



# Handicare 1100 User Manual

Manual Style seat  
Powered Style seat





# CONTENT

<b>USER MANUAL</b>	<b>1</b>
<b>OPTIONS</b>	<b>10</b>
<b>IMPORTANT INFORMATION</b>	<b>14</b>
<b>FAULT FINDING</b>	<b>18</b>
<b>ATTACHMENTS</b>	<b>23</b>
A. Reminders	23
B. Emergency operation	24
C. Diagnostic codes	26

## FOREWORD

Thank you for choosing a Handicare stairlift. This manual is for the HANDICARE 1100 lift type, and includes instructions for the standard features and optional upgrades.

**Make everyday life easier....**

# STYLE SEAT



The illustration above shows the features used to operate the STYLE seat. The STYLE seat can be upgraded with the Powered Swivel seat, the Powered Footrest, Folding hinge and the Slide Track, options to create even more seat comfort and user-friendliness.

- [1] Diagnostic Display
- [2] Joystick
- [3] Stop button
- [4] Seat belt
- [5] Key switch
- [6] Footplate
- [7] Remote control

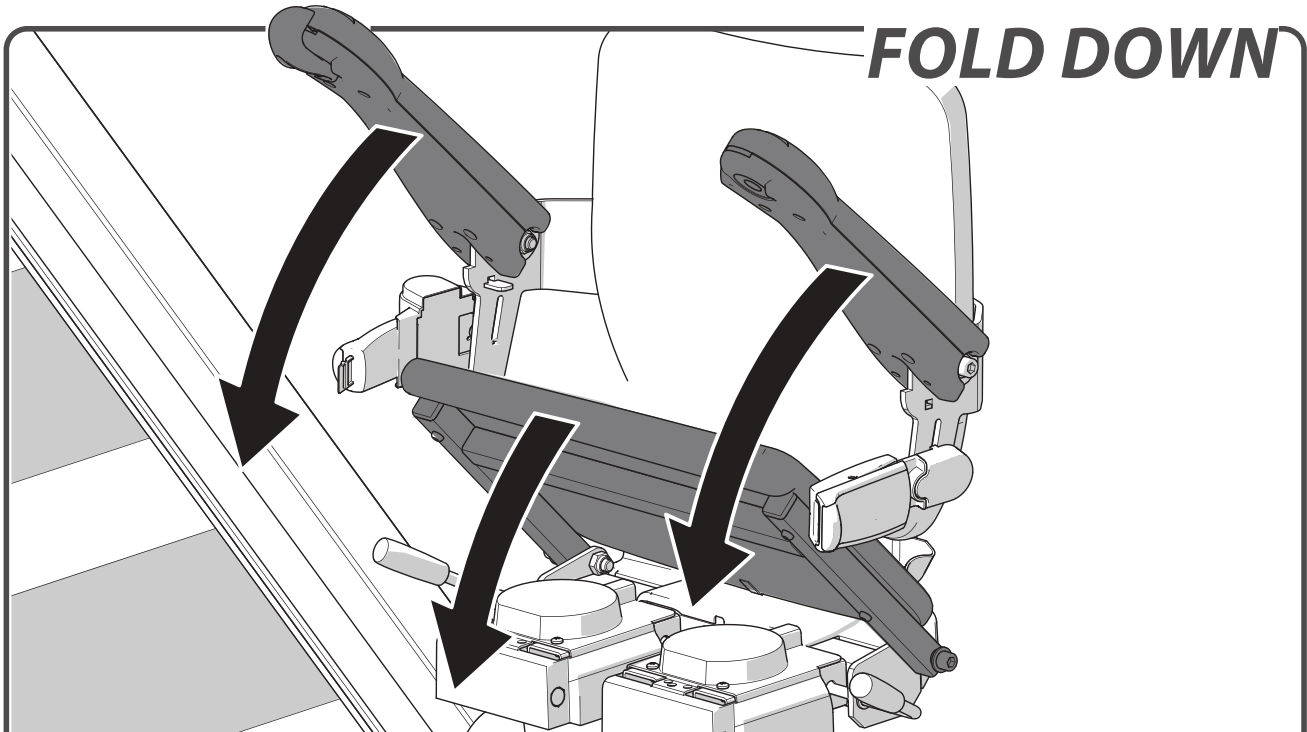

Fold down the armrests and seat.



Sit down on the seat.

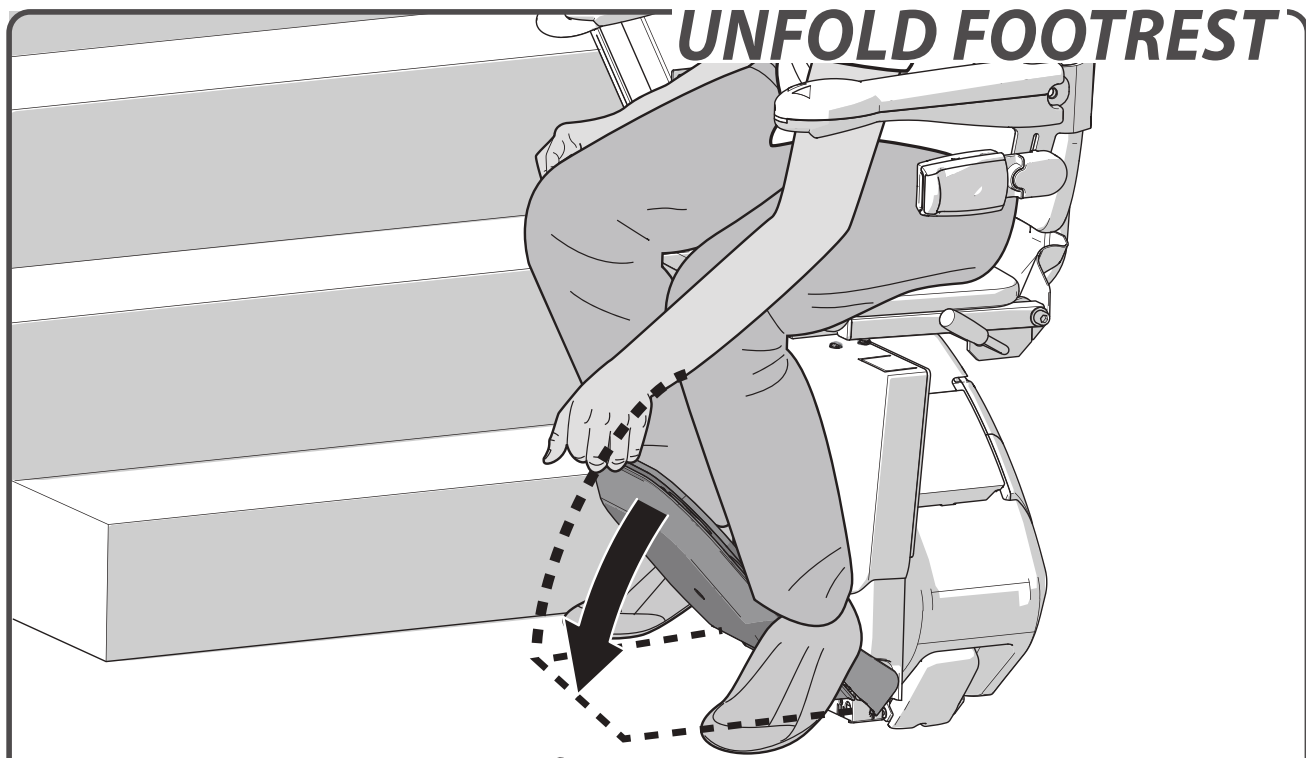

Fold down the footplate.



page 11 > OPTIONAL POWERED FOOTREST

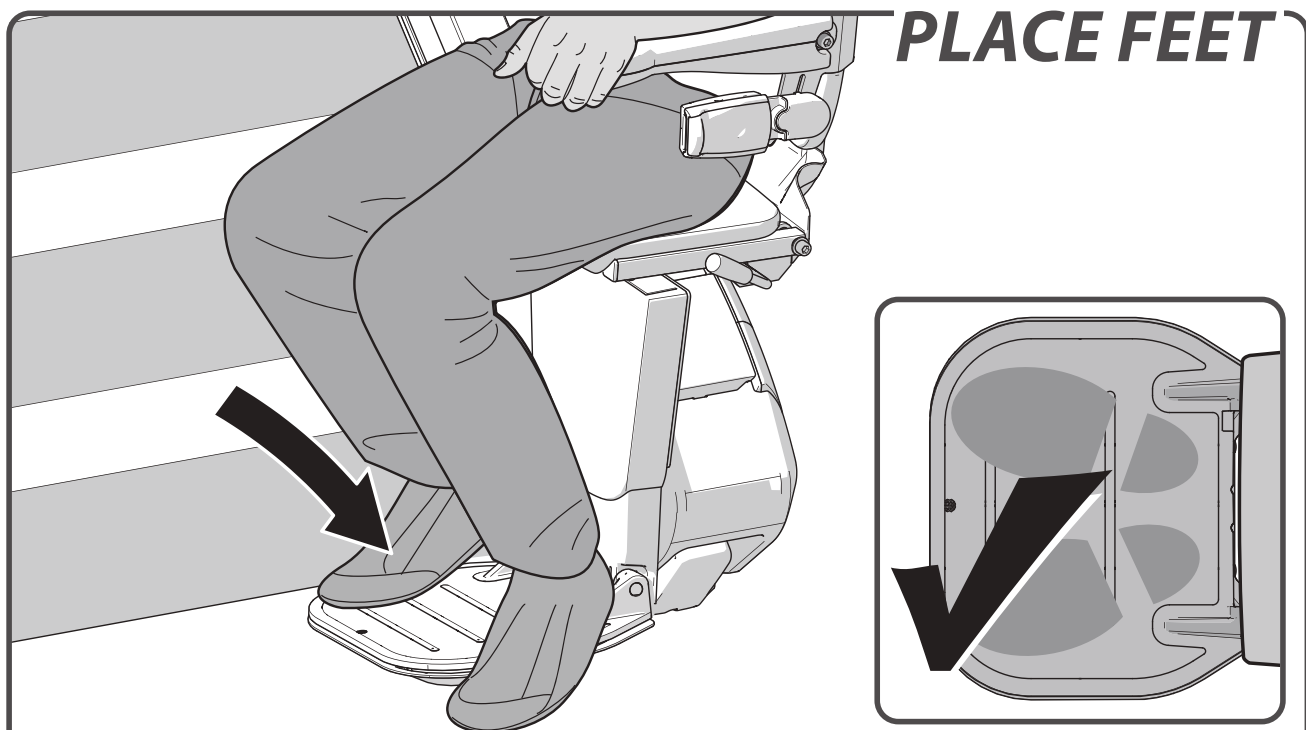

Place your feet on the footplate. Ensure that both feet are completely on the plate.

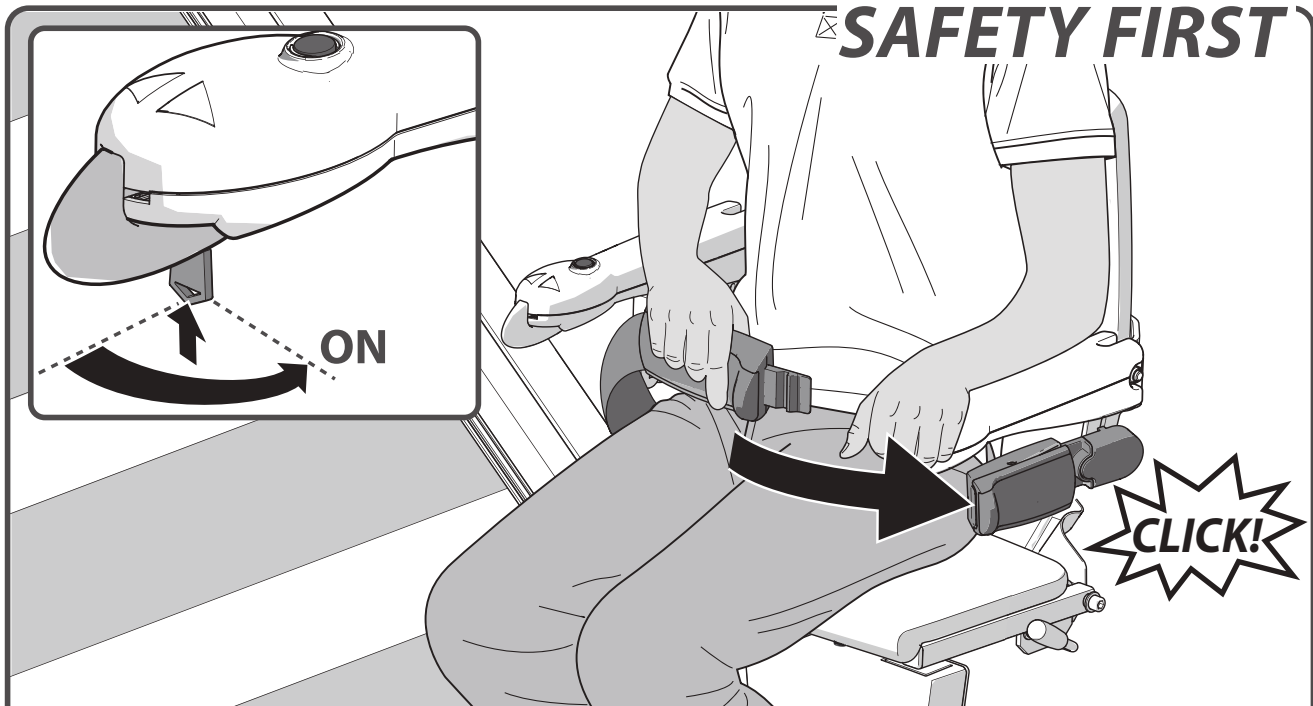

Fasten the seat belt securely, ensuring that it clicks into the holder. Put the key in the switch and turn it ninety degrees clockwise. Check that the chair is in the locked position.

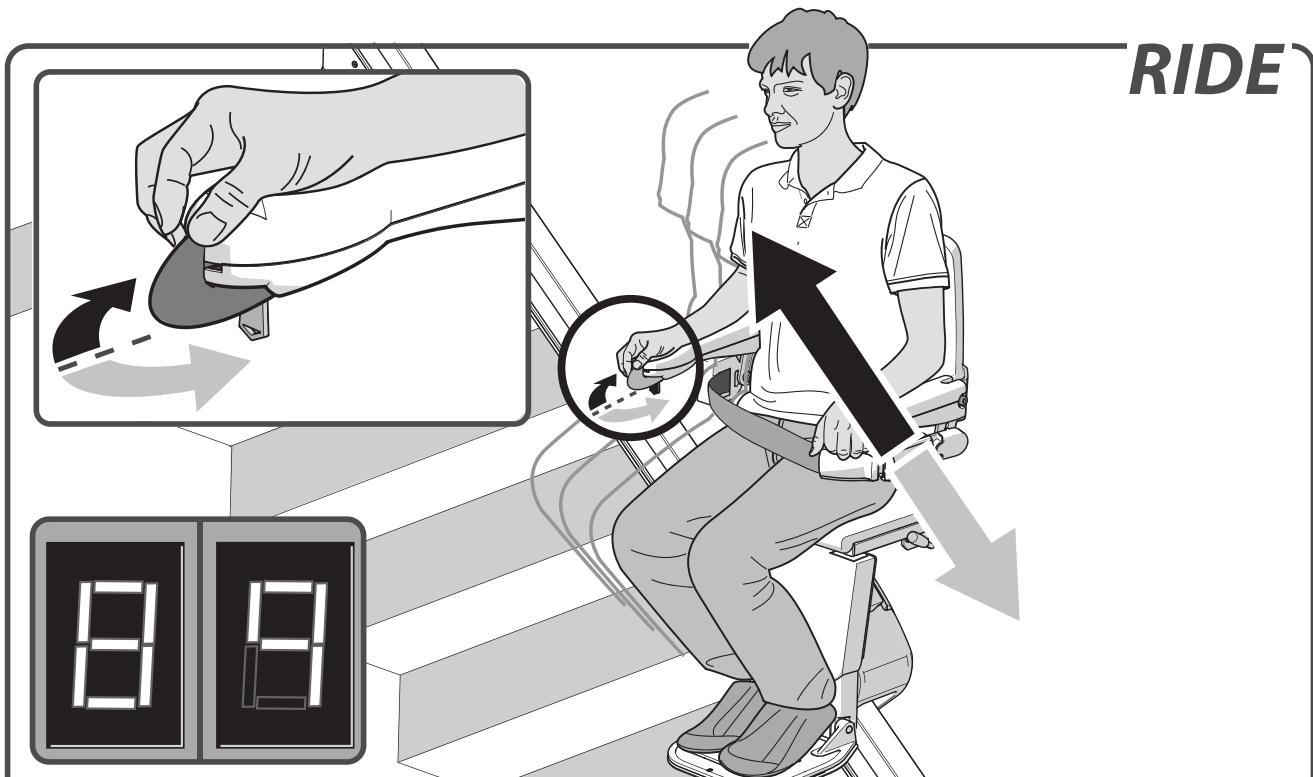

Move and hold the joystick in the desired direction of travel. The display shows a "8/9", the lift gradually starts to move.

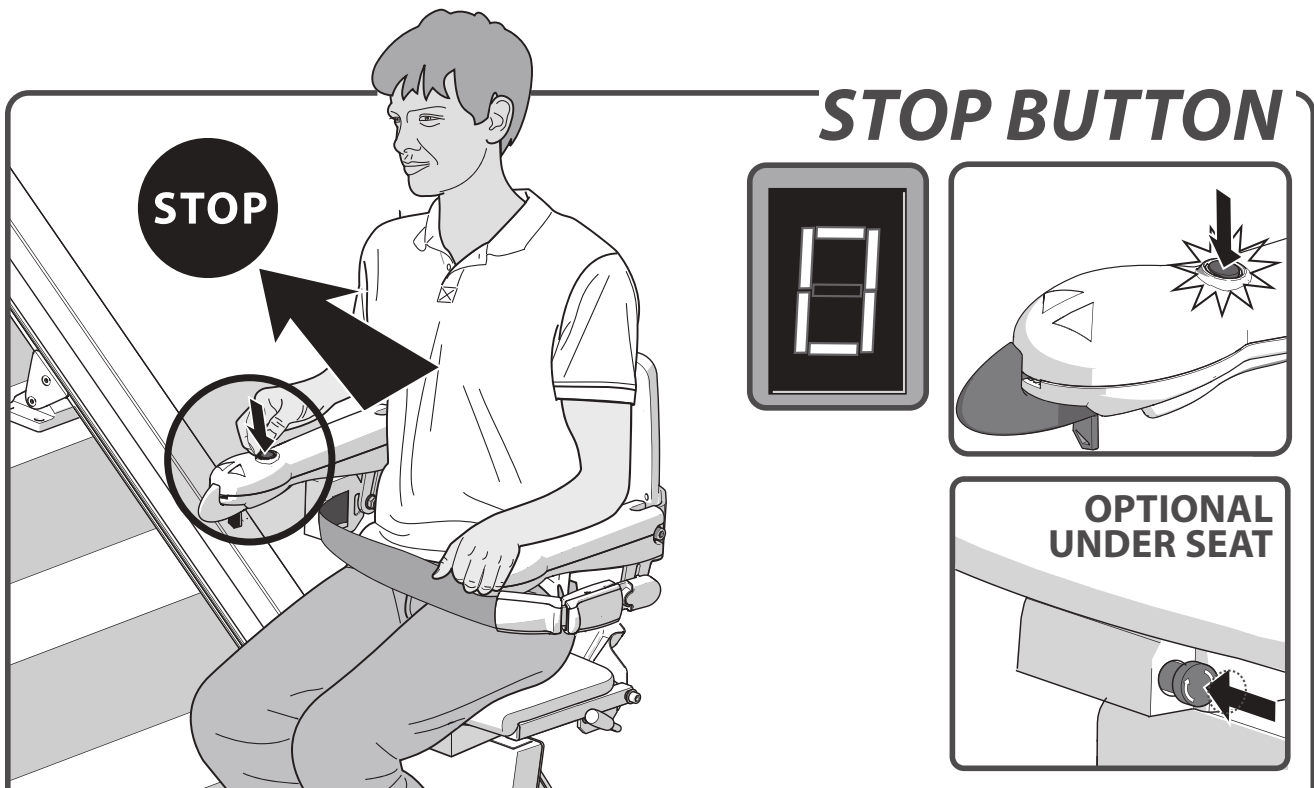

In an emergency, press the stop button once. The lift stops straight away. To release the lift, press the stop button again.  
*Optional: the emergency stop can be released by turning the emergency button.*

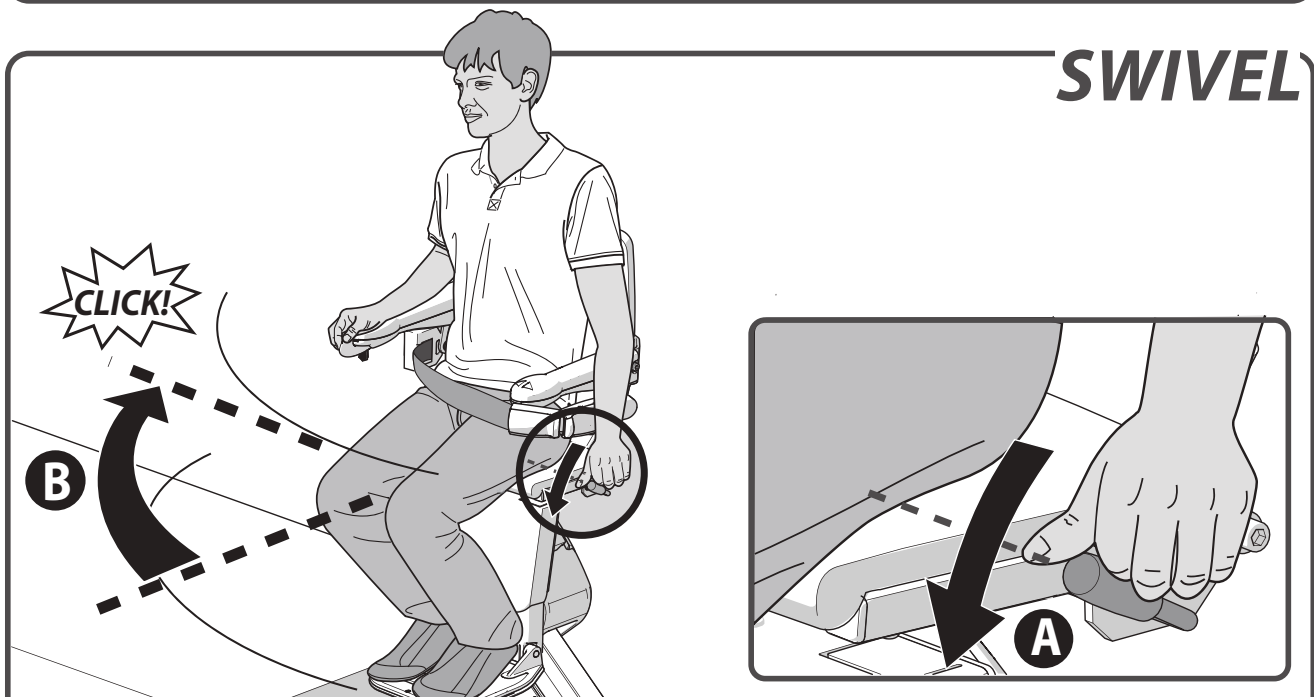

The lift stops automatically at the end of the rail. You should now swivel the seat manually, making it easier to get on and off. To do this, push down the lever {A}. Swivel the seat until you hear a 'click'. The seat is now in the correct position {B}.

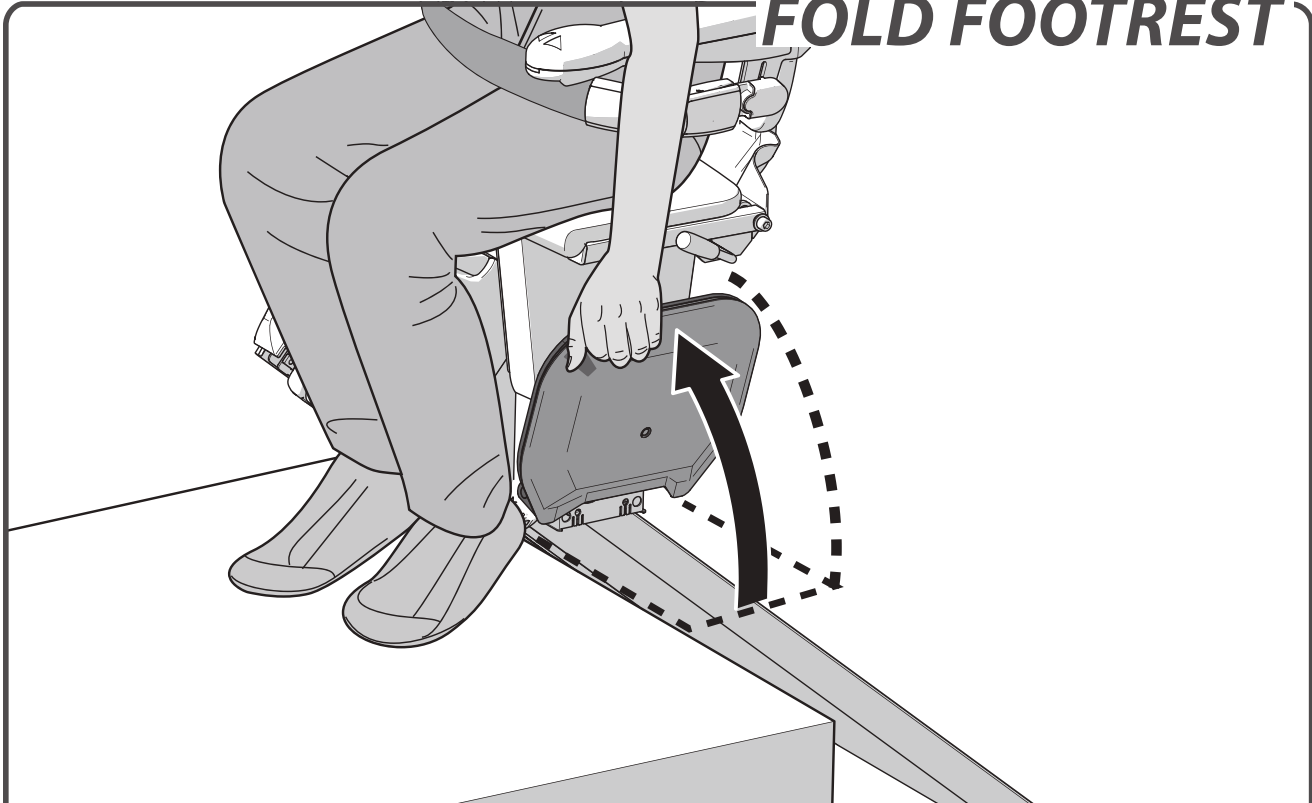

page 11 > OPTIONAL POWERED SWIVEL

**FOLD FOOTREST**

Fold up the footplate.

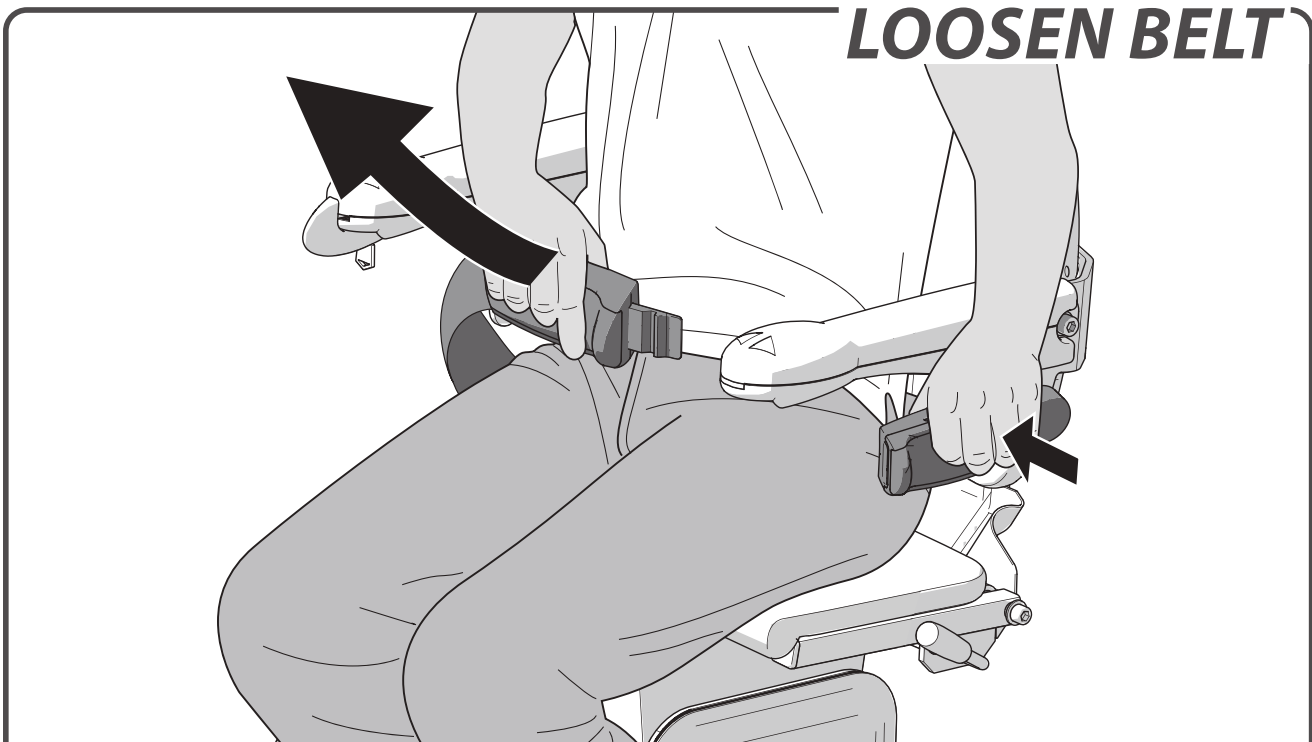

page 12 > OPTIONAL POWERED FOOTREST

**LOOSEN BELT**

Unfasten the seat belt.

**STAND UP**

Stand up from the seat.

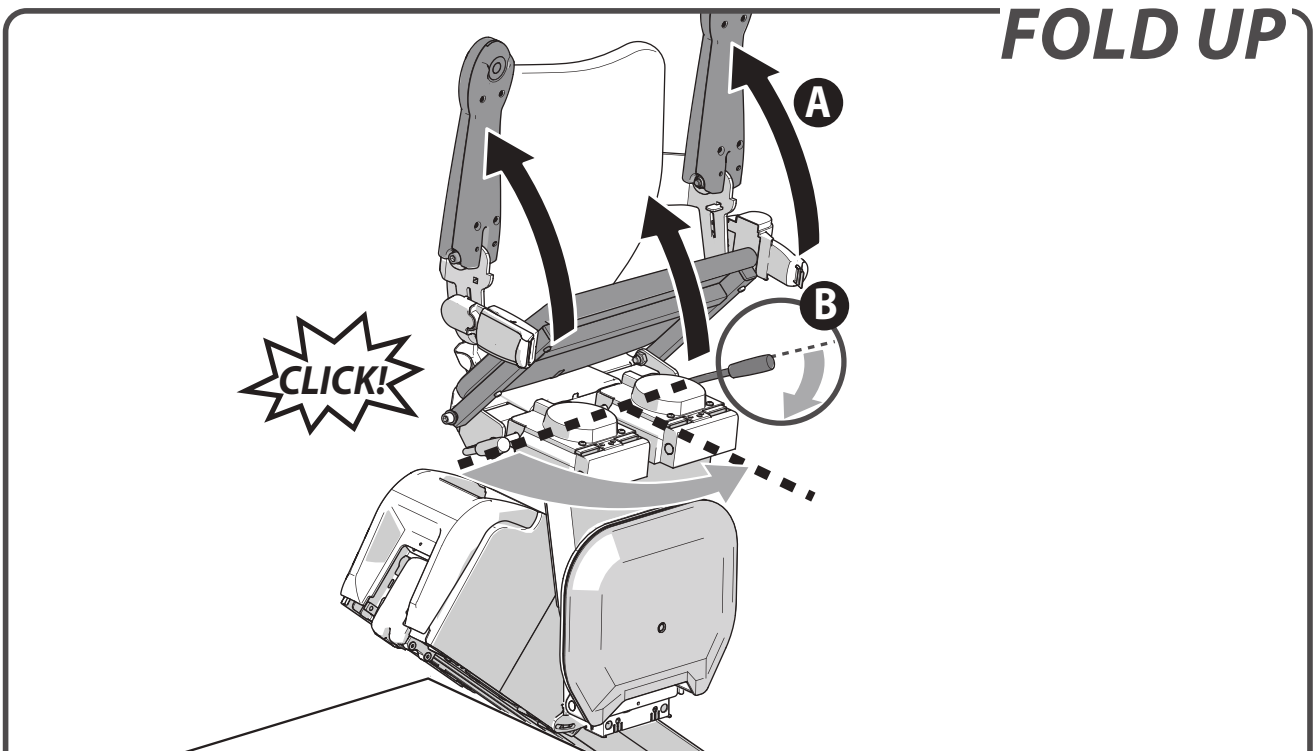
**FOLD UP**

Fold up the armrests and seat {A}. Push the handle, located to the left or right under the seat, downwards {B}. Swivel the seat back until you hear a 'click'. The seat is now in the locked position.



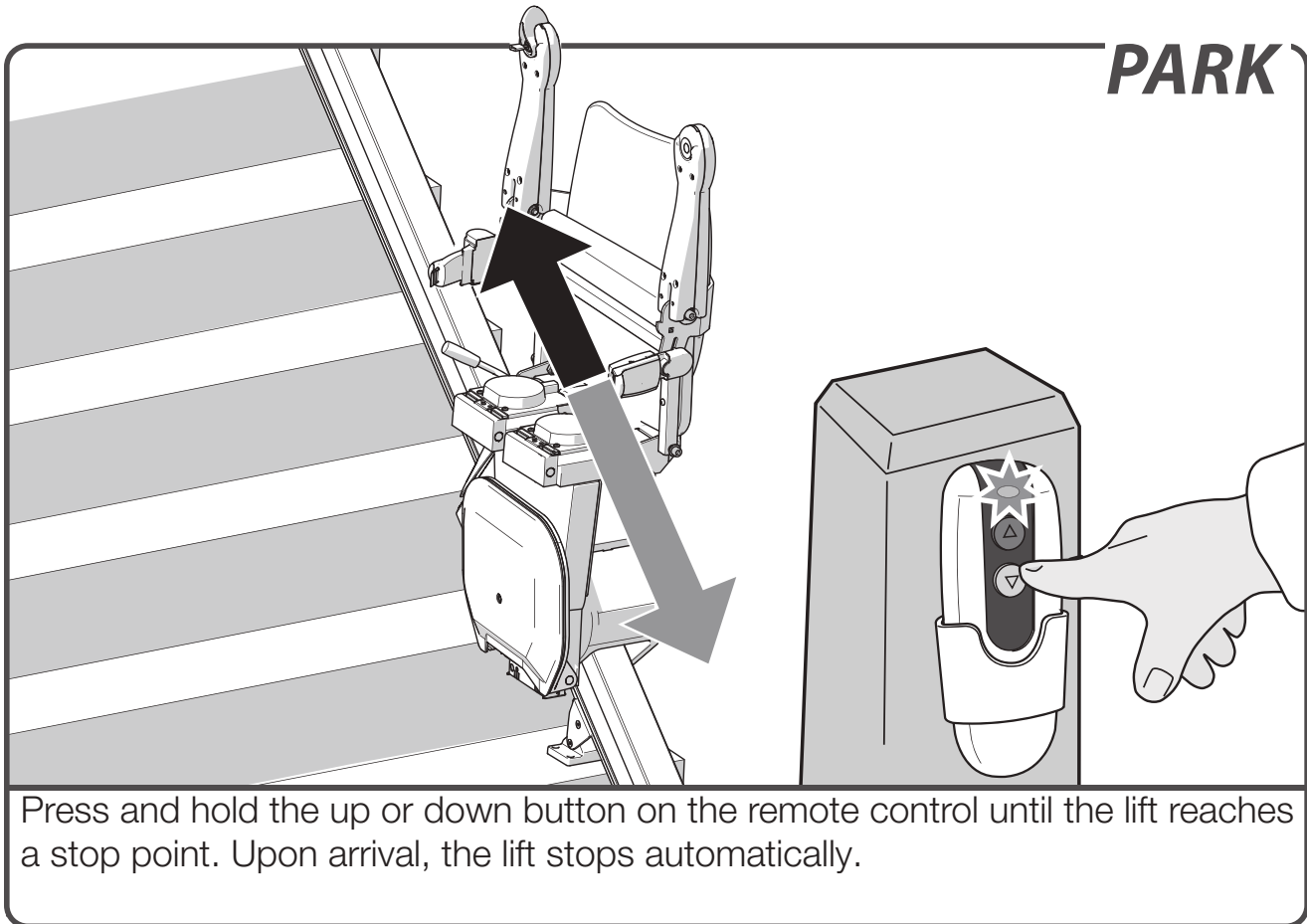

## OPTIONS & FAULTFINDING

**POWERED SWIVEL** ..... *page 11*

**POWERED FOOTREST** ..... *page 12*

**HINGED RAIL** ..... *page 13*

**SLIDE TRACK** ..... *page 14*

**DIAGNOSTIC DISPLAY** ..... *page 18*

**KEY** ..... *page 18*

**EMERGENCY STOP** ..... *page 19*

**ARMREST** ..... *page 20*

**CHAIR POSITION** ..... *page 20*

**BATTERIES** ..... *page 21*

**POWER** ..... *page 21*

**OBSTACLE** ..... *page 22*

**LOW POWER** ..... *page 22*

### POWERED SWIVEL

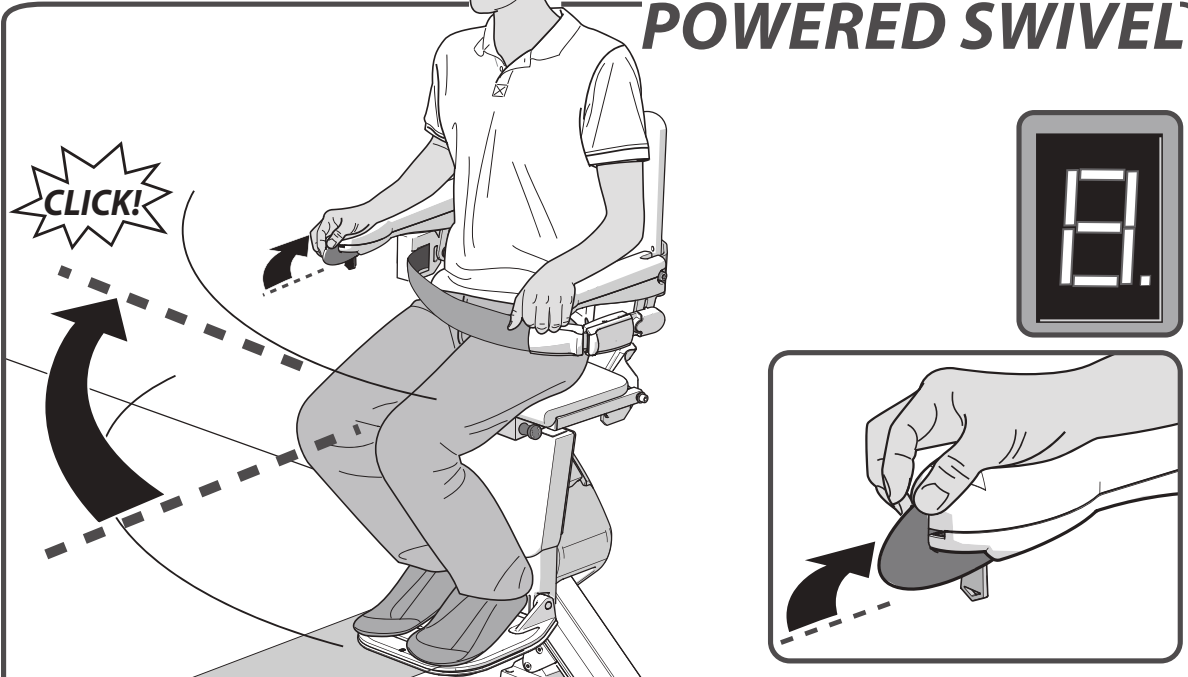

The **POWERED SWIVEL SEAT** option let you swivel the seat automatically to face the direction you are going to walk. To do this, push and hold the joystick in the direction of travel.

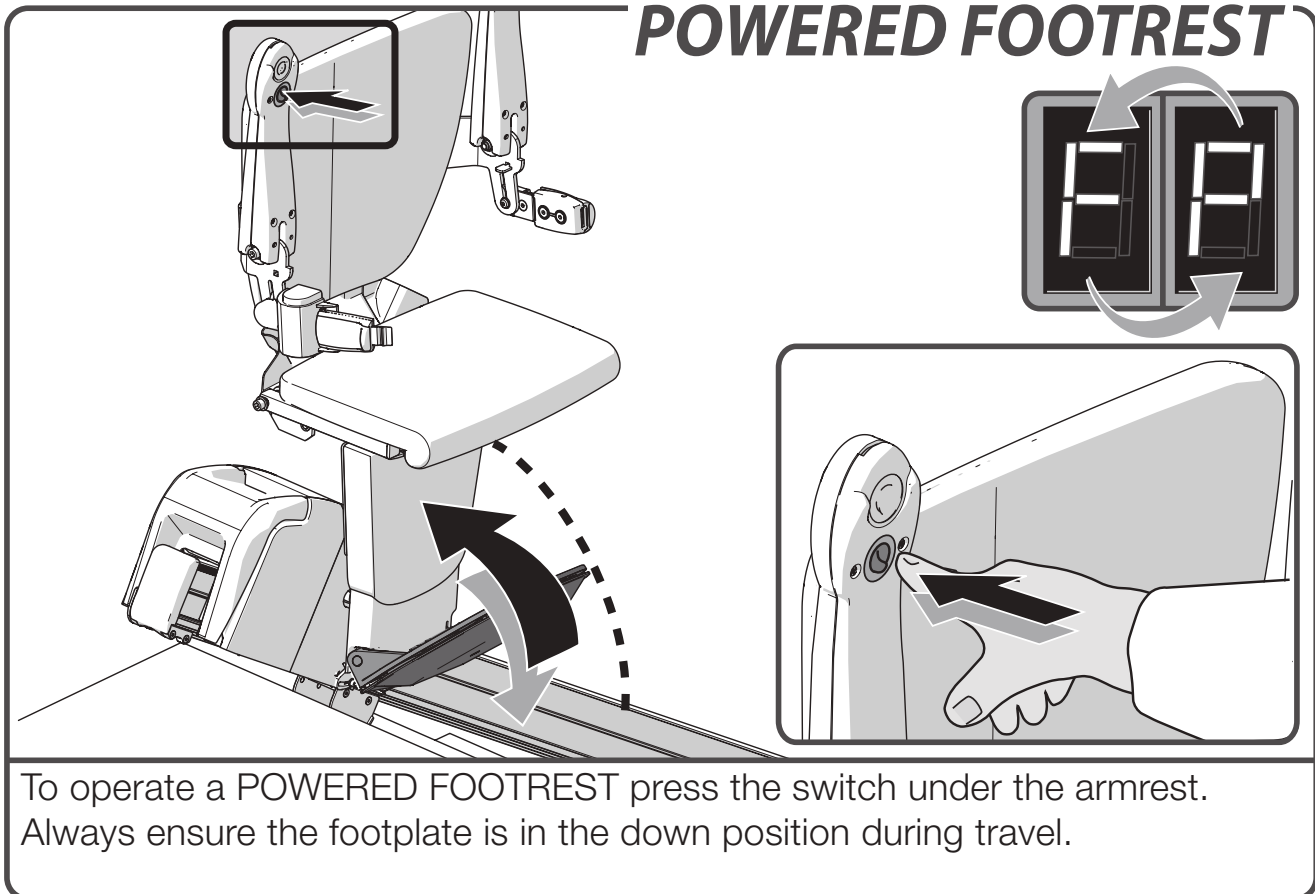

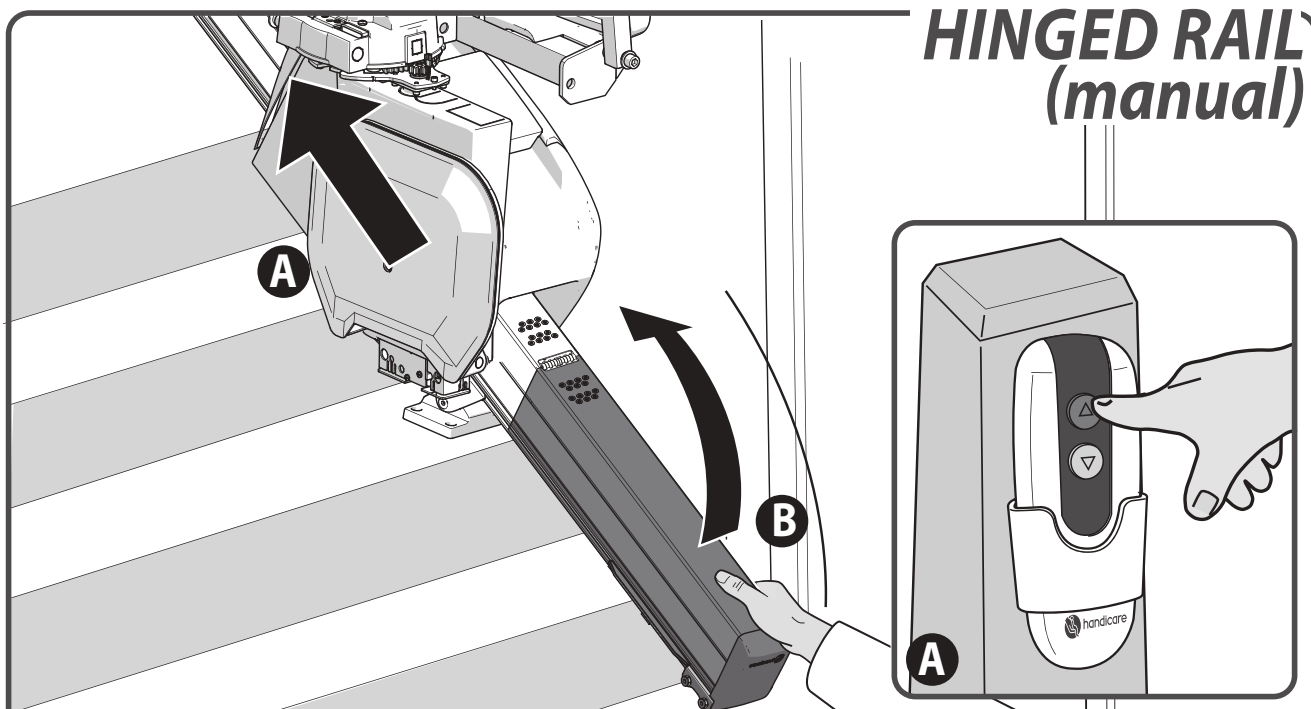

Before raising the manual hinged track {B} park the stairlift above the hinge, or at the top of the stairs {A}. When your stairlift is not in use it should always be positioned away from the hinged section with the hinge in the raised position.

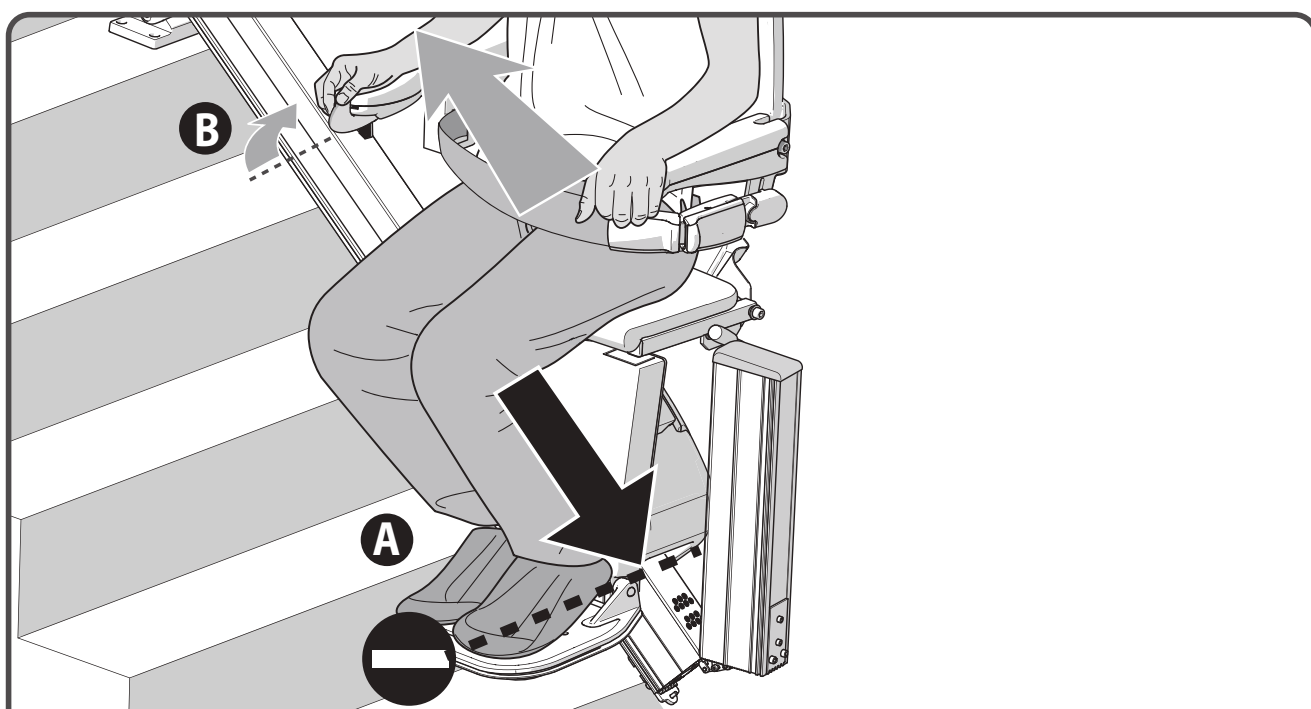

When the lift moves against a folded hinge it will stop automatically {A}. The lift can still ride in the upwards direction {B}.

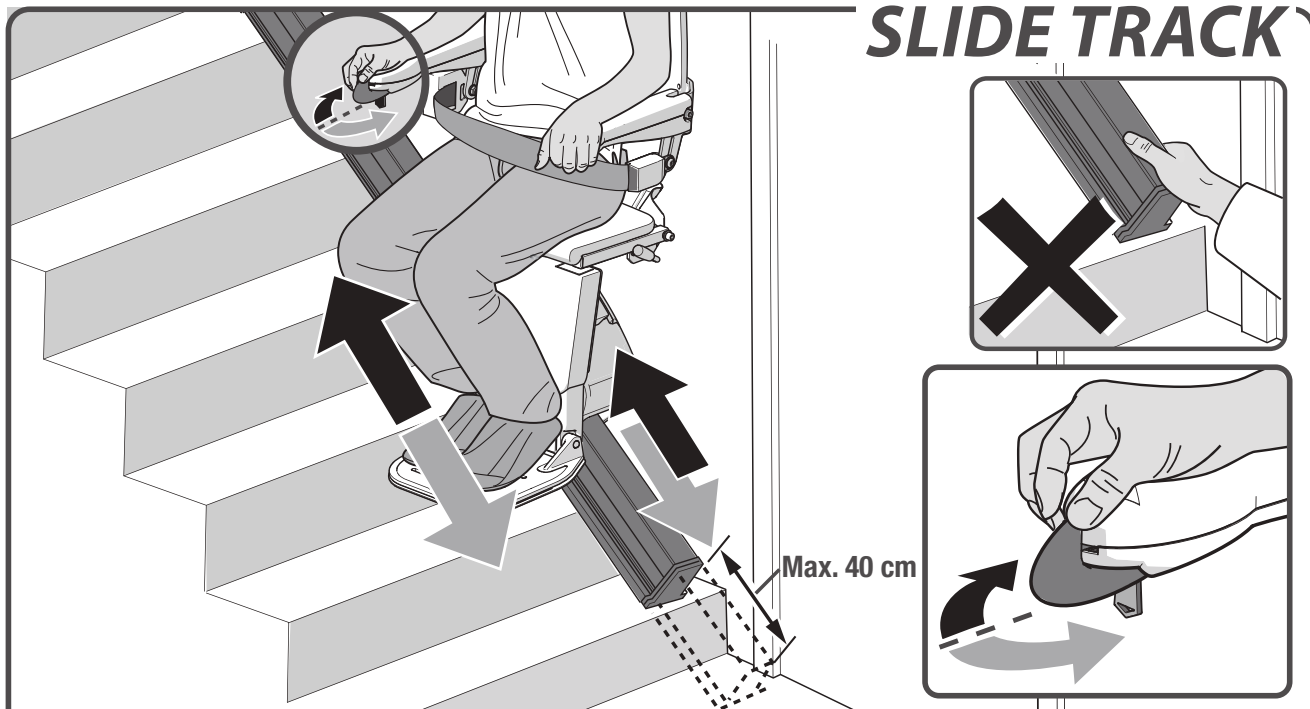

If the lift has a sliding track, both the chair and slide track will move at the same time. Once the slide track has reached the end of its travel the lift will continue its travel. Keep the toggle pressed in the same direction.

In the case of a powered swivel: If the lift has reached the end of its travel at the top of the stairs and does not automatically swivel, the user should release the toggle and then press the toggle again to swivel the seat.

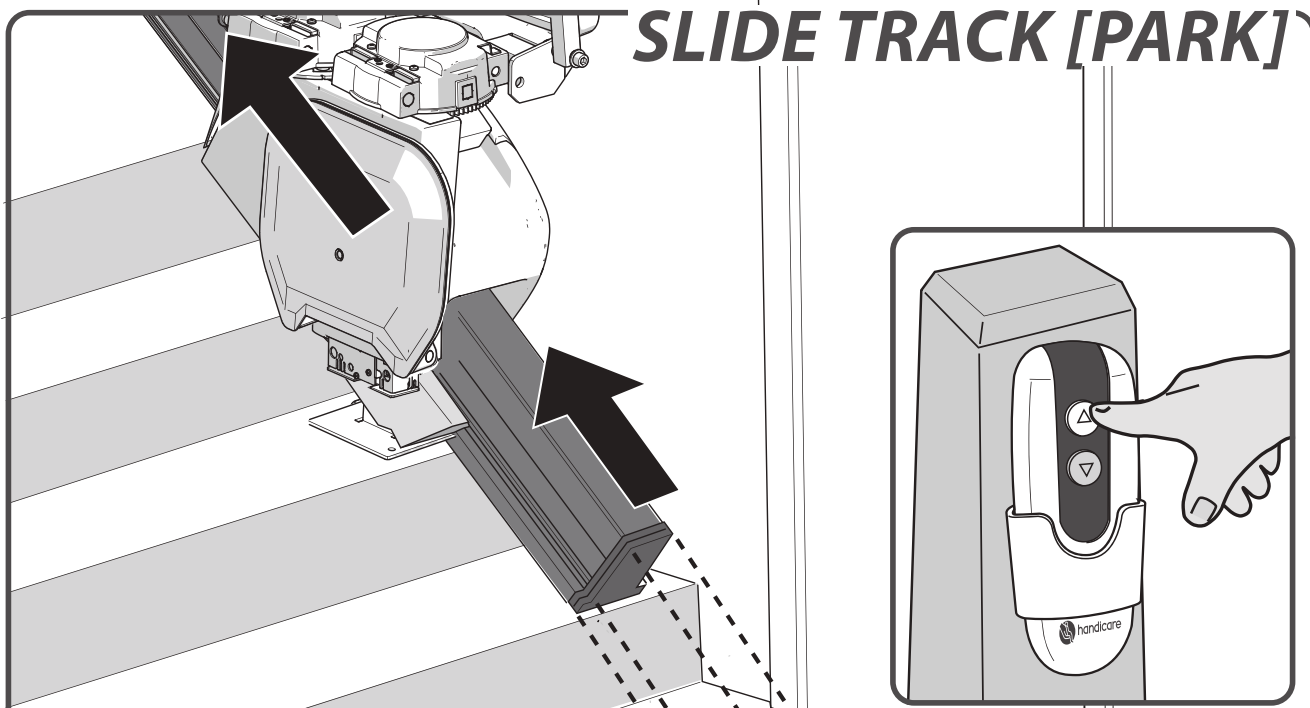

When the lift is not in use it should be moved away from the bottom of the stairs so that it does not cause an obstruction. To park the lift, press and hold the UP button on the handset.

## IMPORTANT INFORMATION



This lift is intended to be installed, serviced and used in accordance with the current edition of: ASME A18.1; ASME 17.5; CSA B44.1, CSA B355

The lift has been designed and manufactured in accordance with IEC 60601-1-2

### EC DECLARATION OF CONFORMITY FOR MACHINERY

(Directive 2006/42/EC)

Manufacturer: Handicare  
 Address : Newtonstraat 35  
 1704 SB Heerhugowaard  
 Postbus 39  
 1700 AA Heerhugowaard  
 Holland  
 Tel.nr. +31 (0)72-5768888

Herewith declares that the **Handicare 1100**

is in conformity with the provisions of the Machinery Directive 2006/42/EC, Low Voltage Directive 2014/35/EU and EMC Directive 2014/30/EU.

The stairlifts are 24V DC Powered Stairlifts moving in an inclined plane, used with an approved battery charger product.

The stairlift has been designed and manufactured in accordance with the following standards: EN 81-40, ISO 9386-2, EN ISO 12100-1, EN ISO 12100-2, EN ISO 14121, EN60204-1

Liftinstituut B.V., Buikslotermeerplein 361, 1025 XE, Amsterdam, The Netherlands. Identificationnr 0400 has issued an EC-certificate in compliance with machinery directive 2006/42/EC with reference NL17-400-1001-015-10.

The Technical Construction File for the above Stairlift is retained at the manufacturers address. A copy is retained at the Liftinstituut B.V.office.

Heerhugowaard, The Netherlands, 21 February 2020

J. Hopman  
 Managing director Handicare stairlifts HHW

Serial no. unit:

Project:

Date:

## FOREWORD

Your Handicare 1100 stairlift is a sophisticated product for indoor use only that has been specifically developed to carry one person sitting on the seat. Before using your Handicare 1100 stairlift please read this manual thoroughly to familiarise yourself with how to operate your stairlift. Your stairlift has been constructed with state of the art technology and in accordance with recognised safety regulations so you can be sure that you have a safe and reliable solution.

Nevertheless, incorrect use of the stairlift may cause risk to the user or third parties, damage to your stairlift or other goods. Use your stairlift only when it is in good working order, in accordance with the intended use described above and with due attention to this manual. Always keep this manual near the stairlift.

## TECHNICAL SUPPORT

Should issues arise that are not covered by this document please contact your supplier. Their Service department staff will always be pleased to help you. To help them identify your product please have the following details to hand when you call them:

- this manual
- your name, address, postcode, town and telephone number  
stairlift serial number which can be found on the label located on the power pack underneath the seat.

## SAFETY INSTRUCTIONS

When using the stairlift always observe appropriate safety regulations regarding risk of electric shock and physical injury.

1. Provide an unobstructed environment by ensuring that the entire track is free of obstacles. Keep the rail free from oil and ice.
2. Take environmental influences into account. Do not expose the lift to damp or extreme sunlight. Make sure that the environment is well lit.
3. The stairlift should only be used by individuals who have received the appropriate guidance. On installation the supplier is required to demonstrate how to use this stairlift and the user is required to sign the declaration confirming that this instruction has been received.
4. Stairlifts should only be used for carrying one person: do not use your stairlift to carry pets, goods or more than one person at a time, even if the load is below the maximum user weight. Keep children and pets away from the stairlift.
5. Remove the key after use to prevent unauthorised use.
6. Keep limbs and clothing away from moving parts. Make sure that wide or loose clothing cannot become trapped between the chair and the stairs or rail.
7. Ensure a safe position during use. Always ensure a correct, stable position. Please sit as far back in the seat as you can and place your feet as close to the centre of the footplate as you are able to. Always use the safety belt and never stand on the stairlift.
8. Take care at all times. Concentrate on the operation of the stairlift as releasing the operating toggle will cause the lift to stop. To restart the lift wait 3 seconds and push and hold the toggle in the direction of travel desired until you reach the landing



or hallway.

9. Check for damage. Before use check the lift for external damage. Don't use the lift if parts are defective or missing (e.g. track end caps of the slidetrack). Report unusual noises, such as squeaking and creaking, to your supplier. To avoid accidents repairs and preventive maintenance should only be carried out by engineers qualified to do so.
10. The stairlift must not be used in the event of a fire or as a means of escape during a fire.
11. If the stairlift is not fitted with a communication device, we recommend that you always have one to hand.

### **Structure**

The strength and the suitability in general of wall, staircases, terraces, upper floors, banisters, plinths etc. which are to support or surround the installation have been verified and ensured by the customer, who therefore accepts all relative responsibilities. Neither Handicare nor its authorised dealers may be held responsible for the suitability of the structures which surround and support the installation.

## **MAINTENANCE**

### **Cleaning**

Clean the stairlift regularly with a damp cloth; avoid excessive use of water. Clean the rail regularly with a vacuum cleaner with a soft brush. Ensure the track is kept free of dirt and dust. Any dirt on the rail can easily be removed with a slightly damp cloth. Under no circumstances should you use cleaning product when cleaning the rail. The use of lubricant on the rail is also not permitted. After a while, the wheels may leave marks on the rails.

### **Preventive maintenance**

In addition to cleaning your stairlift, periodic preventive maintenance is necessary for continued long-term use.

Your stairlift must be serviced at least once a year by a qualified person. If your stairlift has more than two users we recommend a minimum of two services per year.

Please make an electrical socket available to provide local lighting if required during inspection and servicing. Lighting to a minimum value of 50 lux shall be provided at the boarding points whilst the stairlift is in use. Most light bulb packaging will detail the lux value of the light bulb.

## **GUARANTEE AND LIABILITY**

Term of warranty – this warranty is valid for a period of 24 months from the date that the product ships from our factory. The purchase price for the product must be paid in full in order for the manufacturer to release parts under this warranty.

Coverage – this warranty applies to the repair or replacement, at the manufacturer's discretion, of parts that fail due to defective material or workmanship. The manufacturer may, at its discretion, provide factory reconditioned parts. This warranty is provided to the Authorised Handicare Dealer on behalf of the final purchaser of the product and is not transferable. The manufacturer's warranty does not cover labour charges for the removal, repair or replacement of warranty parts.

Damage caused by normal wear and tear, overloading or misuse and the replacement of batteries in the remote control is not covered by this guarantee.

We recommend that your stairlift is serviced annually by an appropriately qualified stairlift engineer.

Under no circumstances can the manufacturer accept responsibility for death, personal injury, damage to property, or incidental, unforeseen consequences and/or costs or damage resulting from the use of your stairlift.



The carrying out of alterations to the product is not permitted and doing so will invalidate the warranty. The manufacturer is not liable for damage resulting from such alterations. The manufacturer accepts no liability for damage or injury caused by the non or inadequate observance of the safety regulations and instructions in this manual, or by negligence during the installation, use, maintenance and repair of this stairlift. Installation and servicing should only be carried out by dealers or installers/service engineers authorised by the manufacturer in accordance with local regulations. The wall mounted remote controls operate on a infrared frequency; Handicare is unable to accept responsibility for system inoperability in the unlikely event of interference from signals external to this stairlift.

### TECHNICAL SPECIFICATIONS

Supply voltage	100-240 V~	Speed	max. 0.15 m/s
Frequency	50/60 Hz	Ambient temperature	0 - 40 °C
Current	1.0 A	Relative humidity	20 - 80%
Power consumption	0-36 watt	Usage	10 rides per day
Fuses	20 A	Noise	56 dB
Max.load (inclination 25°-45°)	140 kg	Use	Indoor
Max.load (inclination 45°-50°)	130 kg		
Max.load (SlideTrack)	120 kg		

### TECHNICAL SPECIFICATIONS NA

Supply voltage	120 V~	Speed	max. 0.49 f/s
Frequency	60 Hz	Ambient temperature	32 - 104 °F
Current	0.83 A	Relative humidity	20 - 80%
Power consumption	20 watt	Usage	10 rides per day
Fuses	20 A	Noise	56 dB
Max.load (inclination 25°-45°)	308 lbs	Use	Indoor
Max.load (inclination 45°-50°)	286 lbs		
Max.load (SlideTrack)	264 lbs		

The information provided in this manual is based on general specifications regarding the construction, material properties and working methods known to us at the time of publication; alterations and improvements are therefore anticipated.

*All rights reserved. No part of this publication may be reproduced and/or published by means of print, photocopy, microfilm or in any other way or form, without prior written permission from the manufacturer. This also applies for the accompanying drawings and diagrams. The manufacturer reserves the right to change parts at any time, without prior or direct notification to the customer. The contents of this manual may also be changed without prior warning. This manual is intended for the standard models of the lift. The manufacturer therefore cannot be held liable for any damage resulting from specifications that differ from those of the standard model of the lift supplied to you. For information concerning adjustment, maintenance or repairs not provided in this manual, please contact your supplier's service department. This manual has been compiled with the best intentions and every possible care but the manufacturer cannot accept responsibility for any errors in this manual or for the consequences thereof.*

*The Dutch manual is the original language.*

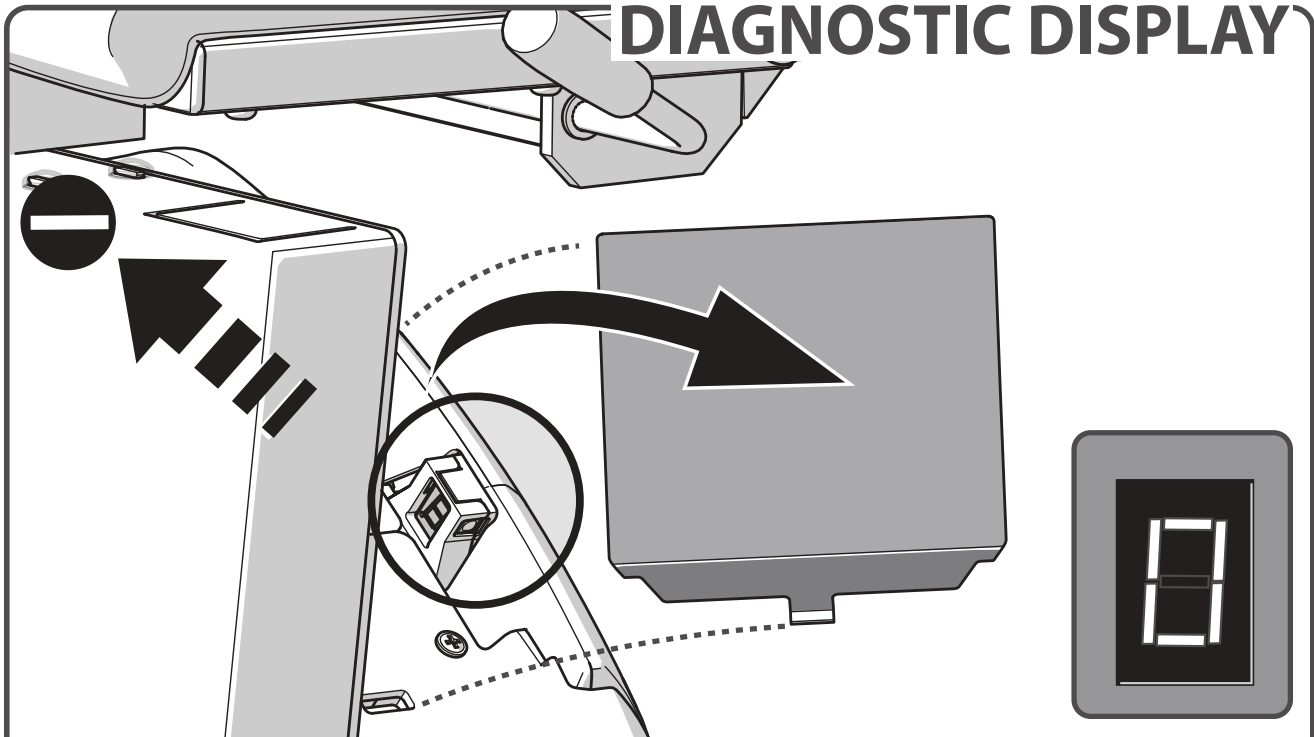

The stairlift is fitted with a diagnostic display that displays a code to help diagnose faults. Refer to APPENDIX {**DIAGNOSTIC CODES**} for an explanation of the diagnostic codes. Please inform the customer service operator of this code when reporting any fault.

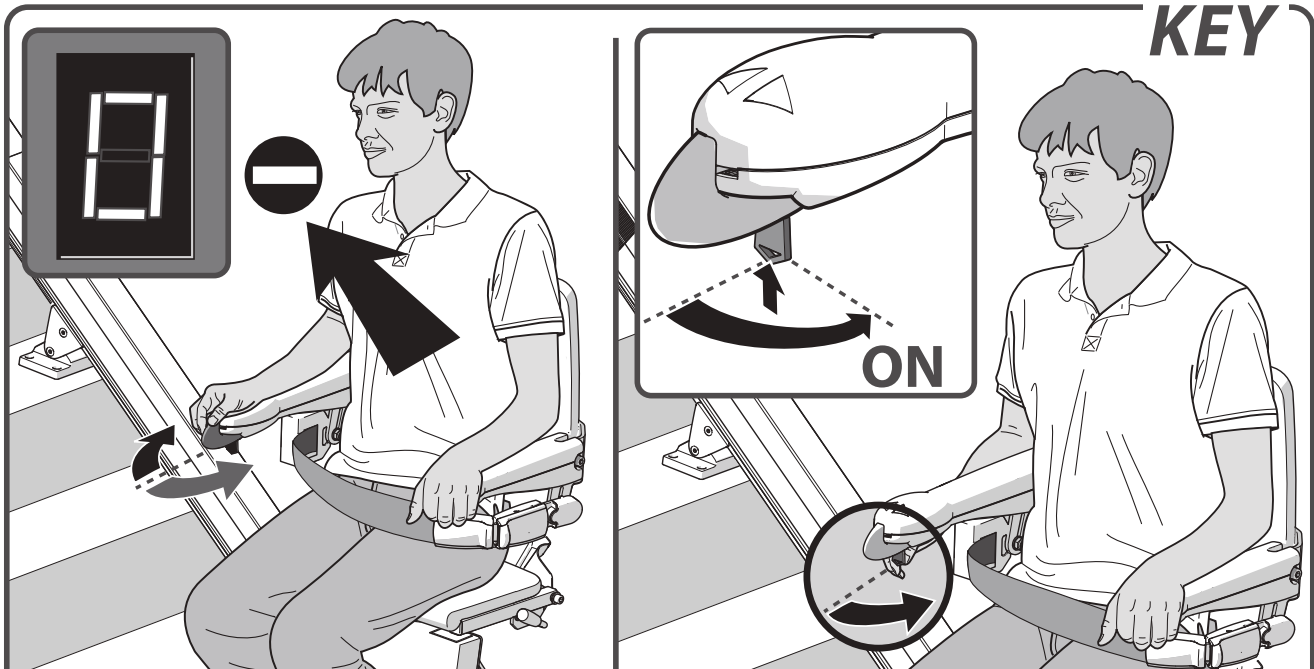
**CAUSE****SOLUTION**

**Problem:** the lift does not travel in either direction and the display shows a “0”.

**Cause:** the key-operated switch is in the off position.

**Solution:** turn the key-operated switch ninety degrees clockwise.

## STOP BUTTON

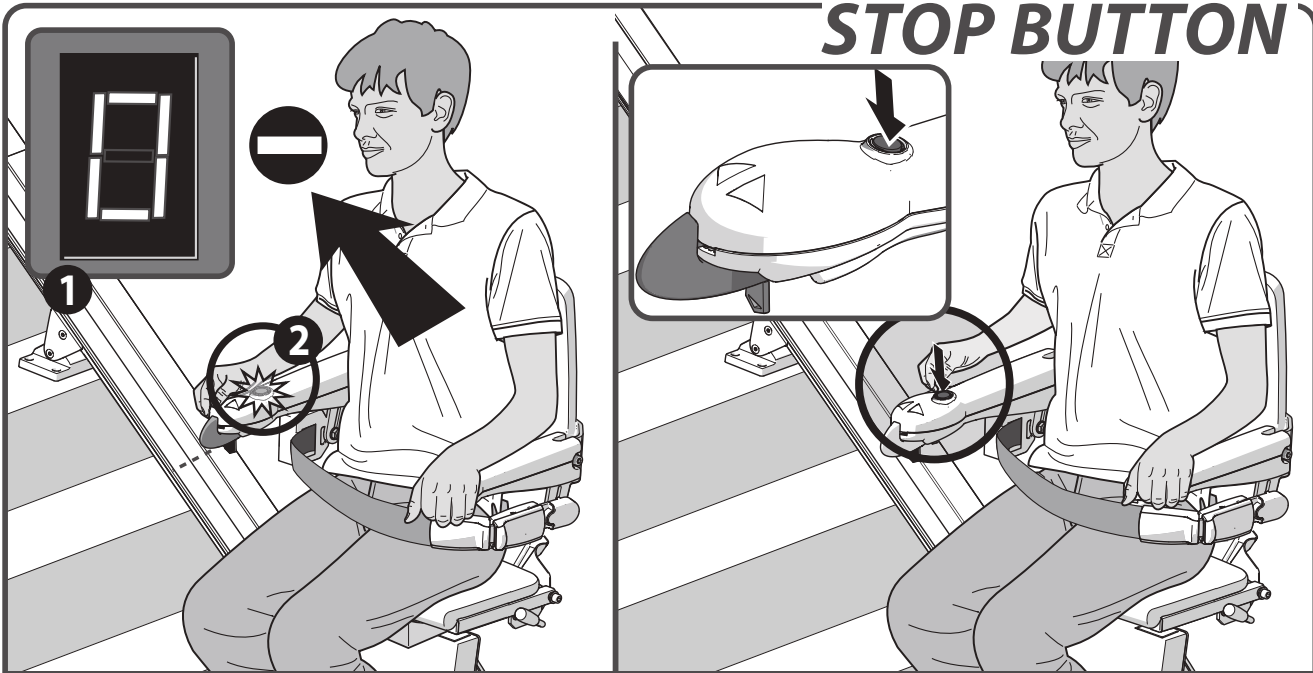

**CAUSE** **SOLUTION**

**Problem:** the lift does not travel in either direction, the display shows a “0” [1] and the stop button [2] is illuminated.

**Cause:** the stop button has been pressed.

**Solution:** press the stop button once.

## OPTIONAL STOP BUTTON

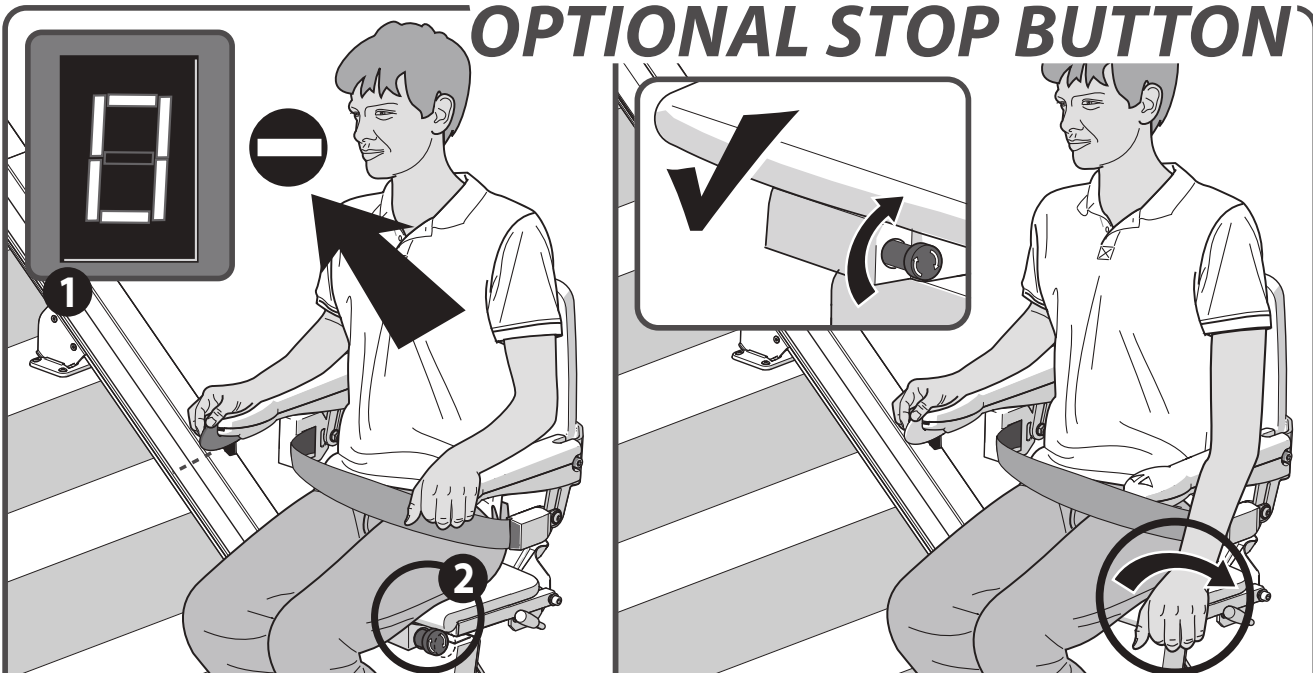

**CAUSE** **SOLUTION**

**Problem:** the lift does not travel in either direction, the display shows a “0” [1] and the emergency stop [2] is pressed.

**Cause:** the emergency stop has been pressed.

**Solution:** turn the emergency stop button.

## CHAIR POSITION

**CAUSE** **SOLUTION**

**Problem:** the lift does not travel in either direction and the display shows a “-”.

**Cause:** the seat is not locked and is in a swivelled position.

**Solution:** swivel the seat using the handle located to the left or right under the seat, until it “clicks” into position.

## ARMREST

**CAUSE** **SOLUTION**

**Problem:** the lift does not travel in either direction and the display shows a “-”.

**Cause:** an armrest has not been folded down.

**Solution:** fold down the armrest fully.

## BATTERIES

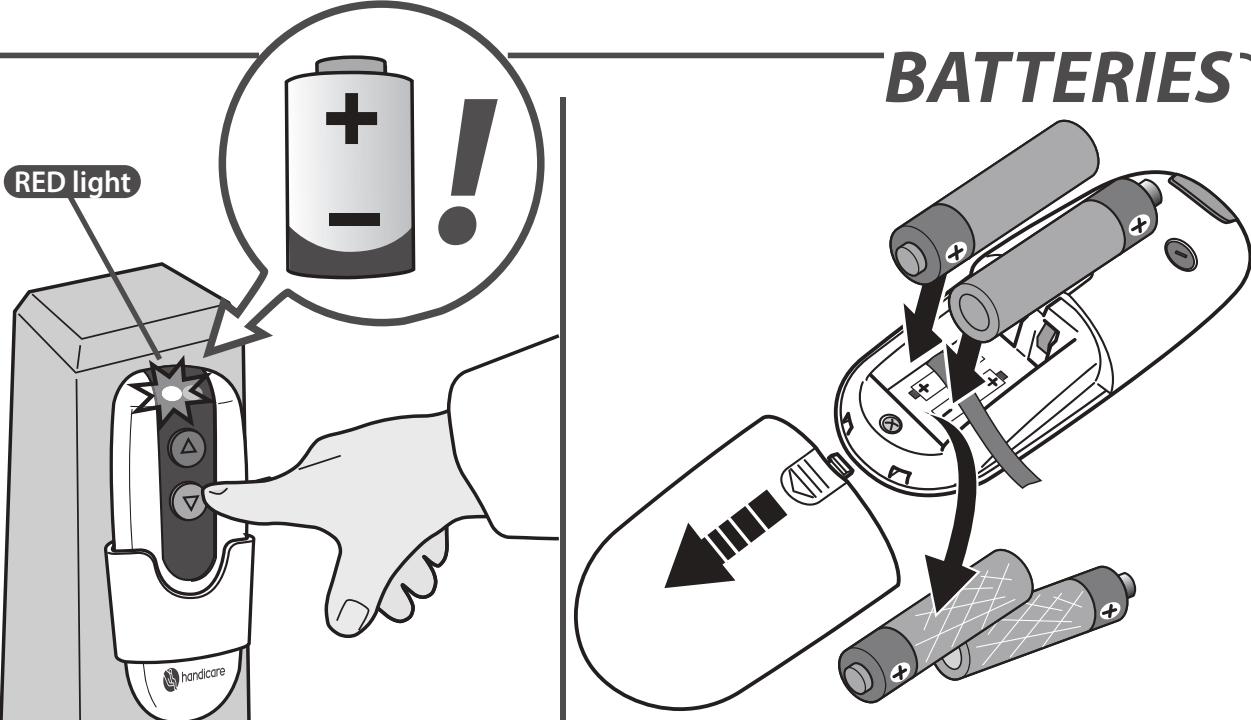

**RED light**

**CAUSE**

**SOLUTION**

**Problem:** the lift does not travel in either direction and the Light on the remote control shines red when the remote control is operated.

**Cause:** the batteries in the remote control are flat.

**Solution:** replace the batteries in the remote control.

## POWER

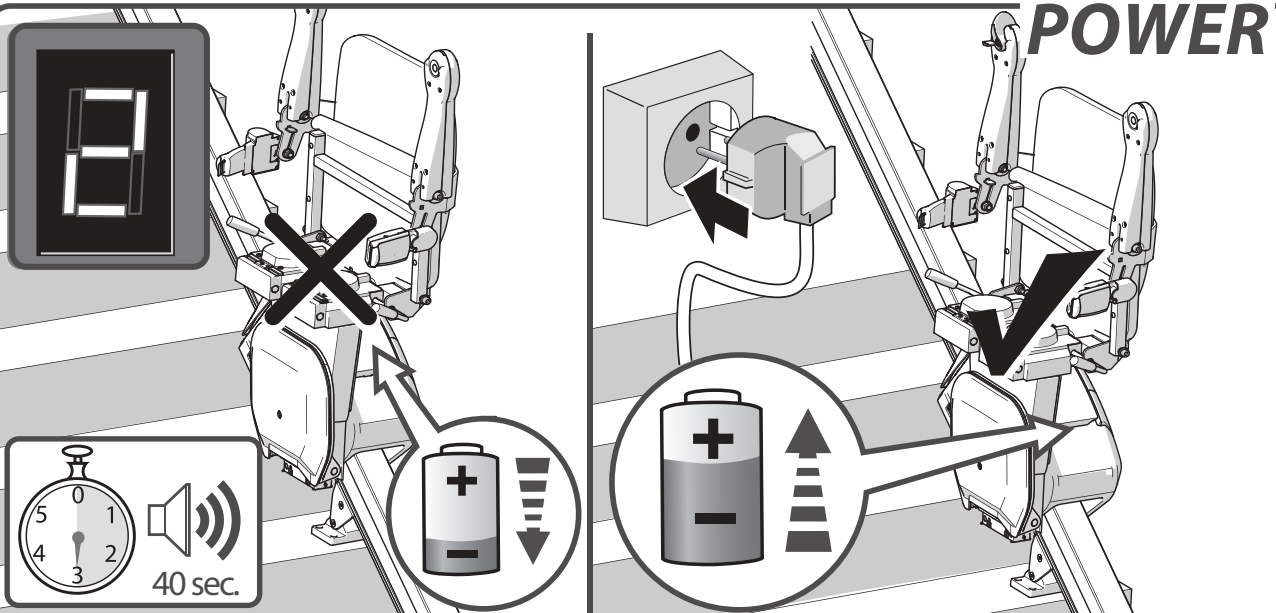

**CAUSE**

**SOLUTION**

**Problem:** the lift beeps for 40 seconds and the display shows a "2".

**Cause:** the lift batteries are not recharging, possibly the plug is not in the socket.

**Solution:** put the plug in the socket.



**OBSTACLE**

**CAUSE**

**SOLUTION**

**Problem:** the lift travels in one direction only and the display shows a “4/6”.

**Cause:** there is an obstacle between the lift and the stairs.

**Solution:** move the lift in the opposite direction {A} and remove the obstacle {B}.

**LOW POWER**

**CAUSE**

**SOLUTION**

**Problem:** the display shows a “7”.

**Cause:** the batterie voltage is too low to ride with the lift.

**Solution:** wait for about 30 minutes before you make a new ride.

30 min.

## ATTACHMENTS

**REMINDERS** \_\_\_\_\_ page 23

**EMERGENCY OPERATIONS** \_\_\_\_\_ page 24

**DIAGNOSTIC CODES** \_\_\_\_\_ page 25

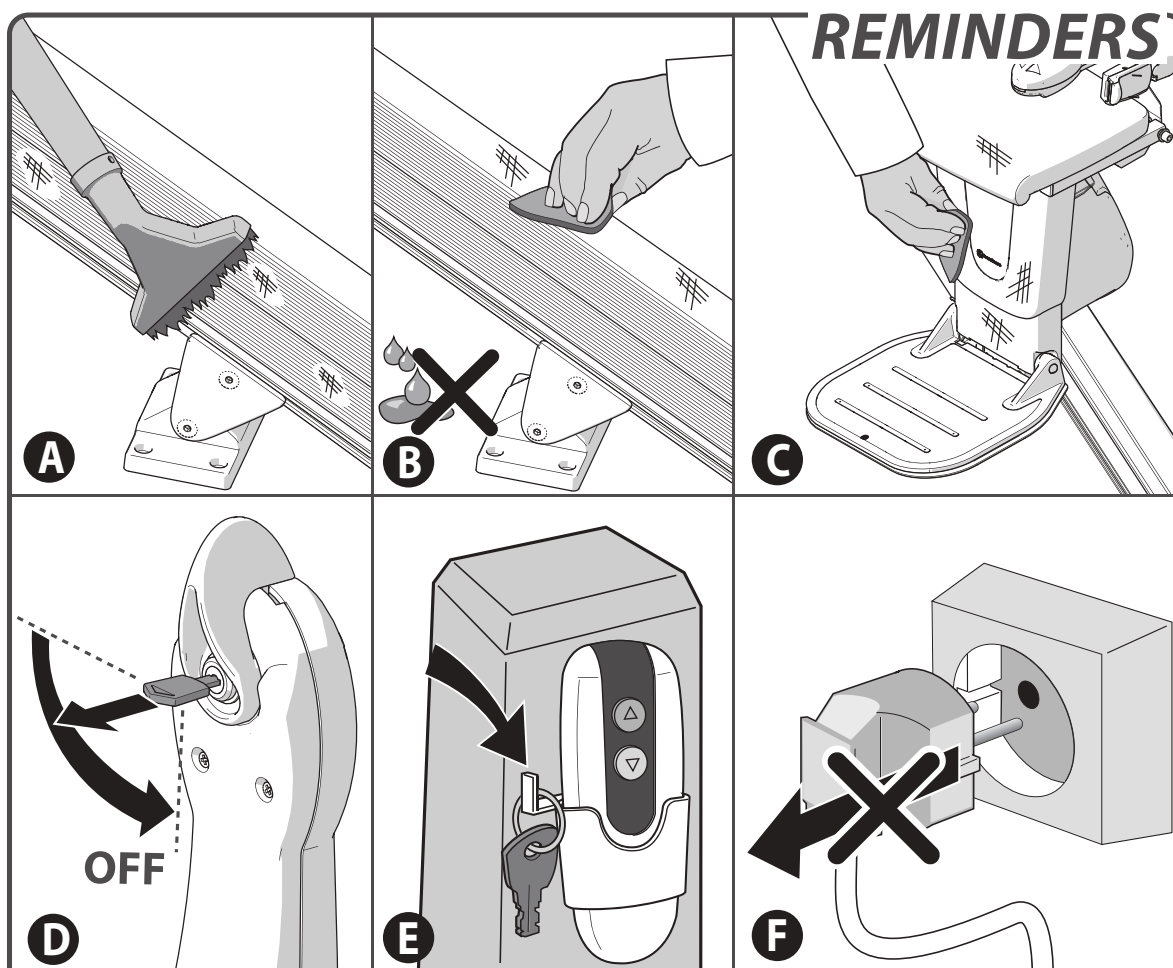

- [A] Clean the rail regularly with a vacuum cleaner with a soft brush.  
 [B] Any dirt on the rail can easily be removed with a slightly damp cloth.  
 Under no circumstances should you use cleaning product when cleaning the rail.  
 [C] Clean the stairlift regularly with a damp cloth.  
 [D] Remove the key from the switch whenever you leave the lift.  
 [E] It is recommended that the keys be stored close to the stairlift by hanging a key on the handset wall bracket.  
 [F] Never remove the lift plug from the wall socket.

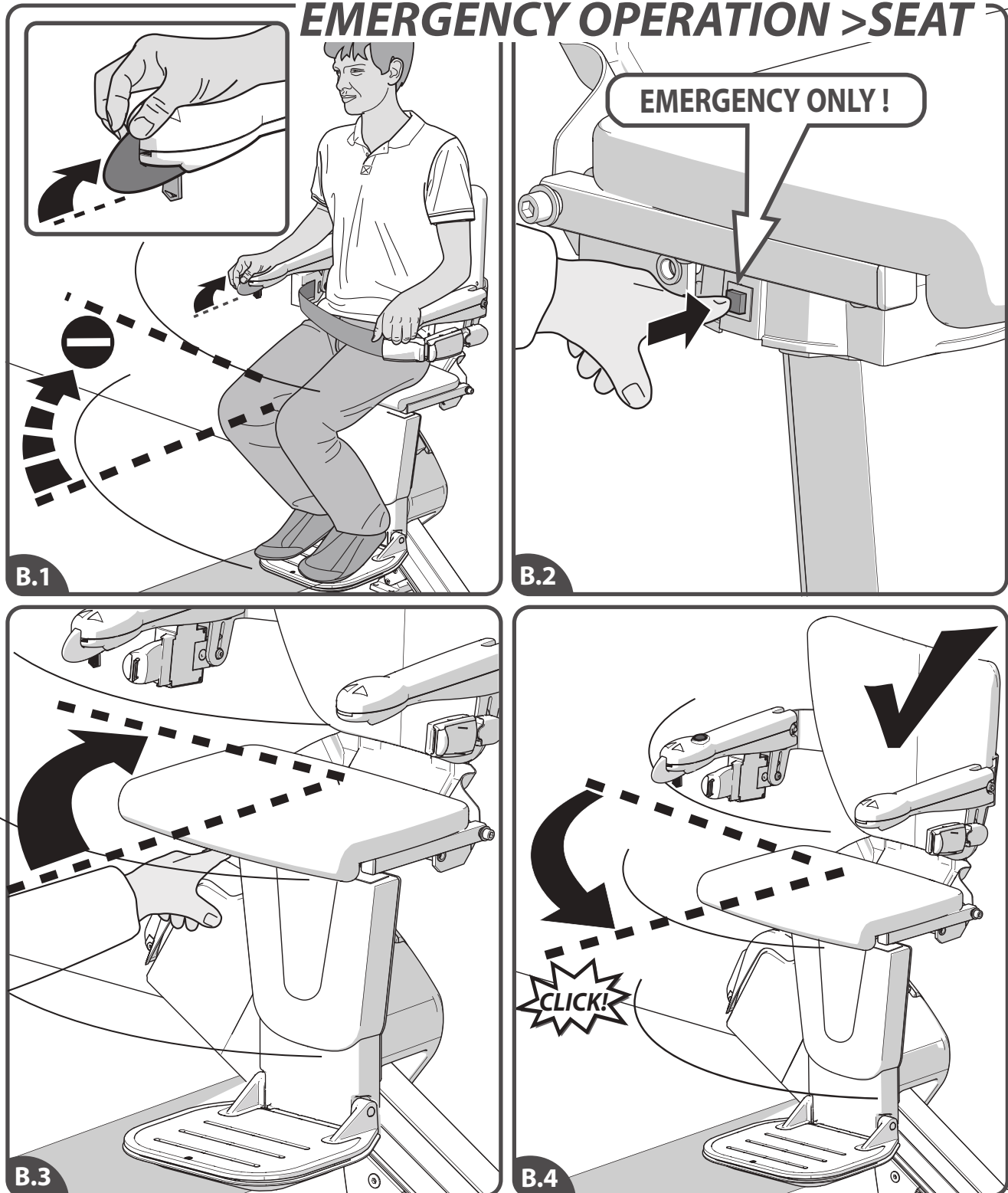
**EMERGENCY OPERATION > SEAT**

[B.1] If the powered swivel is not functioning it can be swivelled manually. Do this only in an emergency. [B.2] Press the release button. [B.3] Swivel the seat manually. [B.4] The seat must be returned to the start position. Do this before you use the lift again.





If the mentioned action does not help, call Handicare.

## DIAGNOSTIC CODES

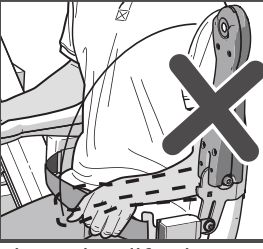
Write down the diagnostic code when you call Handicare for help.

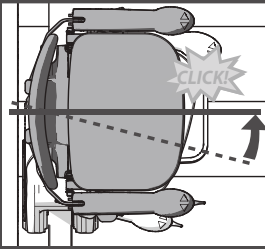
Display	Action
	
Charging, but the lift does not drive. Possibly the armrest is folded.	
<b>FAULT</b>	

Display	Action
	
Chair in swivel position	
<b>FAULT</b>	

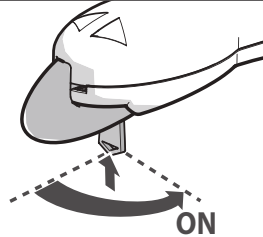
Display	Action
	
Key switch off	
<b>FAULT</b>	

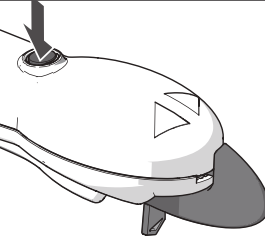
Display	Action
	
Stop button activated	
<b>FAULT</b>	

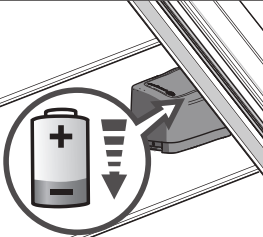
Display	Action
	
Requires charge	
<b>FAULT</b>	

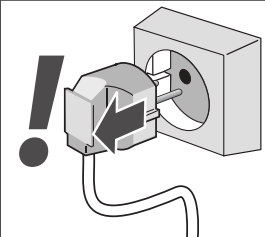
Display	Action
	
Off charge	
<b>FAULT</b>	

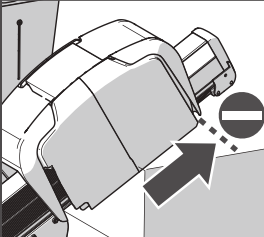
Display	Action
	
Top track limit activated	
<b>FAULT</b>	

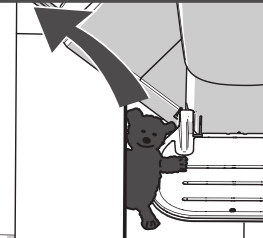
Display	Action
	
Top safety edge activated	
<b>FAULT</b>	

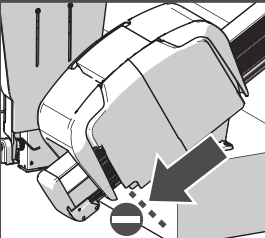
Display	Action
	
Bottom track limit activated	
<b>FAULT</b>	

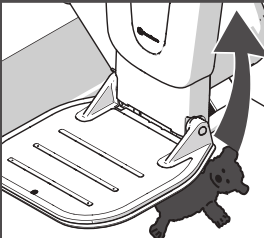
Display	Action
	
Bottom safety edge activated	
<b>FAULT</b>	

<p><b>Display</b></p>  <p><b>Action</b></p> 	<p><b>Display</b></p>  <p><b>Action</b></p> 	<p><b>Display</b></p>  <p><b>Action</b></p> 
<p>Low battery voltage</p> <p><b>FAULT</b></p>	<p>Toggle activated: - the lift rides up</p>	<p>Toggle activated: - the lift rides down</p>
<p><b>Display</b></p>  <p><b>Action</b></p> 	<p><b>Display</b></p>  <p><b>Action</b></p> 	<p><b>Display</b></p>  <p><b>Action</b></p> 
<p>The main power relay not open</p> <p><b>FAULT</b></p>	<p>Motor problems [L0=n, L1=n, L2=n, L3=n, L4=n]</p> <p><b>FAULT</b></p>	<p>The main control board has a memory problem</p> <p><b>FAULT</b></p>
<p><b>Display</b></p>  <p><b>Action</b></p> 	<p><b>Display</b></p>  <p><b>Action</b></p> 	<p><b>Display</b></p>  <p><b>Action</b></p> 
<p>Use toggle to undo Sleeping mode</p> <p><b>FAULT</b></p>	<p>Use button remote control to undo Sleeping mode</p> <p><b>FAULT</b></p>	<p>Toggle delay: self test lift</p> <p><b>FAULT</b></p>
<p><b>Display</b></p>  <p><b>Action</b></p> 	<p><b>Display</b></p>  <p><b>Action</b></p> 	<p><b>Display</b></p>  <p><b>Action</b></p> 
<p>Infrared remote control registered</p>	<p>Radio frequency remote control registered</p>	<p>Footplate activated</p>

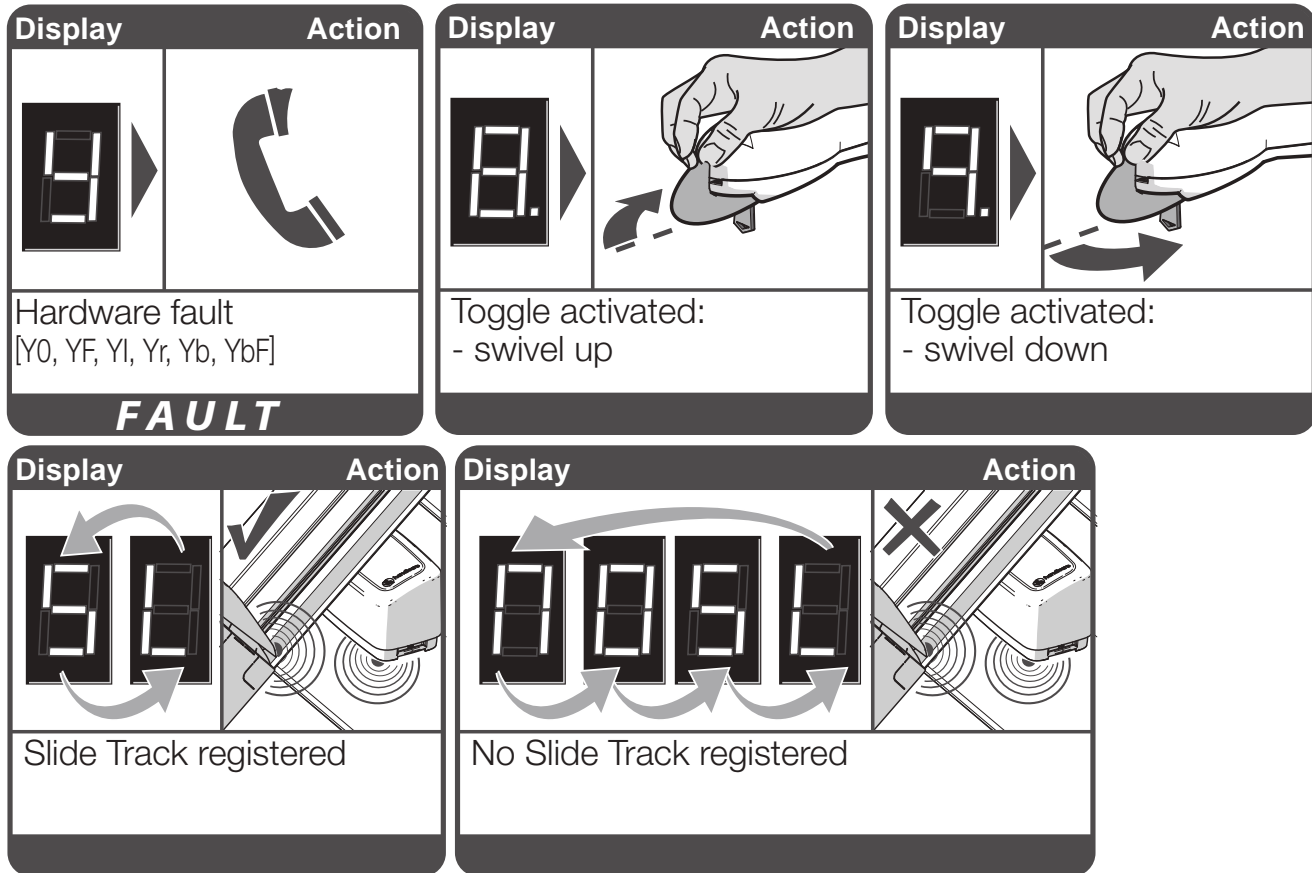

The configuration of the Handicare stairlift, including in particular (but not limited to) its parts such as the rail system, the construction of the stairlift, the fixation parts, all swivelling and movable parts, and the motor, rely on Handicare's know-how. Work on this configuration or on one or more of its parts may only be performed by dealers (and their employees) who have been certified by Handicare to perform such work in accordance with the instructions given by Handicare. Only these employees have received the required training; only these qualified employees can provide the level of safety that Handicare stairlifts have when delivered ex works. Suppliers of used Handicare stairlifts other than dealers who have been certified by Handicare are not qualified to perform such work, e.g. installing a rail for a user other than the original Handicare rail.

This is important, because when work is performed on a Handicare stairlift or a used Handicare stairlift is re-installed with other parts, such as a different rail, by anyone other than the aforementioned qualified employees, Handicare's warranty and the CE mark for the stairlift in question will become invalid with immediate effect.

Once the CE mark has become invalid, this means that the stairlift in question no longer complies with European regulations. As a result, Handicare will no longer be responsible or liable for any consequences arising from the failure of the stairlift in question. Furthermore, maintenance on the Handicare stairlift may only be performed using original spare parts that have been approved by Handicare.

This is important, because if parts other than original spare parts approved by Handicare, such as a different rail, are used, the Handicare warranty and the CE mark for the stairlift in question will become invalid with immediate effect.



# INHOUD

<b>GEBRUIKERSHANDLEIDING</b>	<b>29</b>
<b>OPTIES</b>	<b>38</b>
<b>BELANGRIJKE INFORMATIE</b>	<b>42</b>
<b>FOUTDIAGNOSE</b>	<b>46</b>
<b>BIJLAGEN</b>	<b>51</b>
A. Aandachtspunten	51
B. Noodbediening	52
C. Diagnostische codes	54

# VOORWOORD

Bedankt dat u heeft gekozen voor een Handicare traplift. In deze handleiding voor lifttype HANDICARE 1100, vindt u de gebruiksaanwijzing voor de standaard uitvoeringen en de optionele uitbreidingen.

**Make everyday life easier....**

# STYLE STOEL

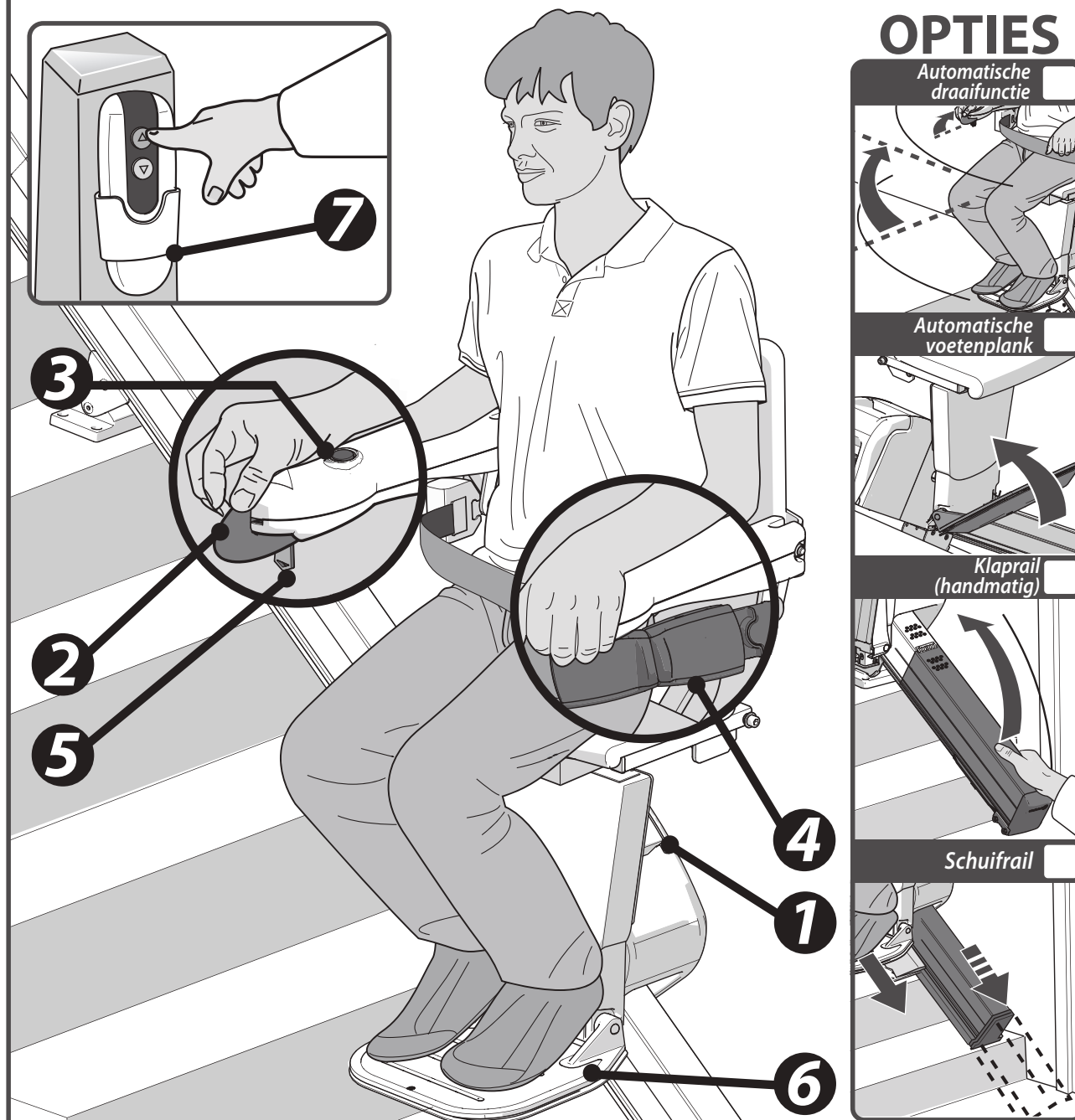

De illustratie hierboven toont de onderdelen waarmee u de STYLE stoel bedient. Om het zitcomfort en gebruiksgemak te vergroten, kunt u de STYLE stoel uitbreiden met de opties: automatische draaistoel, de automatische voetenplank, de klapprail en de schuifrail.

- [1] Display
- [2] Joystick
- [3] Stopknop
- [4] Veiligheidsgordel
- [5] Sleutelschakelaar
- [6] Voetenplank
- [7] Afstandsbediening

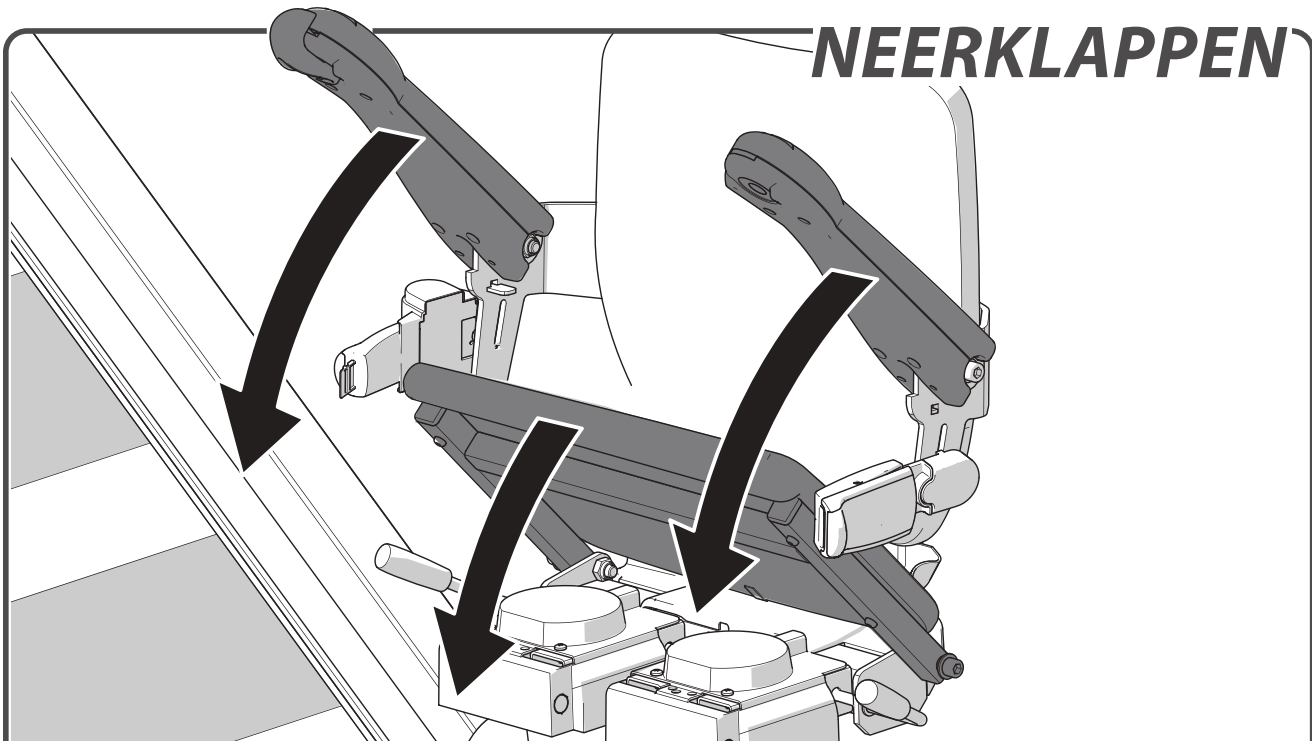

## NEERKLAPPEN

Klap de armleuningen en de stoelzitting naar beneden.



## GAAN ZITTEN

Neem plaats op de stoel.

## VOETENPLANK UITKLAPPEN

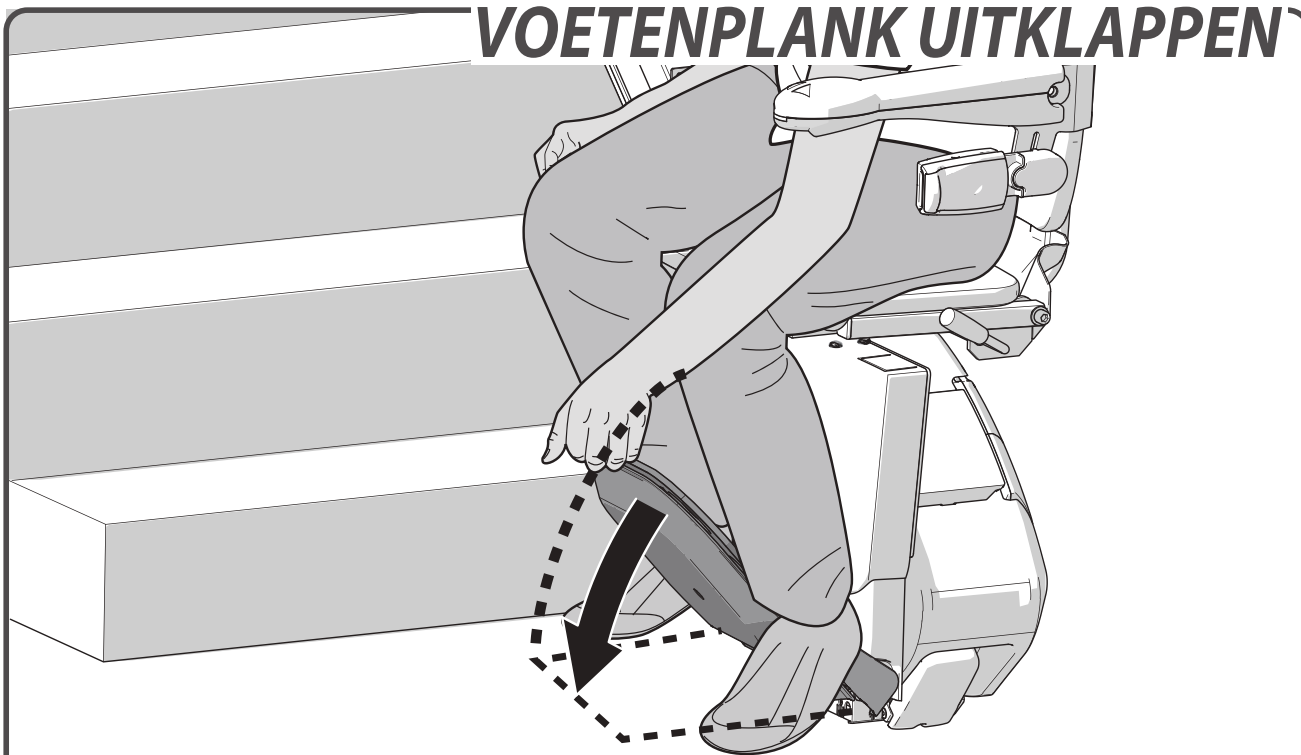

Klap de voetenplank uit.



pagina 39 > OPTIONELE AUTOMATISCHE VOETENPLANK

## VOETEN PLAATSEN

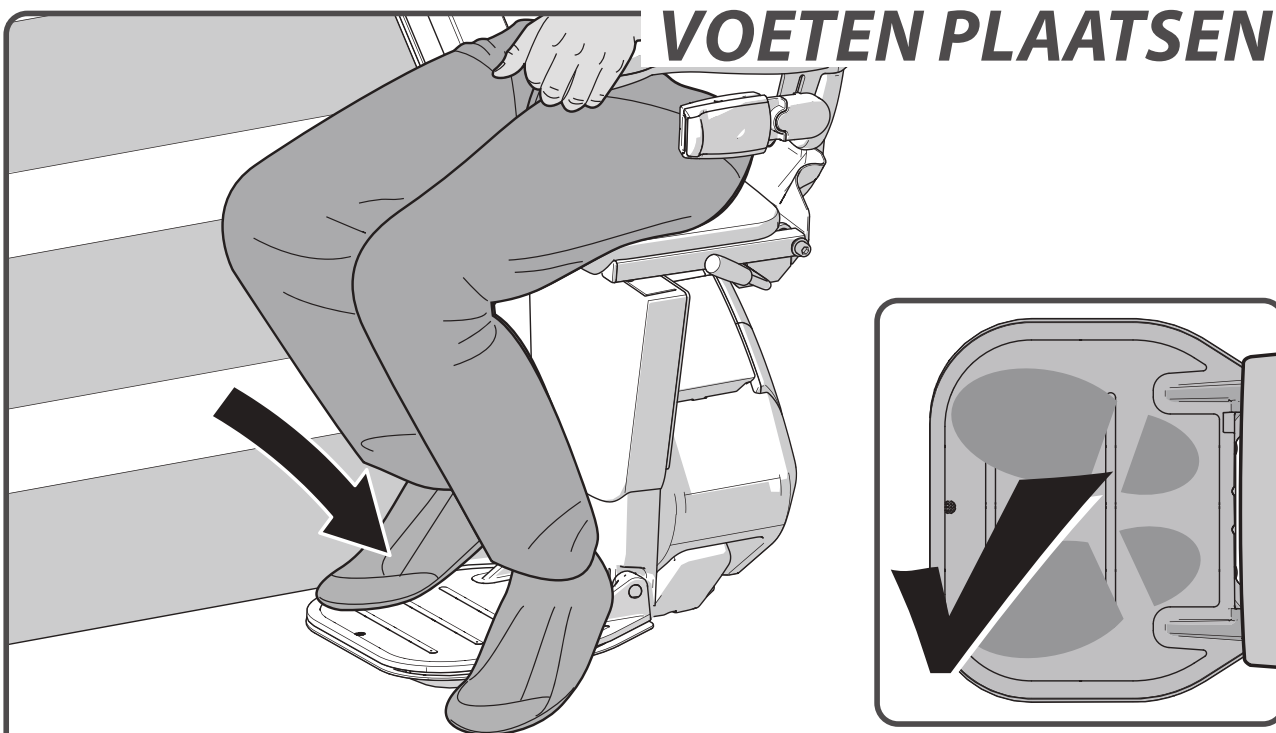

Plaats uw voeten op de voetenplank. Controleer of beide voeten volledig binnen de randen van de plank staan.



## VEILIGHEID VOOROP

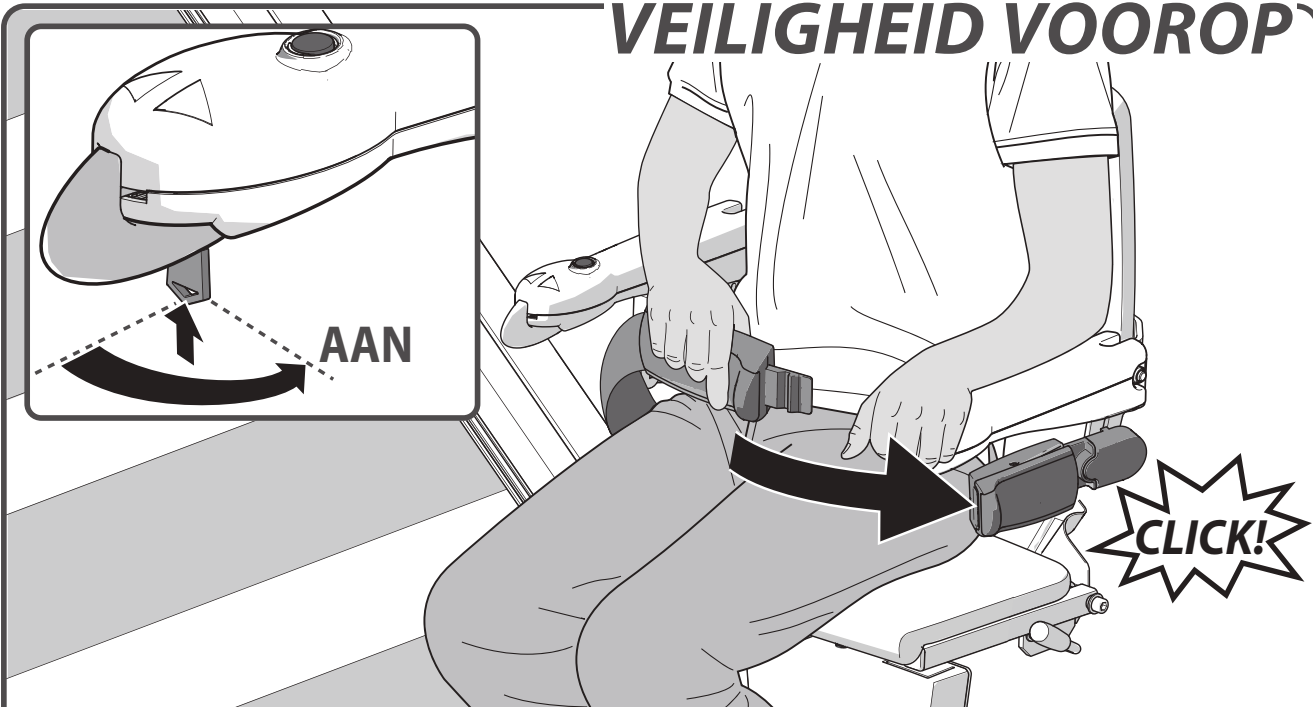

Doe de veiligheidsgordel om en klik deze stevig vast in de houder. Steek de sleutel in het contact en draai deze een kwart rechtsom. Controleer of de zitting is vergrendeld en niet kan draaien.

## RIJDEN

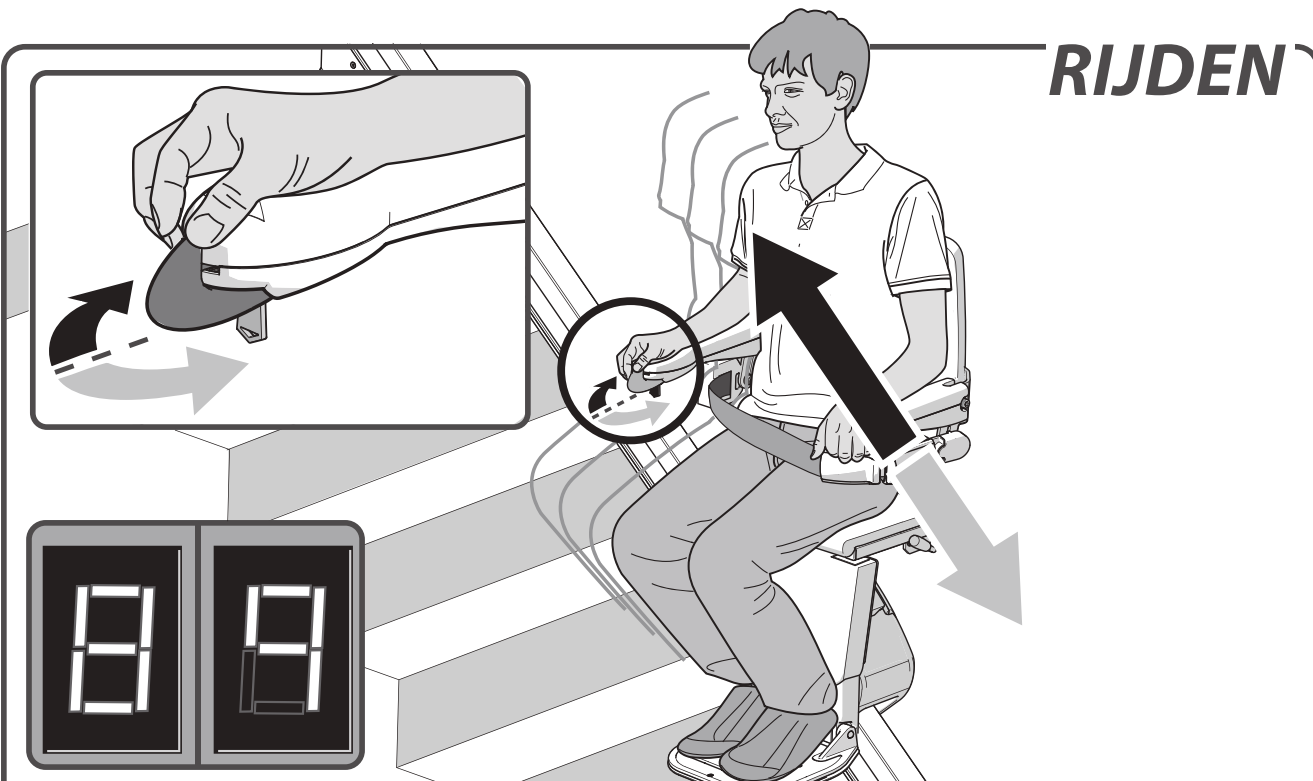

Beweeg en houd de joystick in de gewenste rijrichting. De display laat een “8/9” zien, de lift zet zich geleidelijk in beweging.

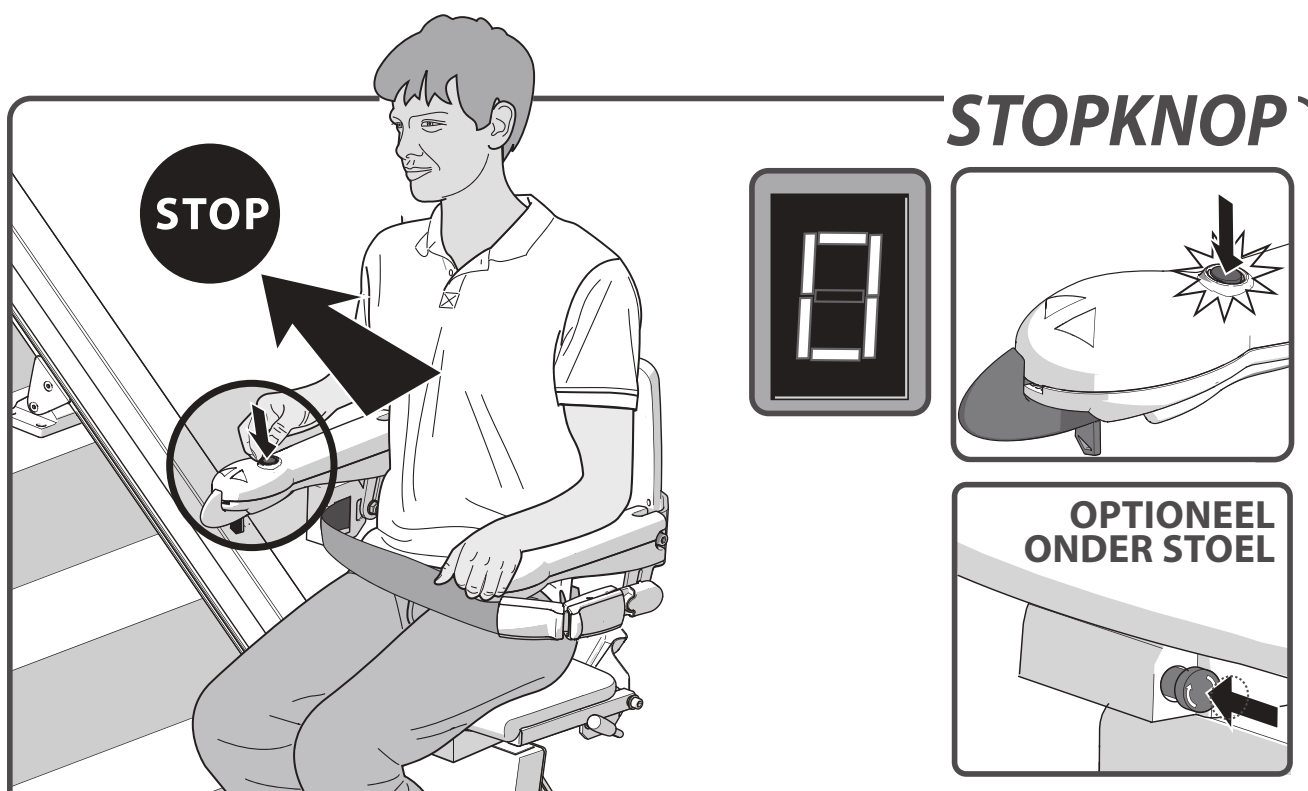

In geval van nood drukt u de stopknop eenmaal in. De lift stopt dan onmiddellijk. Om de lift weer vrij te geven, drukt u nogmaals op de stopknop.  
*Optioneel: Om de lift weer vrij te geven, draait u de stopknop.*

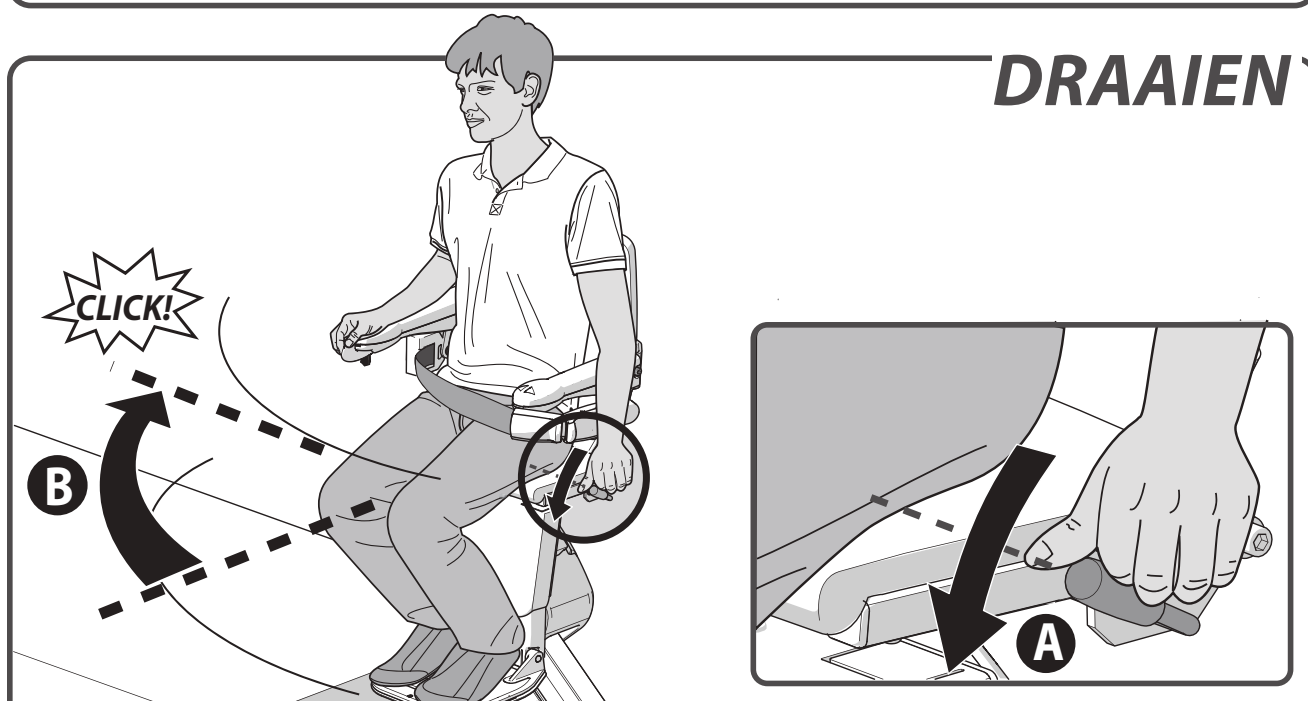

De lift stopt automatisch aan het einde van de rail. U kunt de stoel nu handmatig draaien zodat u gemakkelijker op- en afstapt. Druk hiervoor de hendel naar beneden {A}. Draai de stoel totdat u een klinkgeluid hoort. De stoel staat nu in de juiste positie {B}.



pagina 38 > OPTIONELE AUTOMATISCHE DRAAIKRAAN

## VOETENPLANK INKLAPPEN

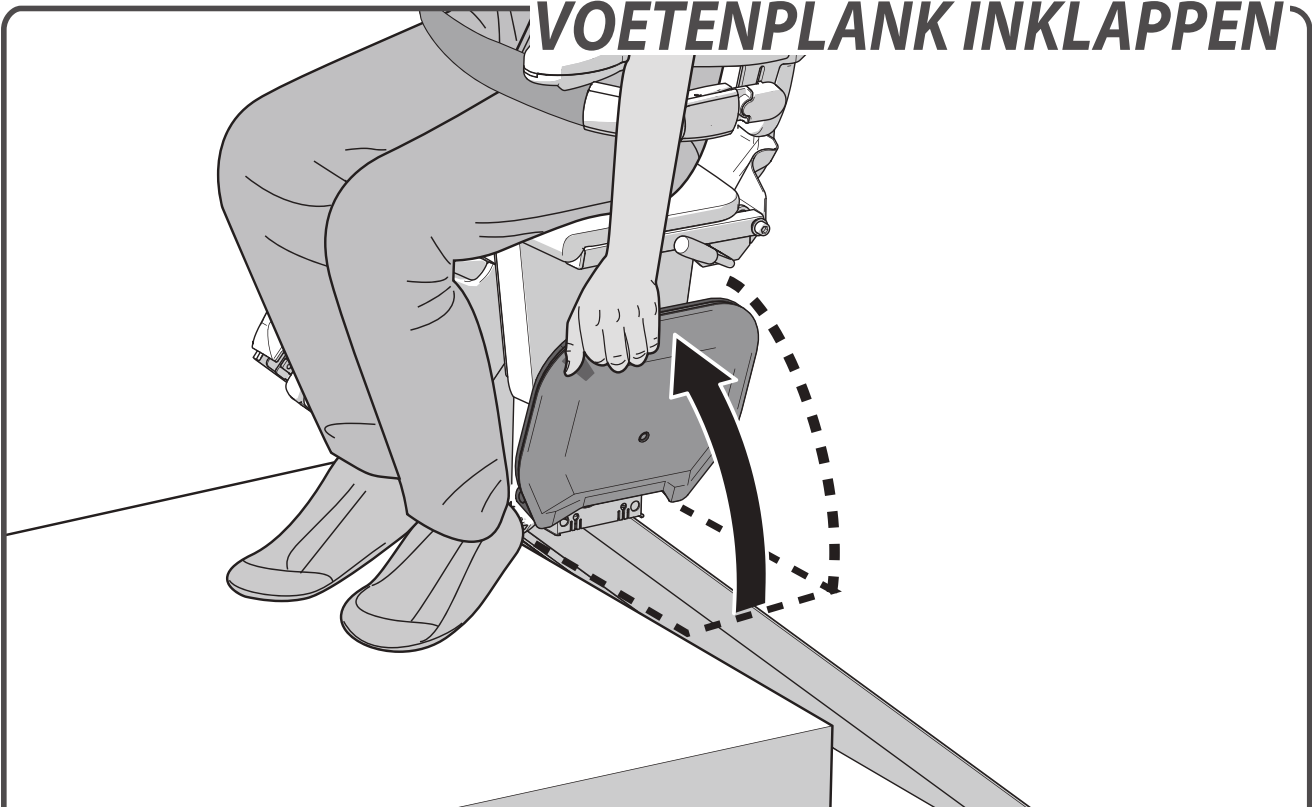

Klap de voetenplank op.



pagina 39 > OPTIONELE AUTOMATISCHE VOETENPLANK

## RIEM LOSMAKEN

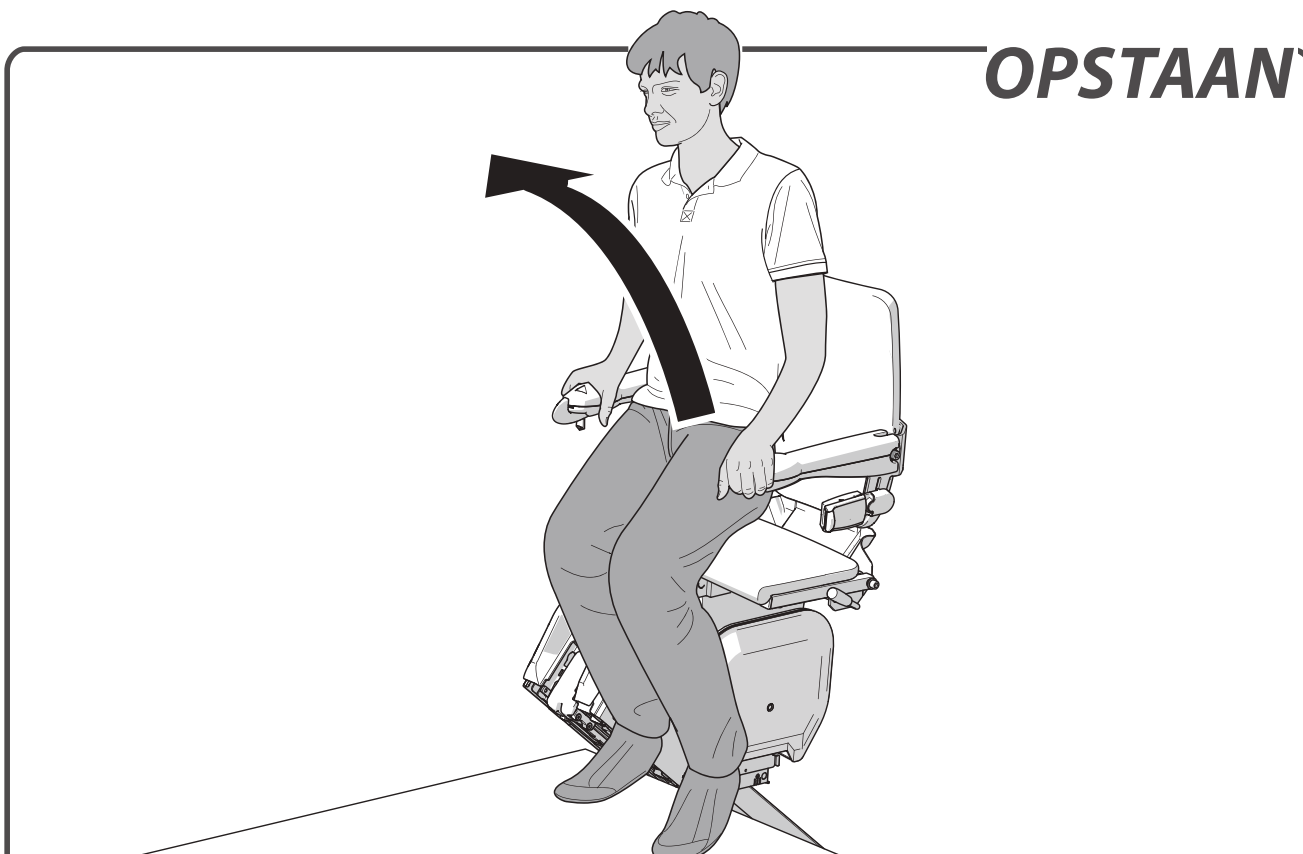

Maak de veiligheidsgordel los.

**OPSTAAN**

Sta op van de stoel.

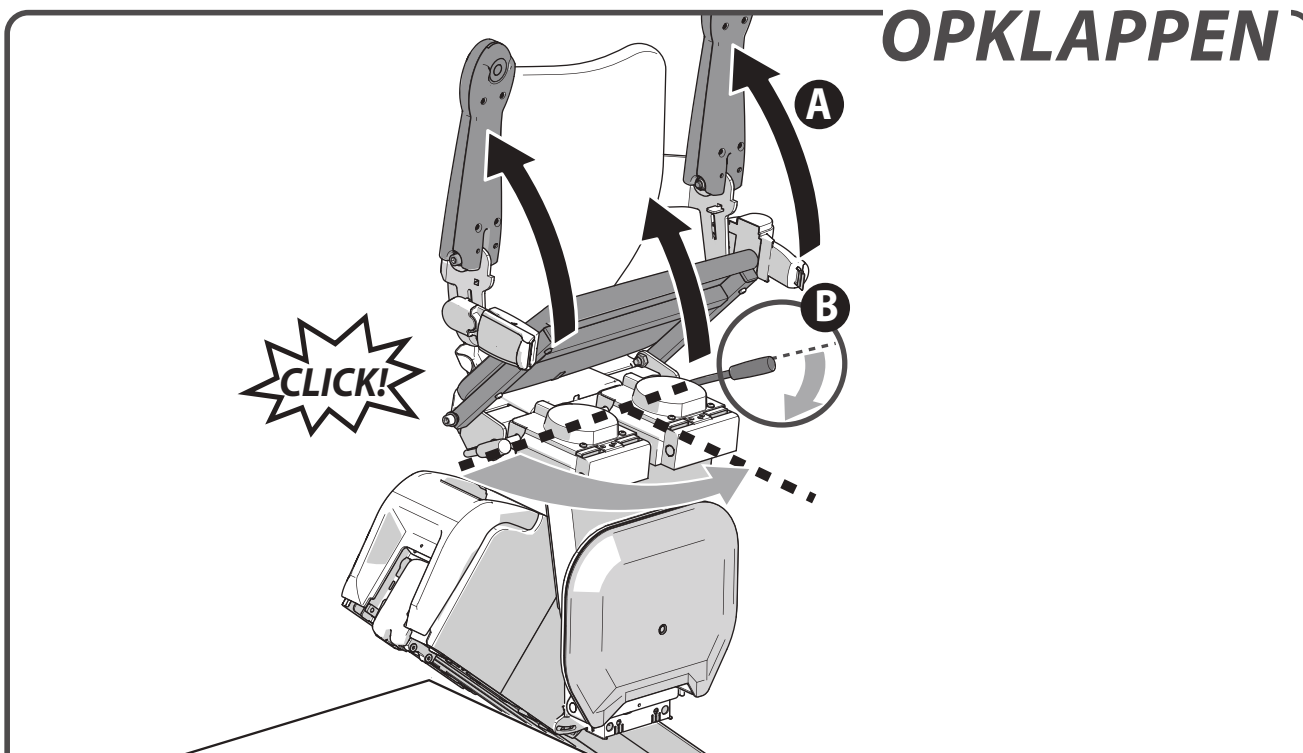
**OPKLAPPEN**

Klap de armleningen en de stoelzitting op {A}. Druk de hendel links of rechts onder de zitting, naar beneden {B}. Draai de stoel terug totdat u een klikgeluid hoort. De stoel staat nu in de vergrendelde positie.

## PARKEREN

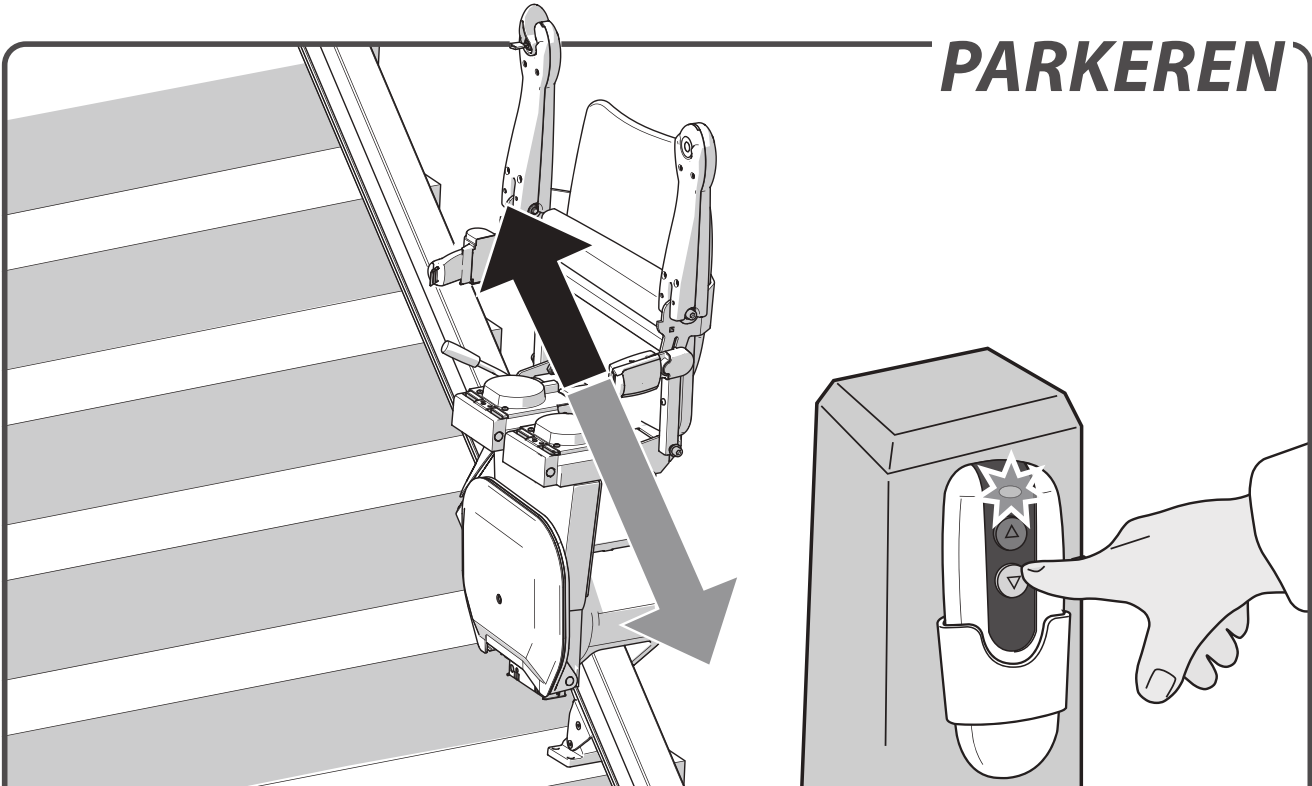

Houd de knop op de afstandsbediening ingedrukt totdat de lift een stopplaats bereikt. Daar aangekomen stopt de lift automatisch.

## OPTIES & FOUTDIAGNOSE

**AUTOMATISCHE DRAAIFUNCTIE** \_\_\_\_\_ pagina 38

**AUTOMATISCHE VOETENPLANK** \_\_\_\_\_ pagina 39

**KLAPRAIL** \_\_\_\_\_ pagina 40

**SCHUIFRAIL** \_\_\_\_\_ pagina 41

**DIAGNOSTISCHE DISPLAY** \_\_\_\_\_ pagina 46

**SLEUTEL** \_\_\_\_\_ pagina 46

**NOODSTOP** \_\_\_\_\_ pagina 47

**ARMLEUNING** \_\_\_\_\_ pagina 48

**STOELPOSITIE** \_\_\_\_\_ pagina 48

**BATTERIJEN** \_\_\_\_\_ pagina 49

**OPLADEN** \_\_\_\_\_ pagina 49

**OBSTAKEL** \_\_\_\_\_ pagina 50

**ACCUSPANNING** \_\_\_\_\_ pagina 50

### AUTOMATISCHE DRAAIFUNCTIE

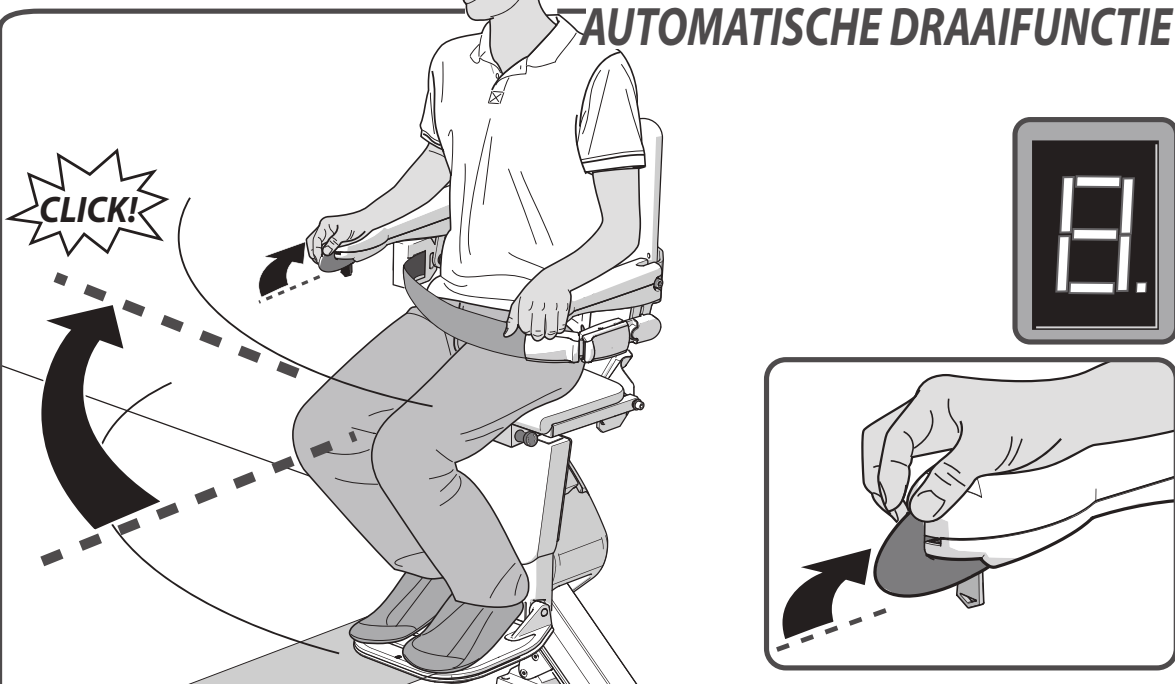

Met de AUTOMATISCHE DRAAISTOEL-optie kunt u de stoel boven aan de rail automatisch in de looprichting laten draaien. Hiervoor houdt u de joystick in opwaartse richting vast.

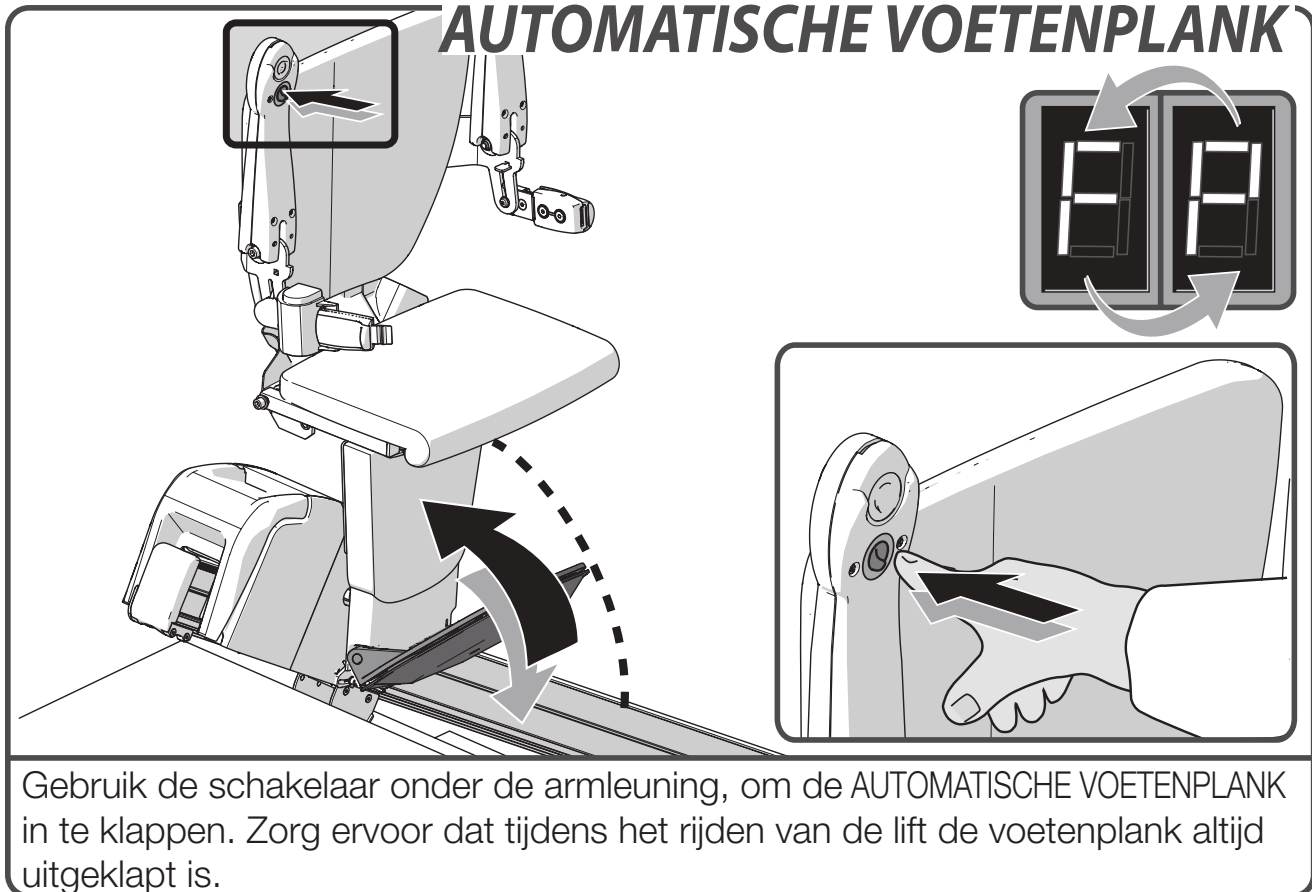



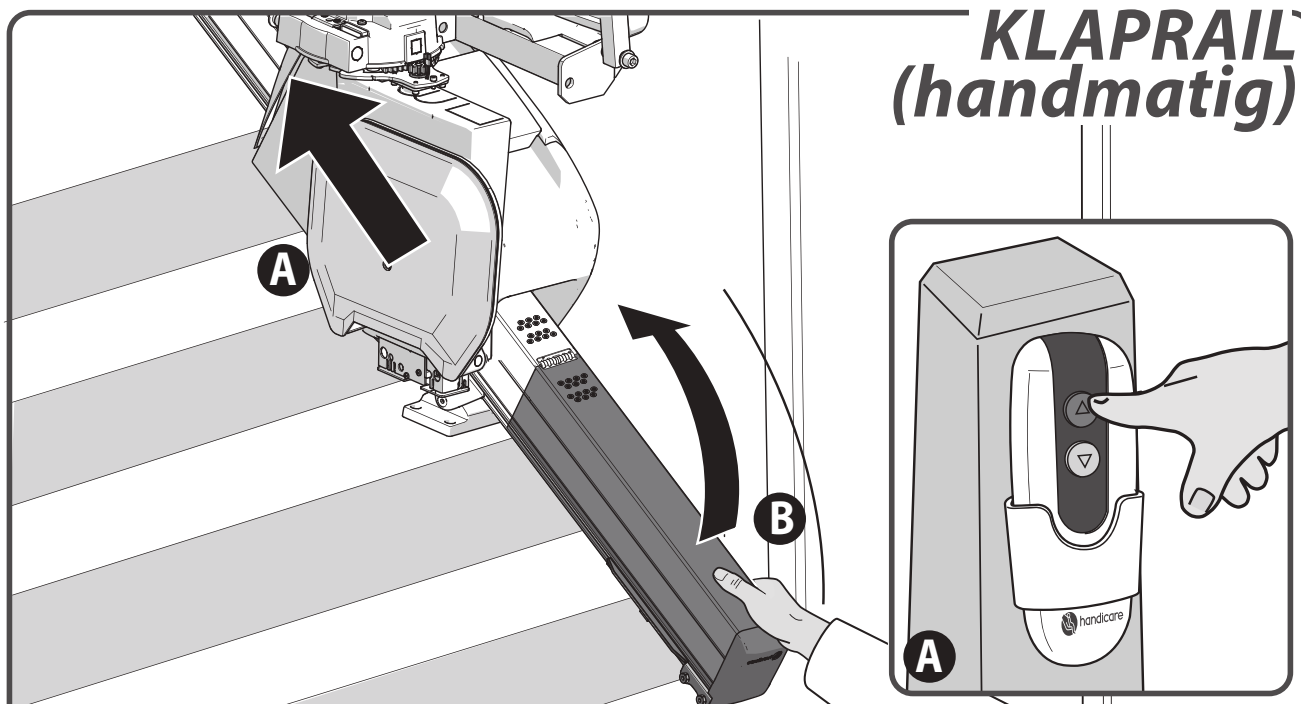

Parkeer de traplift boven de opklaprail of bovenaan de trap{A} alvorens de handmatige opklaprail omhoog te brengen{B}. Als de traplift niet wordt gebruikt, moet deze altijd uit de buurt van de opklaprail worden geplaatst en moet de rail opgeklapt zijn.

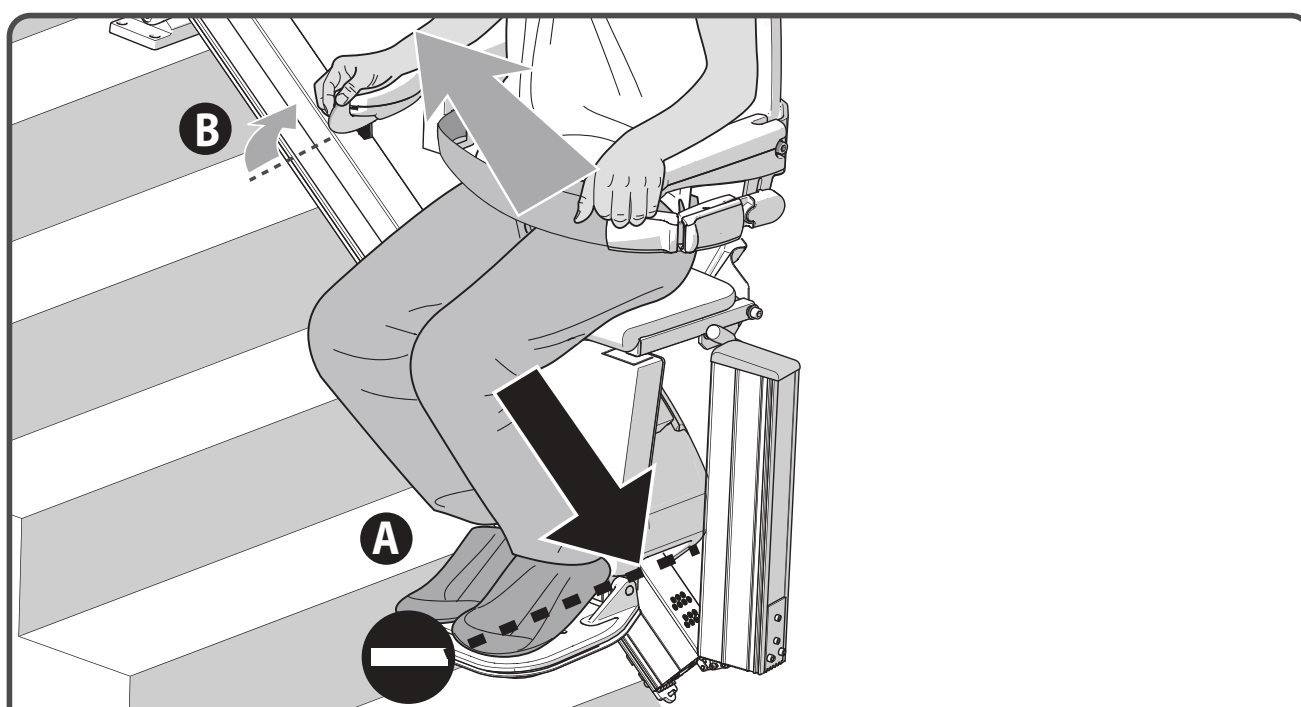

Wanneer de lift tegen de opgeklapte rail rijdt, zal de lift automatisch stoppen{A}. De lift kan nog steeds naar boven rijden{B}.

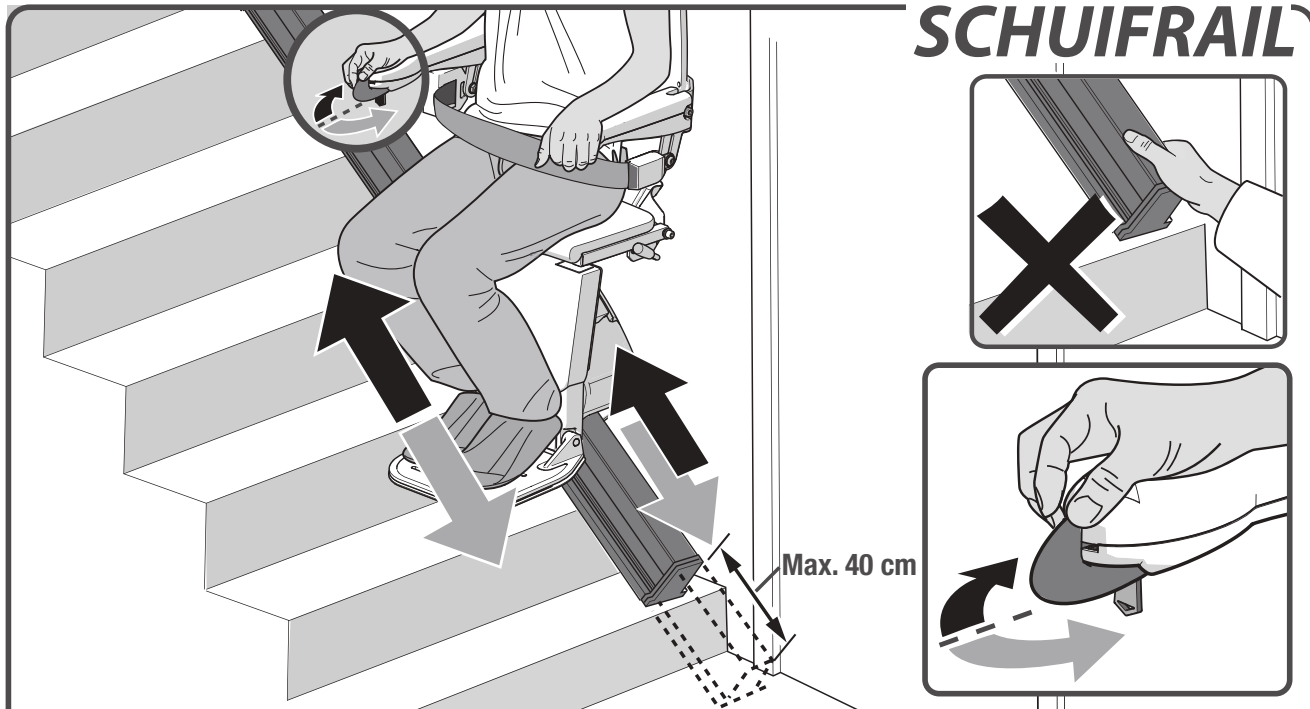

Bij trapliften met een schuifrail, worden de stoel en de schuifrail op hetzelfde moment verplaatst. Nadat de schuifrail volledig is uitgeschoven, zal de traplift zich verder verplaatsen. Blijf de joystick in dezelfde richting duwen.

In het geval van een stoel met automatische draaifunctie: als de stoel niet automatisch draait nadat de traplift bovenaan de trap is aangekomen, laat dan de joystick los en duw deze nogmaals om de stoel te draaien.

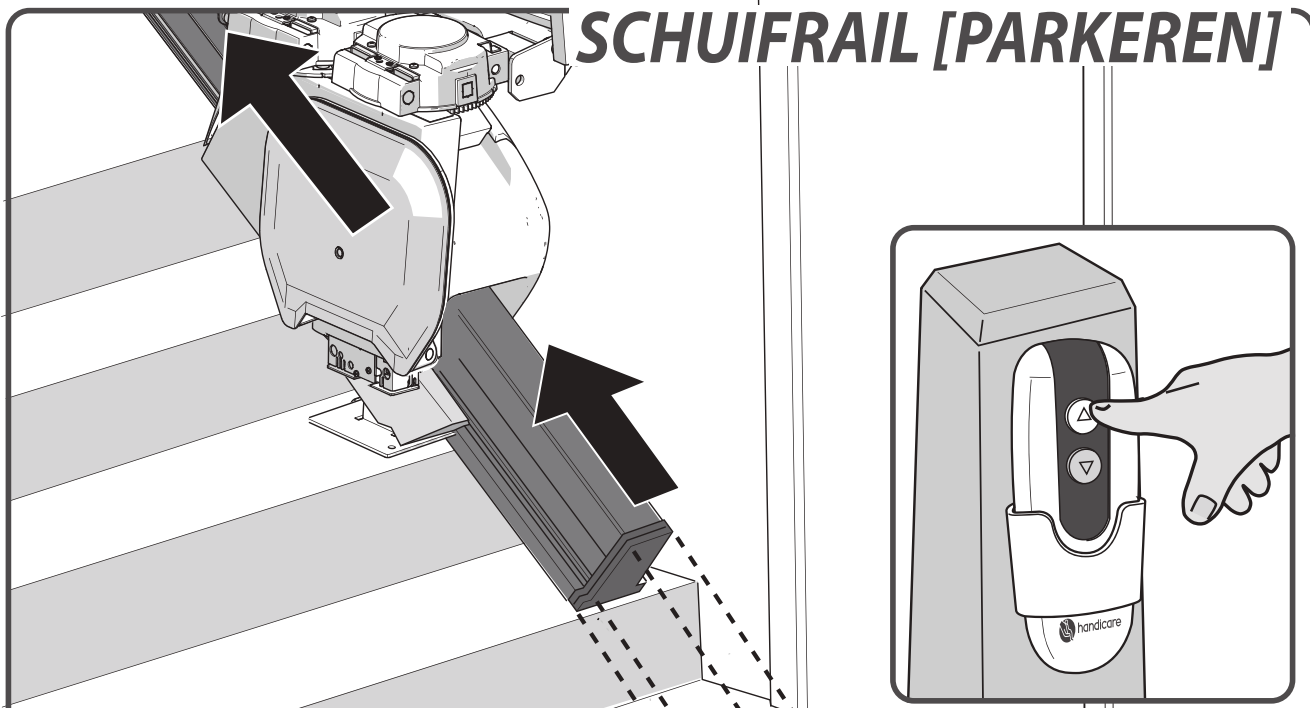

Laat de traplift niet onderaan de trap staan wanneer deze niet in gebruik is, zodat de doorgang niet wordt belemmerd. Houd de knop voor omhoog op de afstandsbediening ingedrukt, om de lift te parkeren.

## BELANGRIJKE INFORMATIE



Deze traplift is bedoeld om te worden geïnstalleerd, onderhouden en gebruikt in overeenstemming met de huidige editie van: ASME A18.1; ASME 17,5; CSA B44.1, CSA B355

De traplift is ontworpen en vervaardigd in overeenstemming met IEC 60601-1-2

### EC-VERKLARING VAN OVEREENSTEMMING VOOR MACHINES

(Richtlijn 2006/42/EC)

Fabrikant : Handicare  
 Adres : Newtonstraat 35  
 1704 SB Heerhugowaard  
 Postbus 39  
 1700 AA Heerhugowaard  
 Nederland  
 Tel.nr. +31 (0)72-5768888

verklaart hierbij dat de **Handicare 1100**

in overeenstemming zijn met de bepalingen in de Machinerichtlijn 2006/42/EC, de Laagspanningsrichtlijn 2014/35/EU en de EMC-richtlijn 2014/30/EU.

De trapliften werken met een voeding van 24 V DC en bewegen op een schuin oplopend vlak.  
 Er wordt gebruik gemaakt van een goedgekeurde acculader.

De traplift is ontworpen en geproduceerd in overeenstemming met de volgende standaarden: EN 81-40, ISO 9386-2, EN ISO 12100-1, EN ISO 12100-2, EN ISO 14121, EN60204-1

Liftinstituut B.V., Buikslotermeerplein 361, 1025 XE Amsterdam, Nederland, met identificatienummer 0400 heeft een EC-certificaat afgegeven in overeenstemming met machine richtlijn 2006/42/EC met als referentie NL17-400-1001-015-10.

Het technisch constructiedossier voor bovenvermelde traplift wordt bewaard op het adres van de fabrikant. Een kopie hiervan wordt bewaard in het kantoor van Liftinstituut B.V.

Heerhugowaard, Nederland, 21 februari 2020

J. Hopman  
 Algemeen directeur Handicare stairlifts HHW

Serienummer unit:

Project:

Datum:

## VOORWOORD

Uw Handicare 1100-traplifft is een geavanceerd product voor binnenshuis gebruik, bedoeld om één persoon in een zittende houding te vervoeren. Lees deze handleiding aandachtig door, zodat u weet hoe de Handicare 1100-traplifft werkt voordat u ervan gebruikmaakt. De traplifft is uitgerust met de nieuwste technologie en gemaakt in overeenstemming met erkende veiligheidsvoorschriften. U beschikt met de Advantage dus over een veilige en betrouwbare oplossing.

Onjuist gebruik van de traplifft kan echter gevaarlijk zijn voor de gebruiker of derden en kan schade veroorzaken aan de traplifft of andere zaken. Gebruik uw traplifft alleen wanneer deze zich in goede staat bevindt en alleen voor het beoogde gebruik zoals hierboven beschreven en met inachtneming van deze handleiding. Bewaar deze handleiding in de buurt van de traplifft.

## TECHNISCHE ONDERSTEUNING

Neem contact op met uw leverancier als zich problemen voordoen die niet in dit document worden behandeld. Hun klantenservice staat altijd klaar om u te helpen. Zorg ervoor dat u de volgende gegevens bij de hand hebt wanneer u hen belt, zodat ze snel weten om welk product het gaat:

- deze handleiding;
- uw naam, adres, postcode, woonplaats en telefoonnummer; het serienummer van de traplifft, dat u onder de zitting op een label op de voedings-eenheid kunt vinden.

## VEILIGHEIDSINSTRUCTIES

Houd u bij gebruik van de traplifft altijd aan de toepasselijke veiligheidsvoorschriften in verband met het risico op elektrische schokken en lichamelijk letsel.

1. Zorg dat de rail vrij is van obstakels. Houd de rail vrij van olie en ijs.
2. Houd rekening met de omgevingsinvloeden. Stel de lift niet bloot aan vocht of extreme hoeveelheden zonlicht. Zorg dat de omgeving voldoende is verlicht.
3. De traplifft mag alleen worden gebruikt door personen die hiervoor de juiste aanwijzingen hebben gekregen. De leverancier moet na de installatie laten zien hoe de lift wordt gebruikt. De gebruiker moet bovendien een verklaring ondertekenen waarin staat dat deze demonstratie heeft plaatsgevonden.
4. Traplifften mogen slechts worden gebruikt voor het vervoer van één persoon: gebruik de traplifft niet voor huisdieren, goederen of meer dan één persoon, ook niet als het totale gewicht lager is dan het maximaal toegelaten gewicht. Houd kinderen en huisdieren uit de buurt van de traplifft.
5. Verwijder de sleutel na gebruik, om ongewenst gebruik te voorkomen.
6. Houd armen, benen en kleding weg van bewegende onderdelen. Zorg dat wijde of losse kleding niet tussen de stoel en de trap of rail komt vast te zitten.
7. Neem een veilige houding aan. Zorg altijd dat u correct plaatsneemt en stabiel zit. Ga zo ver mogelijk naar achteren in de stoel zitten en plaats uw voeten zo dicht mogelijk bij het midden van de voetenplank. Gebruik altijd de veiligheidsgordel en ga nooit rechtop op de traplifft staan.

8. Wees altijd voorzichtig. Concentreer u op de bediening van de traplift want als u de bedieningshendel loslaat, stopt de lift. Gebruik de lift niet als er onderdelen defect zijn of ontbreken (bijv. eindkappen van de schuifrail). Om de lift opnieuw te starten, wacht u drie seconden en houdt u vervolgens de bedieningshendel vast in de gewenste beweegrichting totdat u de overloop of hal bereikt.
9. Controleer op schade. Controleer de lift voor gebruik op externe schade. Meld ongebruikelijke geluiden, zoals piepen of kraken, aan uw leverancier. Om ongevallen te voorkomen, mogen reparaties en preventief onderhoud alleen door gekwalificeerde monteurs worden uitgevoerd.
10. De traplift mag niet worden gebruikt bij brand of om het gebouw bij brand te verlaten.
11. Indien de traplift niet voorzien is van een communicatiemiddel, wordt u geadviseerd altijd een communicatiemiddel bij de hand te hebben.

### **Constructie**

De stevigheid en algemene geschiktheid van muren, trappen, vloeren, trapleuningen, plinten enzovoort die de installatie moeten dragen of zich rond de installatie bevinden, zijn door de klant gecontroleerd. De klant is dan ook verantwoordelijk voor de kwaliteit ervan. Handicare noch de geautoriseerde dealers van Handicare kunnen aansprakelijk worden gesteld voor de geschiktheid van de constructie die de installatie moet dragen of die zich rond de installatie bevindt.

## **ONDERHOUD**

### **Reiniging**

Reinig de traplift regelmatig.

Gebruik niet te veel water. Reinig de zitting, de rugleuning, de armleuningen en de voetenplank met een licht vochtige doek. Reinig de rail regelmatig met een droge doek. Reinig de rail regelmatig met een stofzuiger met een zachte borstel. Indien op de rail vuile plekken ontstaan, zijn deze eenvoudig te verwijderen met een licht vochtige doek. De rail mag absoluut niet met een schoonmaakmiddel worden gereinigd. Ook het gebruik van smeermiddelen op de rail is niet toegestaan. De loopwielen kunnen na verloop van tijd een spoor achterlaten op de rails.

### **Preventief onderhoud**

De traplift moet niet alleen worden gereinigd, maar ook regelmatig preventief worden onderhouden om een lange levensduur te garanderen.

Uw traplift moet minstens eenmaal per jaar een onderhoudsbeurt krijgen van een gekwalificeerde servicemonteur. Als uw traplift door meer dan twee personen wordt gebruikt, raden we minimaal twee onderhoudsbeurten per jaar aan.

Bij de traplift moet een stopcontact aanwezig zijn ten behoeve van een lichtbron ter plaatse tijdens inspecties en onderhoudsbeurten. Bij gebruik van de lift moet op in- en uitstappunten verlichting aanwezig zijn met een sterkte van minimaal 50 lux.

## **GARANTIE EN AANSPRAKELIJKHEID**

Garantievoorwaarden – deze garantie geldt voor een periode van 24 maanden vanaf de datum dat het product de fabriek heeft verlaten. De fabrikant levert alleen onderdelen onder deze garantie als de aankoopprijs van het product volledig is voldaan.

Dekking – deze garantie geldt voor de reparatie of vervanging van onderdelen die defect raken als gevolg van een fabricagefout of het gebruik van ondeugdelijke materialen. De fabrikant bepaalt of een onderdeel wordt vervangen of gerepareerd. De fabrikant kan hierbij kiezen voor in de fabriek gerepareerde onderdelen. Deze garantie wordt namens de eindgebruiker van het product verleend aan de geautoriseerde dealer van Handicare en is niet overdraagbaar. De fabrieksgarantie dekt niet de arbeidskosten voor de demontage, reparatie of vervanging van de onderdelen die onder de fabrieksgarantie vallen.

Schade veroorzaakt door normale slijtage, overbelasting of verkeerd gebruik en vervanging van batterijen in de afstandsbediening vallen niet onder deze garantie. We raden aan uw traplift jaarlijks door een gekwalificeerde monteur te laten onderhouden. Onder geen beding aanvaardt de producent enige aansprakelijkheid voor dood, lichamelijk letsel, schade aan eigendommen of incidentele, onvoorziene gevolgen en/of kosten of schade als gevolg van uw gebruik van de traplift. Het is niet toegestaan wijzigingen aan te brengen aan het product. De garantie komt in dat geval te vervallen. De producent is niet aansprakelijk voor schade als gevolg van dergelijke wijzigingen aan het product. De producent aanvaardt geen aansprakelijkheid voor schade of letsel als gevolg van het niet of onvoldoende naleven van de veiligheidsvoorschriften en instructies in deze handleiding, of als gevolg van nalatigheid tijdens de installatie, het gebruik, het onderhoud en het herstel van deze traplift. De installatie en het onderhoud mogen alleen worden uitgevoerd door dealers of installateurs/onderhoudsmonteurs die door de producent zijn geautoriseerd in overeenstemming met de geldende wet- en regelgeving. De wandschakelaars werken via een infraroodfrequentie. Handicare aanvaardt geen aansprakelijkheid voor de onbruikbaarheid van het systeem in het onwaarschijnlijke geval dat de traplift wordt verstoord door externe signalen.

## TECHNISCHE SPECIFICATIES

Voedingsspanning	100-240 V~	Snelheid	0,15 m/s (max.)
Frequentie	50/60 Hz	Omgevingstemperatuur	0 - 40°C
Stroom	1.0 A	Relatieve vochtigheid	20 - 80%
Vermogen	0-36 watt	Capaciteit	10 ritten per dag
Zekeringen	20 A	Geluid	56 dB
Max.belasting (helling 25°-45°)	140 kg	Gebruik	binnenshuis
Max.belasting (helling 45°-50°)	130 kg		
Max.belasting (Glijrail)	120 kg		

De informatie in deze handleiding is gebaseerd op de algemene specificaties van de constructie, materiaaleigenschappen en werkmethoden zoals die bekend waren ten tijde van de publicatie. Deze handleiding kan daarom op elk moment worden aangepast of verbeterd.

*Alle rechten voorbehouden. Niets uit deze uitgave mag worden vervoelvoudigd en/of openbaar worden gemaakt door middel van druk, fotokopie, microfilm of op welke wijze dan ook, zonder voorafgaande schriftelijke toestemming van de producent. Dit geldt ook voor de bijgevoegde tekeningen en diagrammen. De producent behoudt zich het recht voor om onderdelen op elk moment en zonder voorafgaande of onmiddellijke kennisgeving aan de klant te wijzigen. De inhoud van deze handleiding kan ook zonder voorafgaande kennisgeving worden gewijzigd. Deze handleiding is bedoeld voor de standaardmodellen van de lift. De producent kan daarom niet aansprakelijk worden gesteld voor enige schade als gevolg van specificaties die afwijken van de specificaties van het standaardmodel van de aan u geleverde lift. Neem contact op met de technische afdeling van de producent voor informatie over afstelling, onderhoud of reparatie die niet in deze handleiding is opgenomen. Hoewel deze handleiding met de grootst mogelijke zorg is samengesteld, aanvaardt de producent geen aansprakelijkheid voor enige fouten in deze handleiding of voor de gevolgen daarvan.*

*De Nederlandse handleiding is de oorspronkelijke brontaal.*



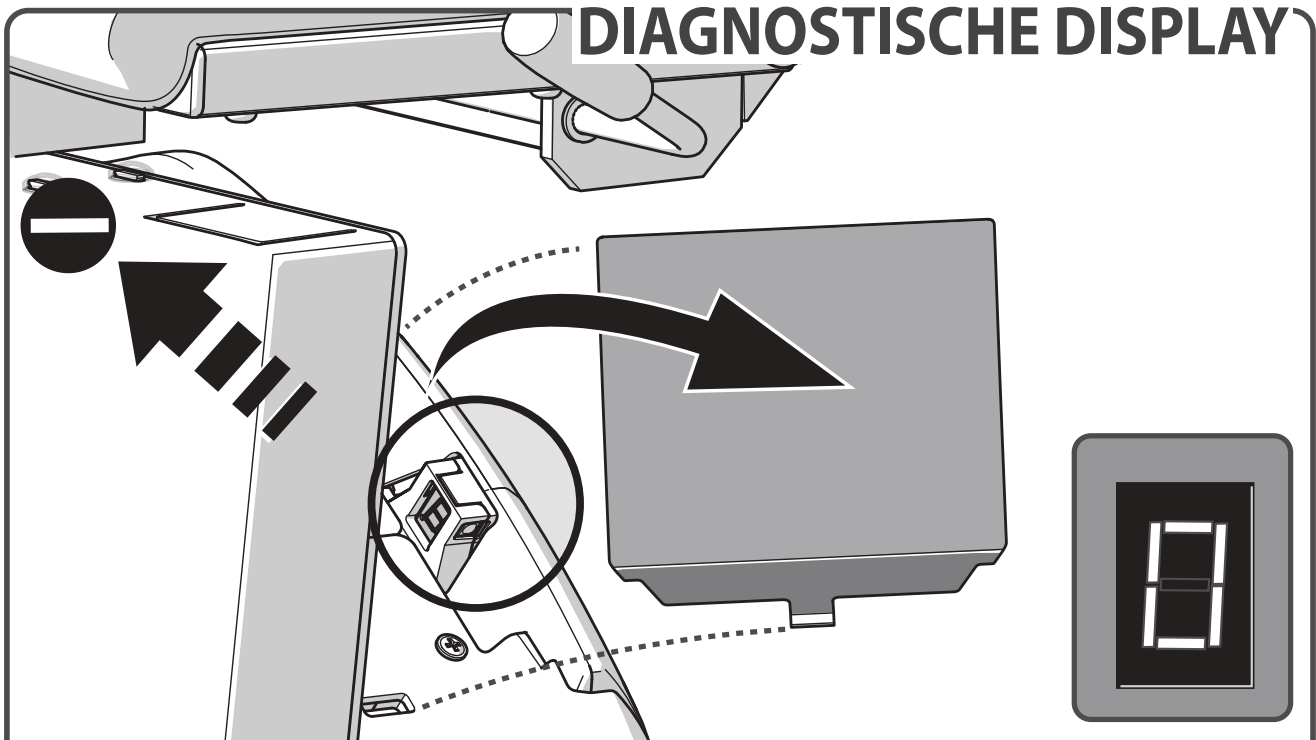

Als sprake is van een storing, wordt deze door middel van een code weergegeven op de diagnostische display van de traplift. Raadpleeg BIJLAGE {**DIAGNOSTISCHE CODES**} voor meer informatie over de diagnostische codes. Geef deze codes door aan de klantenservice wanneer u een storing meldt.

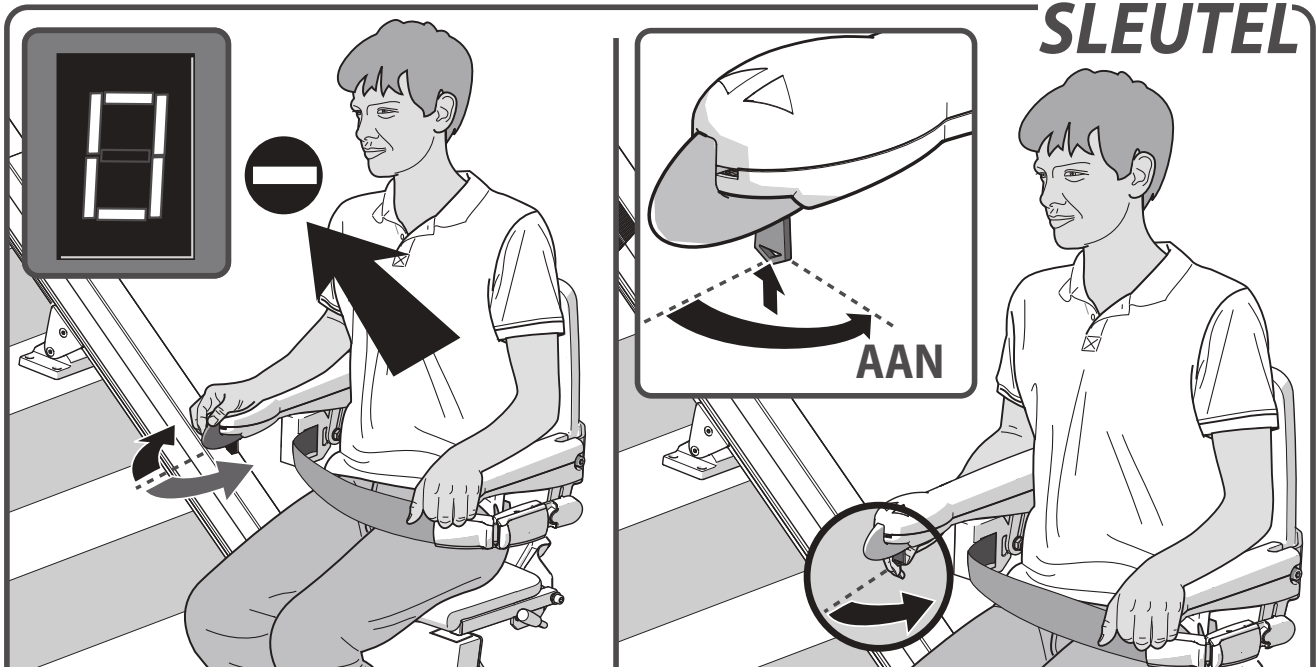

### OORZAAK

### OPLOSSING



**Probleem:** de lift beweegt niet in beide richtingen en de display geeft een "0" aan.

**Oorzaak:** de sleutelschakelaar staat in de uit-positie.

**Oplossing:** draai de sleutelschakelaar een kwart rechtsom.

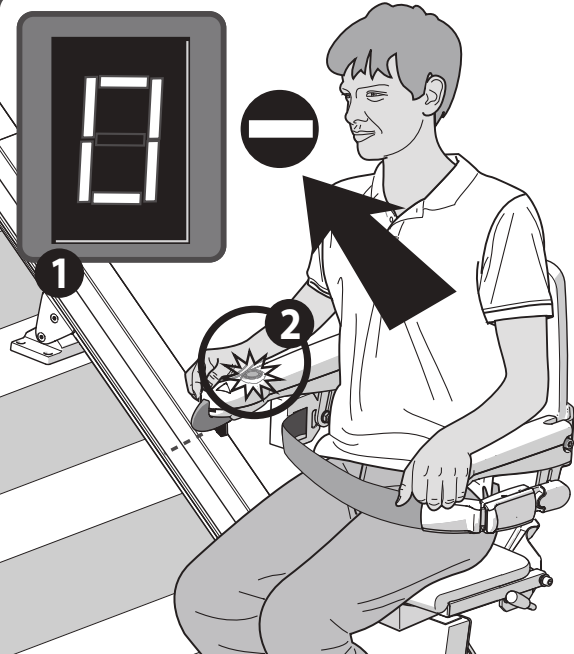

## STOPKNOP



**OORZAAK** **OPLOSSING**

**Probleem:** de lift beweegt niet in beide richtingen, de display geeft een "0" [1] aan en de stopknop brandt[2].

**Oorzaak:** de stopknop is ingedrukt.

**Oplossing:** druk de stopknop éénmaal in.

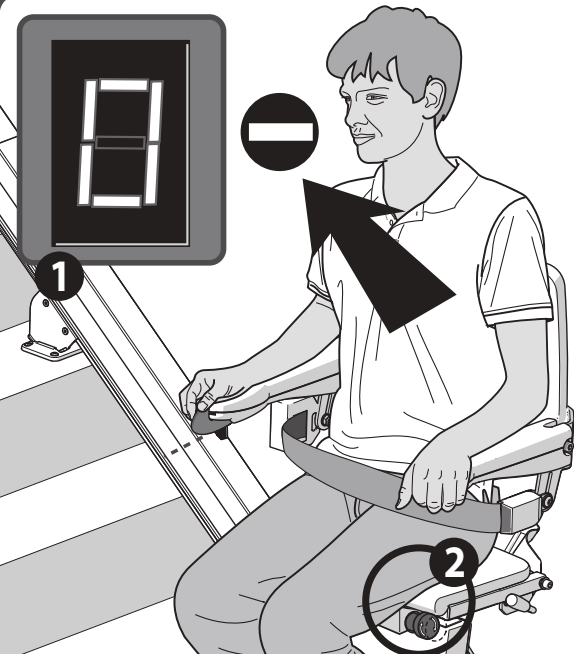
## STOPKNOP OPTIONEEL





**OORZAAK** **OPLOSSING**

**Probleem:** de lift beweegt niet in beide richtingen, de display geeft een "0" [1] aan en de stopknop brandt[2].

**Oorzaak:** de stopknop is ingedrukt.

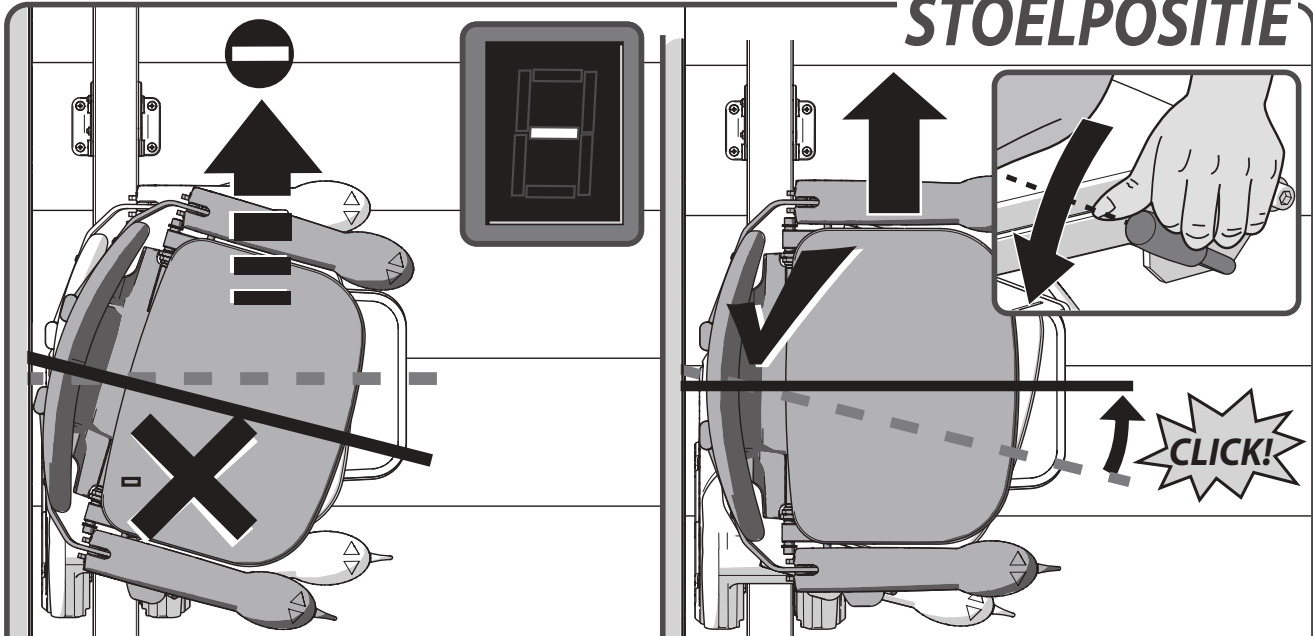
**Oplossing:** draai de stopknop.

**STOELPOSITIE****OORZAAK****OPLOSSING**

**Probleem:** de lift beweegt niet in beide richtingen en de display geeft een “-” aan.

**Oorzaak:** de stoel is niet vergrendeld en staat in een gedraaide positie.

**Oplossing:** draai de stoel met behulp van de hendel links of rechts onder de zitting.

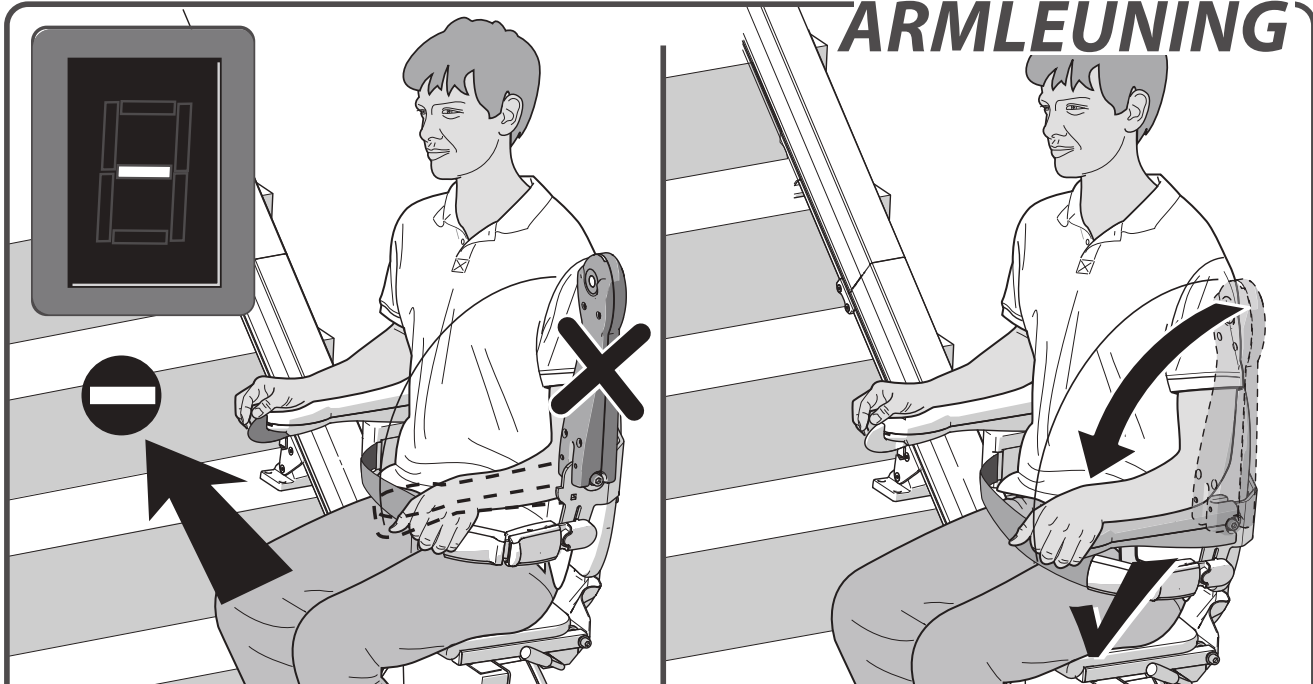
**ARMLEUNING****OORZAAK****OPLOSSING**

**Probleem:** de lift beweegt niet in beide richtingen en de display geeft een “-” aan.

**Oorzaak:** een armlauning is niet neergeklapt.

**Oplossing:** klap de armlauning volledig naar beneden.

## BATTERIJEN

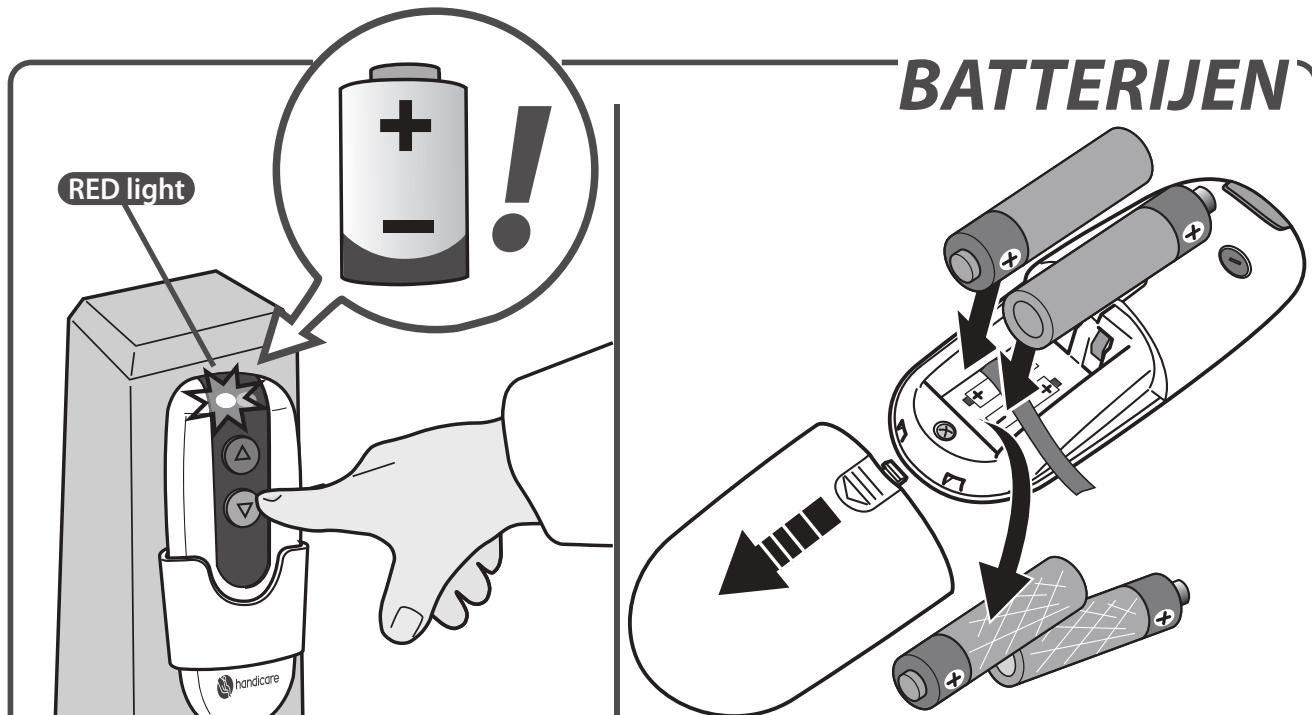

**OORZAAK**

**OPLOSSING**

**Probleem:** de lift beweegt niet in beide richtingen en de LED op de afstandsbediening brandt rood bij bediening.

**Oorzaak:** de batterijen in de afstandsbediening zijn leeg.

**Oplossing:** vervang de batterijen van de afstandsbediening.

## OPLADEN

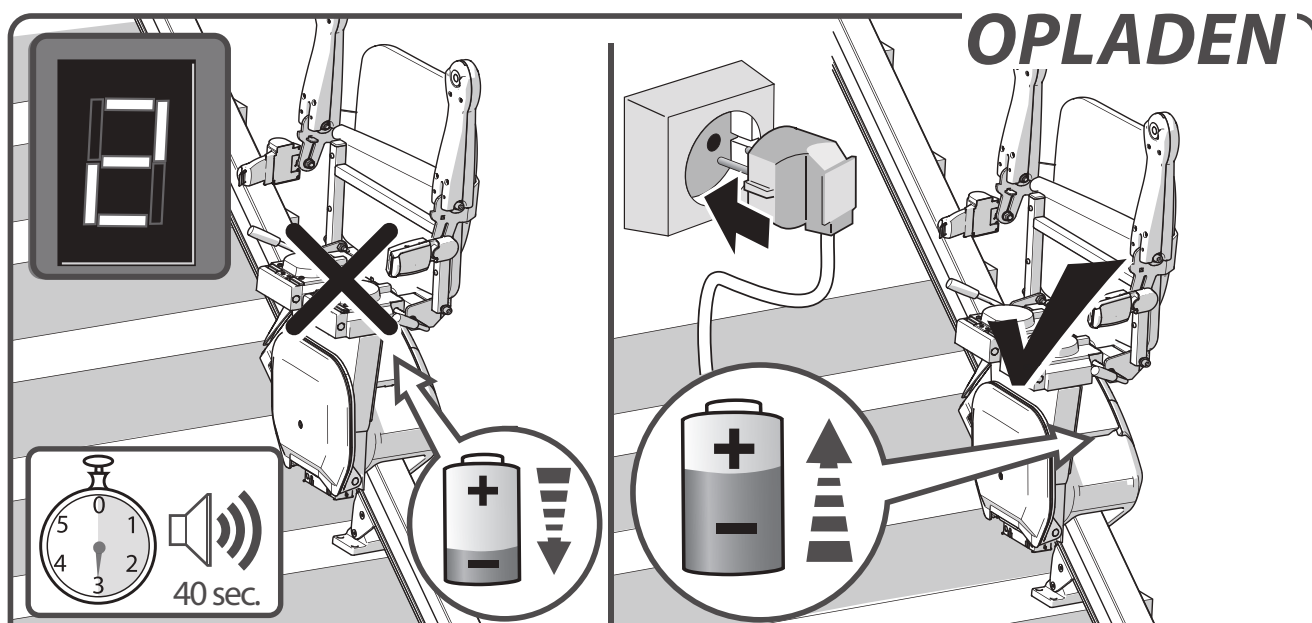

**OORZAAK**

**OPLOSSING**

**Probleem:** de lift piept gedurende 40 seconden en display geeft een "2" aan.

**Oorzaak:** de accu's van de lift laden niet op, mogelijk de stekker zit niet in het stopcontact.

**Oplossing:** stop de stekker in het stopcontact.

**OBSTAKEL**

**OORZAAK**

**OPLOSSING**

**Probleem:** de lift beweegt slecht in één richting en de display geeft een “4/6” aan.

**Oorzaak:** er bevindt zich een obstakel tussen de lift en de trap.

**Oplossing:** beweeg de lift in tegenovergestelde richting{A} en neem het obstakel weg{B}.

**LAGE ACCUSPANNING**

**OORZAAK**

**OPLOSSING**

**Probleem:** de display laat een “7” zien.

**Oorzaak:** de accu spanning is te laag om verder te rijden.

**Oplossing:** wacht circa 30 minuten voordat u weer een rit gaat maken.

## BIJLAGEN

**AANDACHTSPUNTEN** \_\_\_\_\_ pagina 51

**NOODBEDIENING** \_\_\_\_\_ pagina 52

**DIAGNOSTISCHE CODES** \_\_\_\_\_ pagina 53

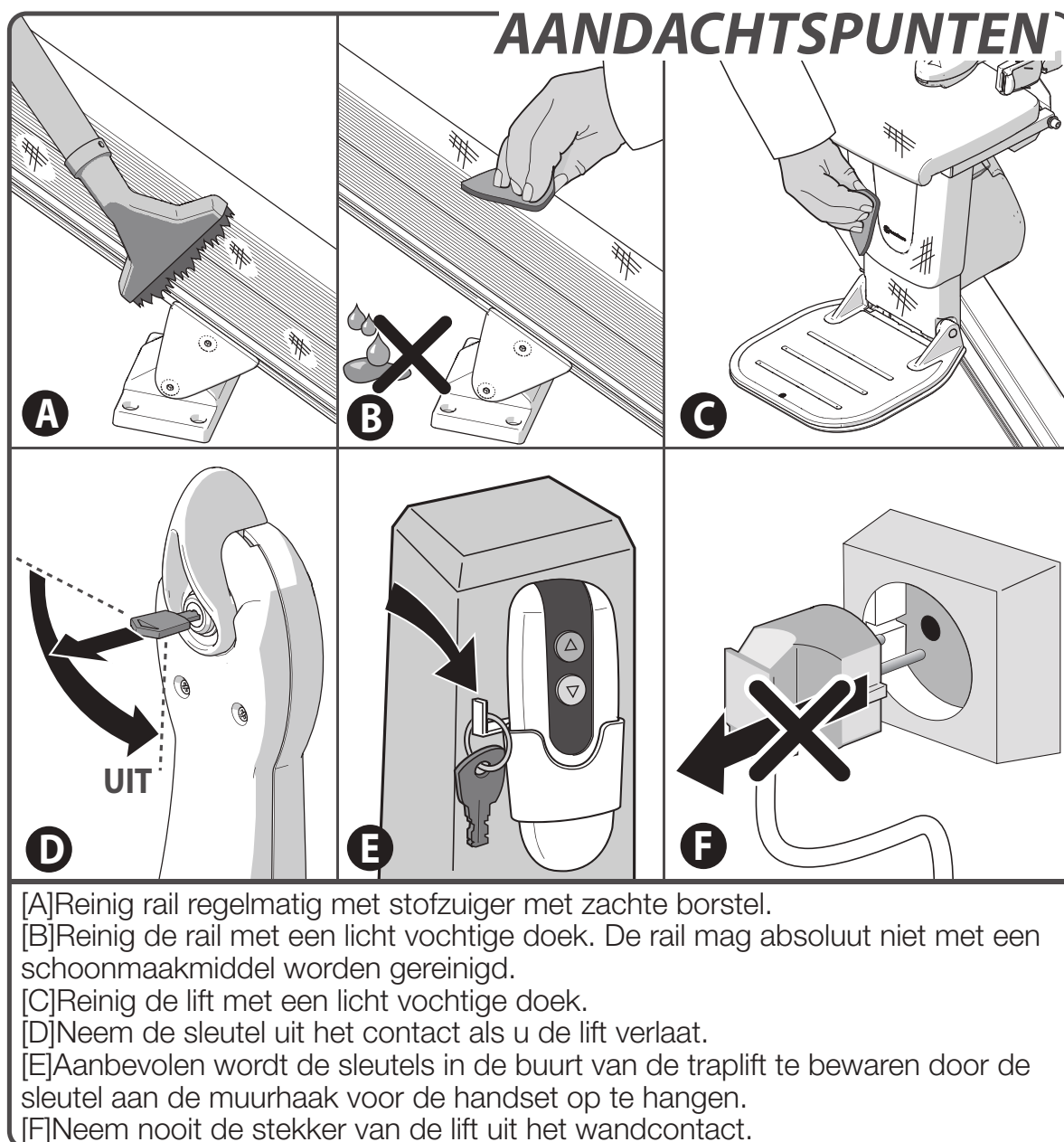

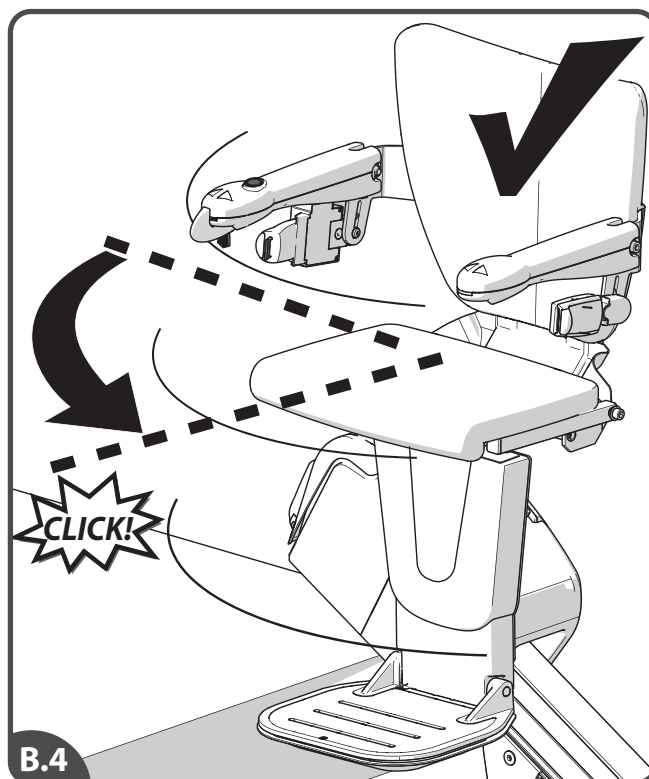
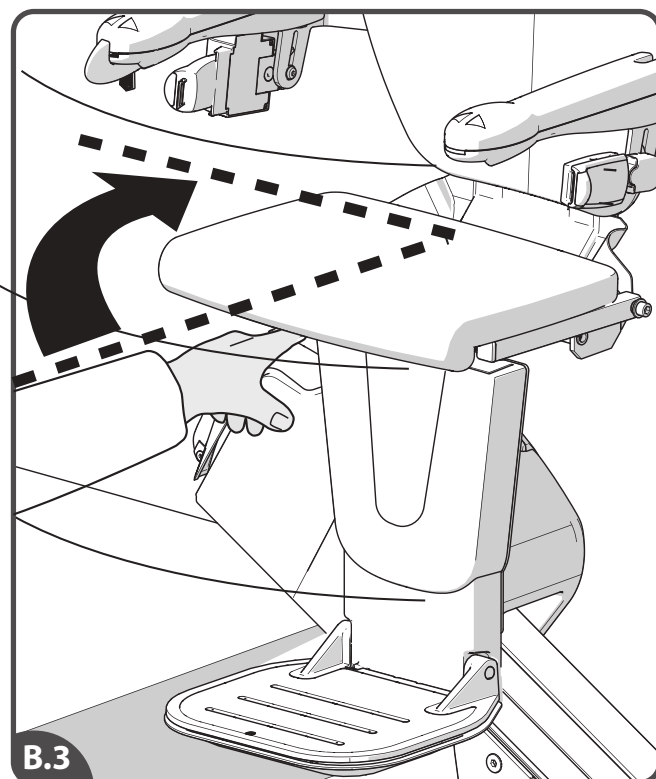
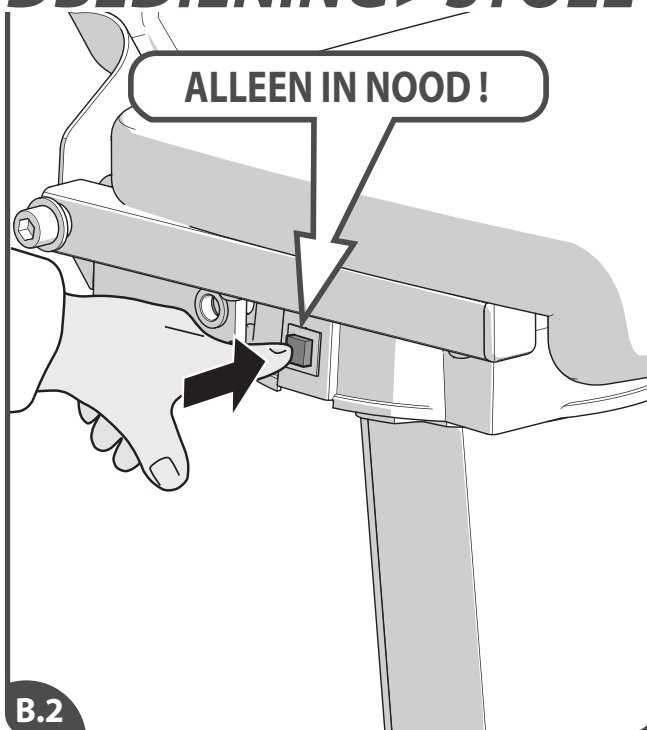
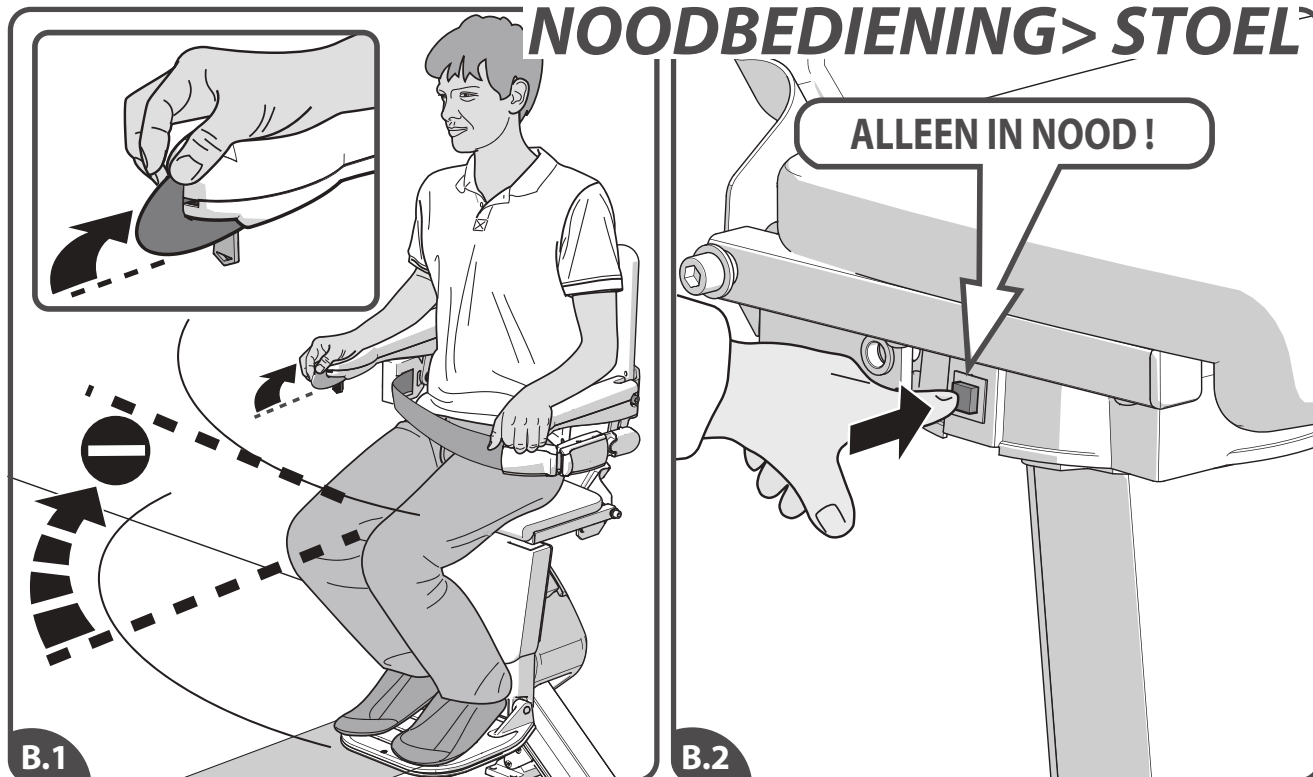

**NOODBEDIENING > STOEL**

[B.1] Als de automatische draaifunctie niet meer werkt kan deze handmatig overgenomen worden. Doe dit alleen in noodgevallen. [B.2] Druk op de ontgrendelingsknop. [B.3] Draai de stoel. [B.4] Breng de stoel terug naar de uitgangspositie. Doe dit voordat u de lift weer opnieuw in gebruik neemt.

Indien de genoemde actie niet helpt, bel Handicare.

## DIAGNOSTISCHE CODES

Display	Actie
	
De lift laadt op, maar komt niet in beweging. Mogelijk staat de leuning omhoog.	
<b>FOUT</b>	

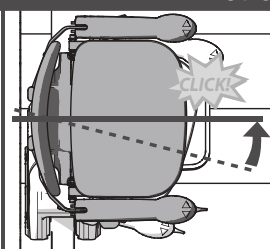
Display	Actie
	
Stoel in zwenkstand.	
<b>FOUT</b>	

Noteer de foutmelding en geef deze door wanneer u Handicare belt.

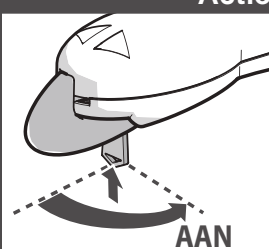
Display	Actie
	
De sleutelschakelaar is uit.	
<b>FOUT</b>	

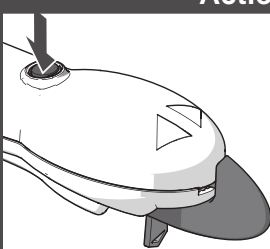
Display	Actie
	
De stopknop is geactiveerd.	
<b>FOUT</b>	

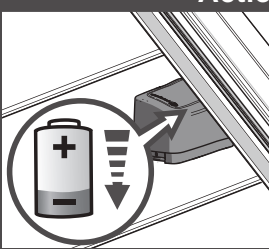
Display	Actie
	
Moet worden opgeladen	
<b>FOUT</b>	

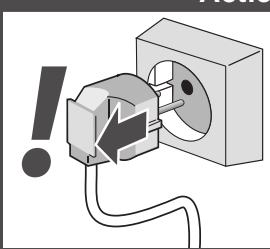
Display	Actie
	
Niet opgeladen	
<b>FOUT</b>	

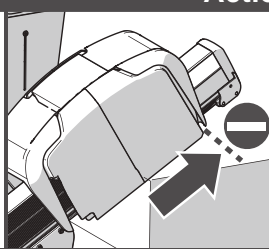
Display	Actie
	
Bovenbegrenzing rail geactiveerd	
<b>FOUT</b>	

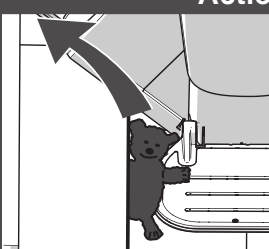
Display	Actie
	
Bovenste detectielijst geactiveerd	
<b>FOUT</b>	

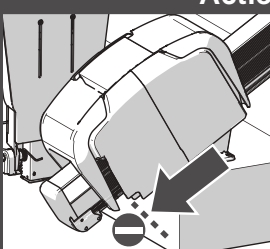
Display	Actie
	
Onderbegrenzing rail geactiveerd	
<b>FOUT</b>	

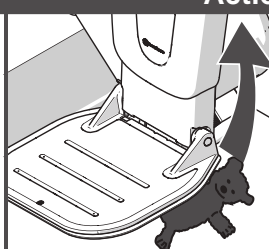
Display	Actie
	
Onderste detectielijst geactiveerd	
<b>FOUT</b>	

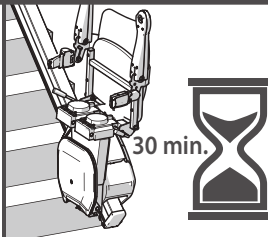

Display	Actie
	
Lage accuspanning	
<b>FOUT</b>	

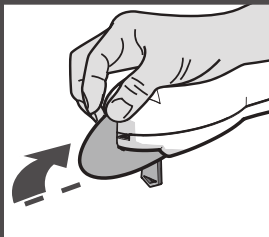
Display	Actie
	
Joystick geactiveerd: - de lift beweegt omhoog	

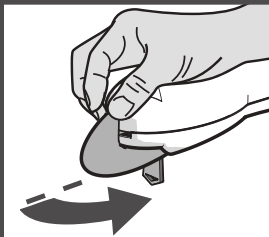
Display	Actie
	
Joystick geactiveerd: - de lift beweegt omlaag	

Display	Actie
	
Het hoofdvoedingsrelais is niet geopend	
<b>FOUT</b>	

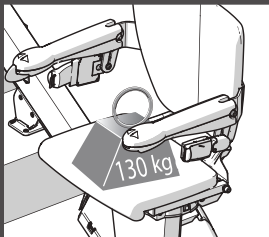
Display	Actie
	
Motorprobleem [L0=n, L1=n, L2=n, L3=n, L4=n]	
<b>FOUT</b>	

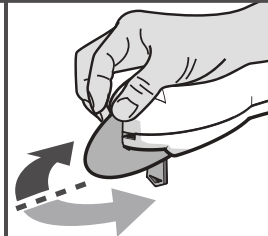

Display	Actie
	
Geheugenfout in het hoofdschakelbord	
<b>FOUT</b>	

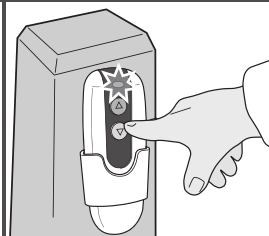
Display	Actie
	
Slaap modus	
<b>FOUT</b>	

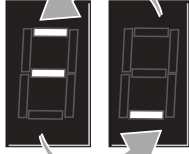
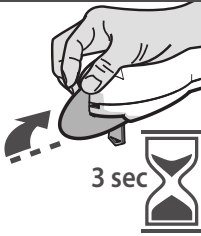
Display	Actie
	
Slaap modus	
<b>FOUT</b>	

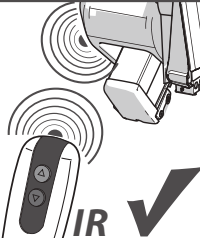
Display	Actie
	
Joystick vertraging: zelftest lift	
<b>FOUT</b>	

Display	Actie
	
Afstandsbediening met infrarood geregistreerd	

Display	Actie
	
Afstandsbediening met radio frequentie geregistreerd	

Display	Actie
	
Voetenplank geactiveerd.	

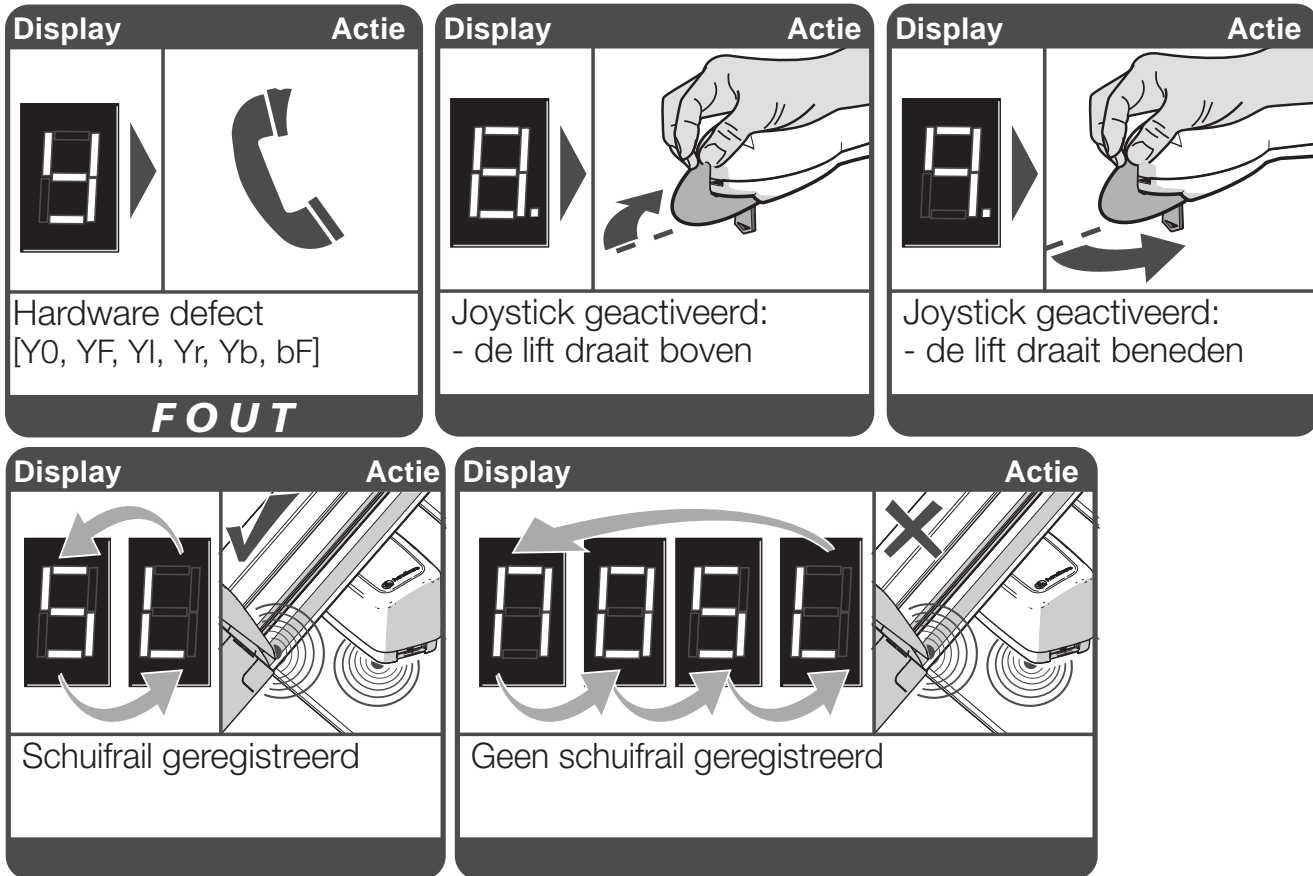

De configuratie van de Handicare-traplif, met name maar niet beperkt tot onderdelen daarvan zoals het railsysteem, de constructie van de traplift, de bevestigingsonderdelen, alle draibare en beweegbare onderdelen, de motor, steunt op know-how van Handicare. Werkzaamheden aan die configuratie of aan een of meer van haar onderdelen, mogen alleen worden uitgevoerd door (medewerkers van) dealers die door Handicare zijn gecertificeerd om deze werkzaamheden te verrichten volgens door Handicare geleverde instructies. Alleen die medewerkers zijn daartoe opgeleid; alleen die gekwalificeerde medewerkers kunnen zorgen voor de veiligheid die de Handicare-trapliften af fabriek bieden. Aanbieders van gebruikte Handicare-trapliften anders dan de dealers die door Handicare zijn gecertificeerd, zijn niet gekwalificeerd om die werkzaamheden te verrichten. Bijvoorbeeld om bij een gebruiker een andere rail te installeren dan de originele Handicare-rail.

Dat is belangrijk want bij werkzaamheden aan een Handicare-traplif, of bij herplaatsing van een gebruikte Handicare-traplif met gebruik van andere onderdelen zoals bijvoorbeeld een andere traprail, door anderen dan een van die gekwalificeerde medewerkers, vervalt met onmiddellijke ingang de garantie van Handicare en de CE-markering aangaande de bewuste traplift.

Verval van de CE-markering betekent dat de bewuste traplift niet meer in overeenstemming is met de Europese regelgeving. Als gevolg van dat verval, is Handicare onder meer niet verantwoordelijk/niet aansprakelijk voor de eventuele gevolgen van uitval van de bewuste traplift. Daar komt bij dat onderhoud van de Handicare-traplif alleen mag worden uitgevoerd met originele door Handicare goedgekeurde reserve-onderdelen.

Dat is belangrijk want als andere onderdelen, zoals bijvoorbeeld een andere traprail, worden gebruikt dan originele door Handicare goedgekeurde reserve-onderdelen, vervalt ook al met onmiddellijke ingang de garantie van Handicare en de CE-markering aangaande de bewuste traplift.



# INHALT

<b>BENUTZERHANDBUCH</b>	<b>57</b>
<b>OPTIONS</b>	<b>66</b>
<b>WICHTIGE INFORMATIONEN</b>	<b>70</b>
<b>FEHLERSUCHE</b>	<b>74</b>
<b>ANHÄNGE</b>	<b>79</b>
A. Erinnerungen	79
B. Not bedienung	80
C. Diagnosecodes	82

# VORWORT

DE

Wir freuen uns, dass Sie sich für einen Handicare Treppenlift entschieden haben. In diesem Handbuch für die Lifttype HANDICARE 1100 finden Sie eine Bedienungsanleitung für die Standardausführungen und optionale Erweiterungen.

**Make everyday life easier....**

# STYLE SITZ

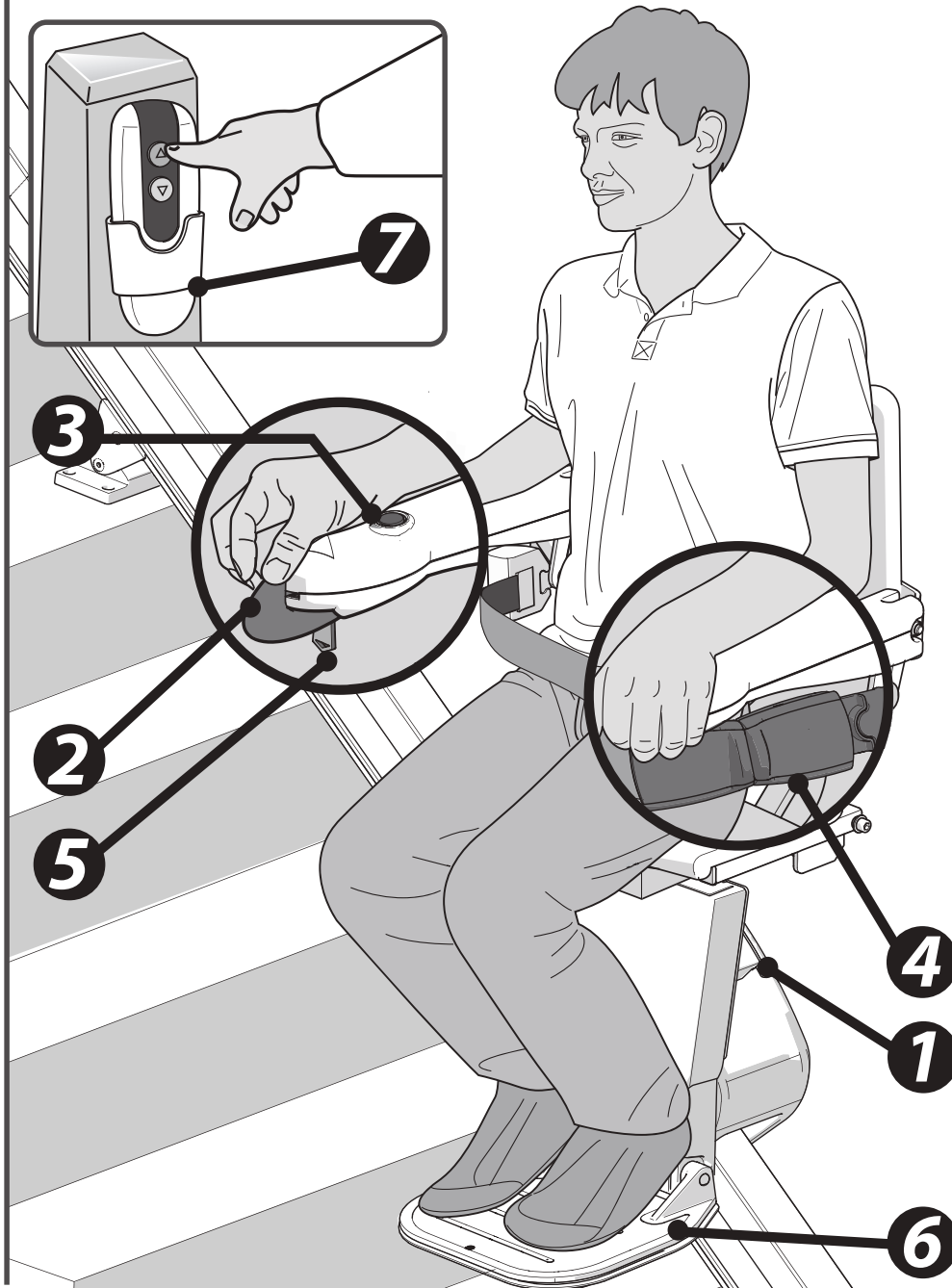

## OPTIONEN

Automatische  
Drehfunktion

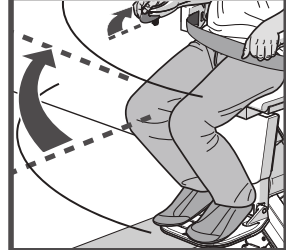

Automatische  
Fußstütze

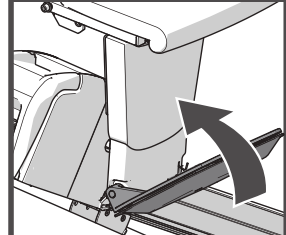

Klappschiene  
(manuell)

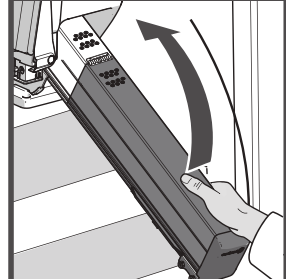

Gleitschiene

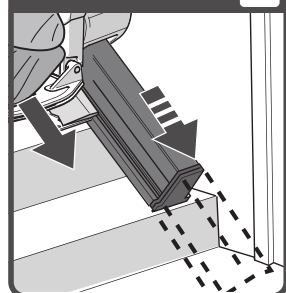

Die obenstehende Illustration zeigt die Elemente, mit denen Sie den STYLE Sitz bedienen. Um den Sitzkomfort und die Bedienungsfreundlichkeit zu erhöhen, können Sie den STYLE Sitz um folgende Optionen erweitern: automatischer Drehsitz, der automatische Fußstütze, der Klappschiene und der Gleitschiene.

- [1] Anzeige
- [2] Joystick
- [3] Stopp-Taste
- [4] Sicherheitsgurt
- [5] Schlüsselschalter
- [6] Fußstütze
- [7] Fernbedienung

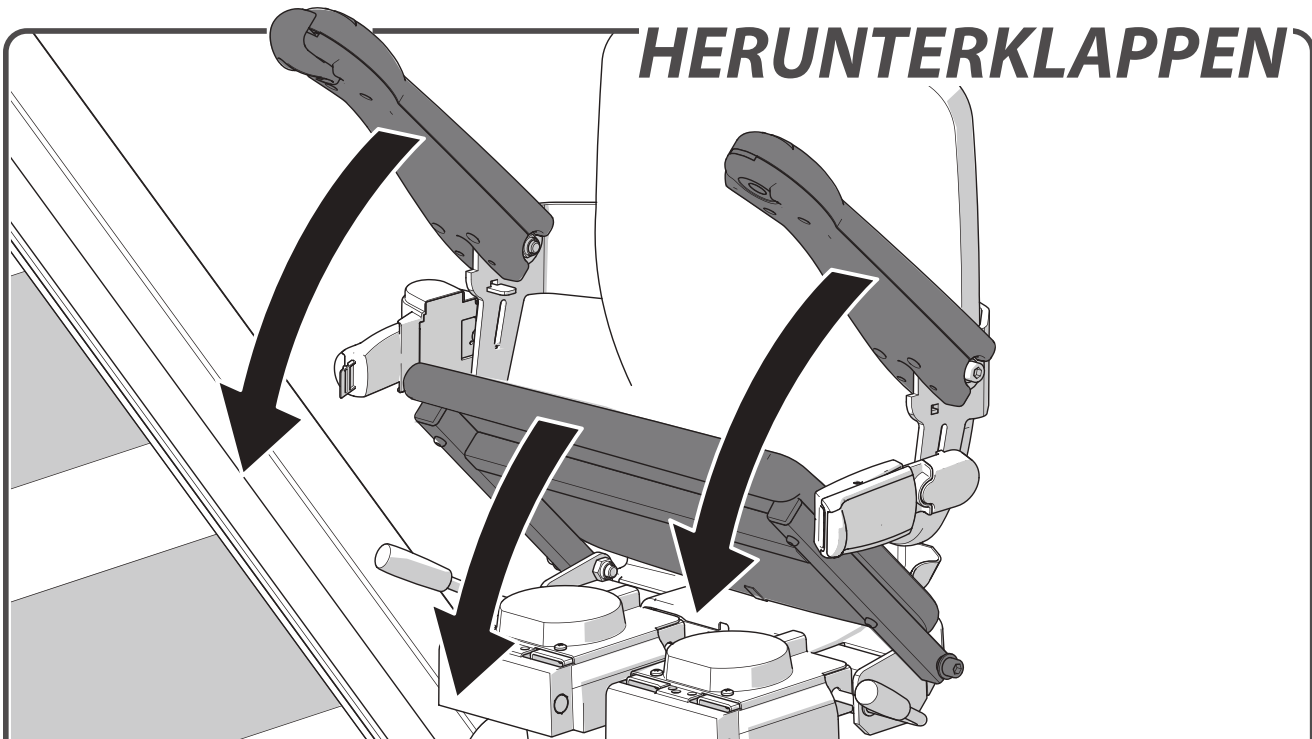

Klappen Sie die Armlehnen und die Sitzfläche nach unten.

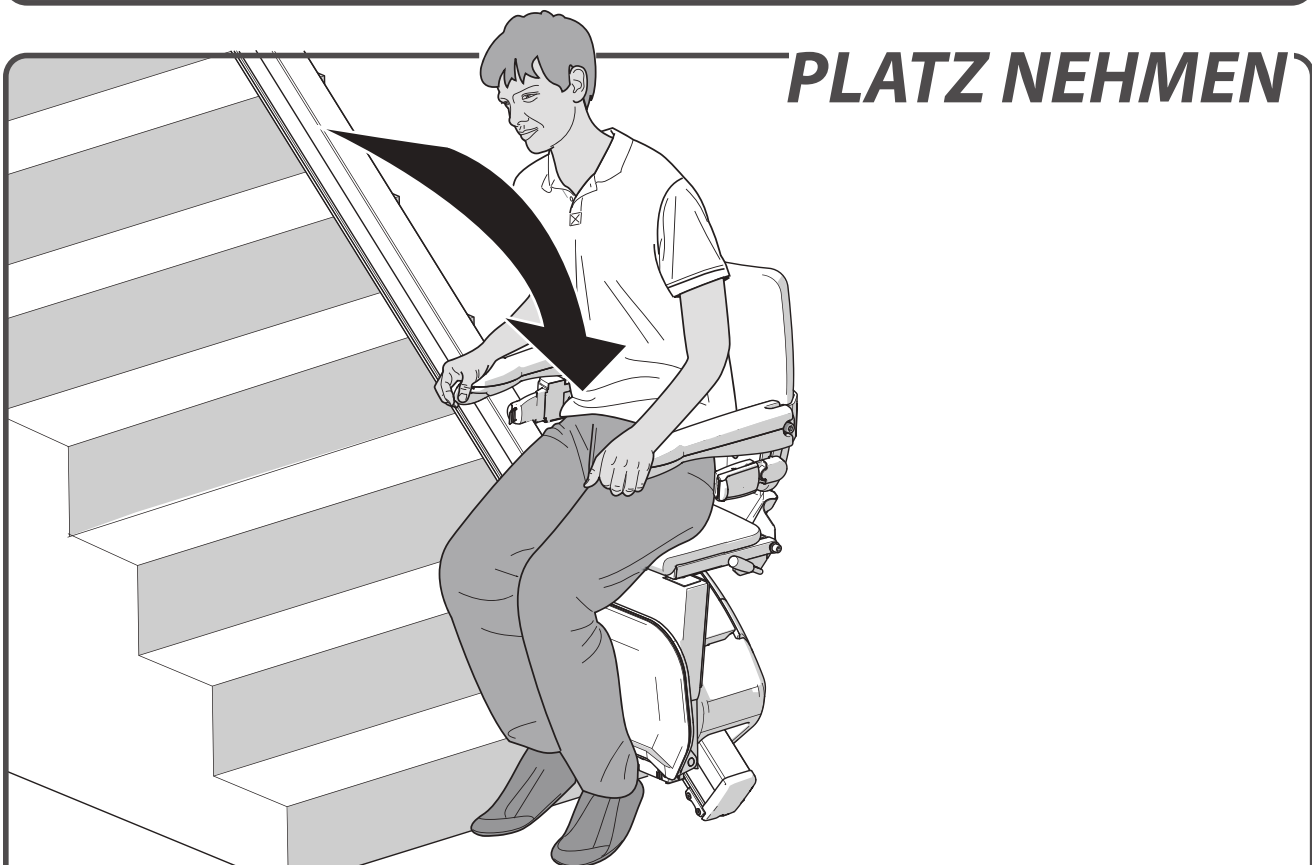

Nehmen Sie Platz auf dem Sitz

## FUßSTÜTZE HERUNTERKLAPPEN

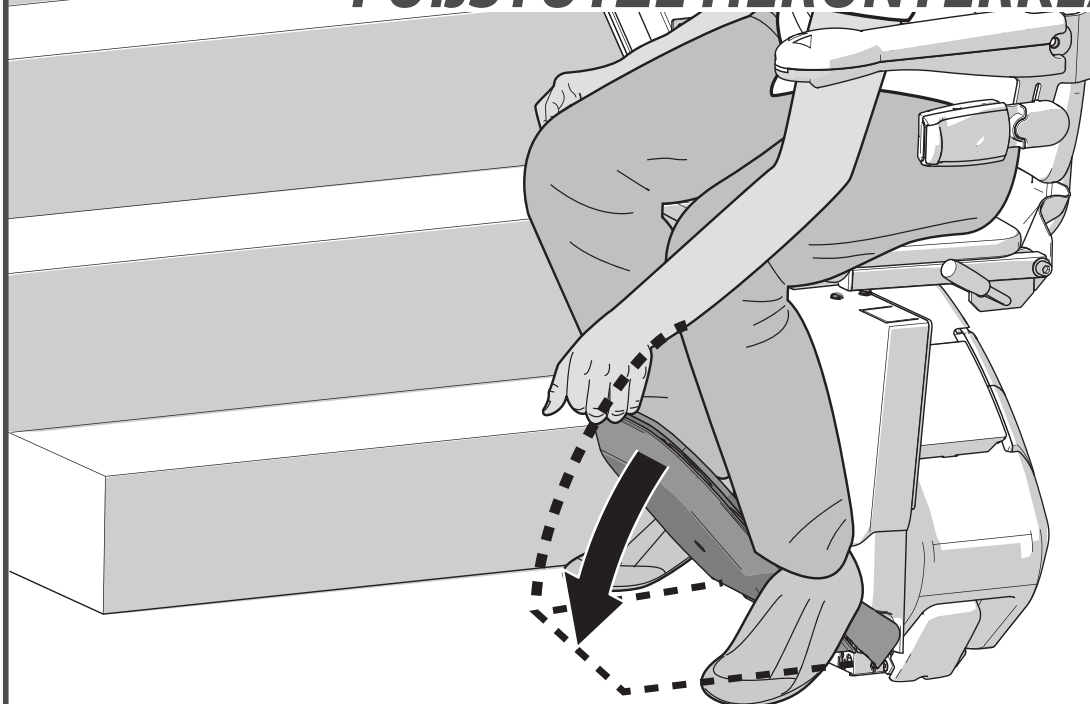

Klappen Sie die Fußstütze nach unten.



Seite 67 > OPTION AUTOMATISCHE FUSSTÜTZE

## FÜßE DARAUFGESTELLEN

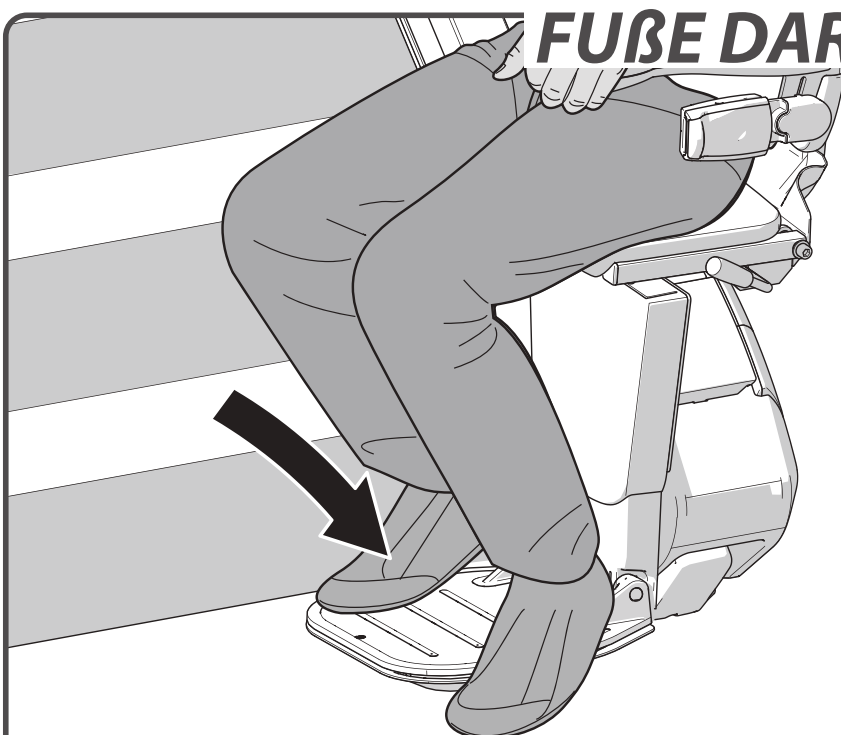

Stellen Sie Ihre Füße auf die Fußstütze. Achten Sie darauf, dass keiner Ihrer Füße über die Ränder der Fußstütze hinausragt.



**SICHERHEIT AN ERSTER STELLE**

Legen Sie den Sicherheitsgurt an und klicken Sie diesen gut in der Halterung fest. Stecken Sie den Schlüssel in den Kontakt und drehen Sie diesen eine Vierteldrehung nach rechts. Prüfen Sie, ob der Sitz verriegelt ist.

**FAHRT**

Bewegen and halten Sie den Joystick in die gewünschte Richtung. Das Display zeigt eine "8/9" und der Lift setzt sich langsam in Bewegung.

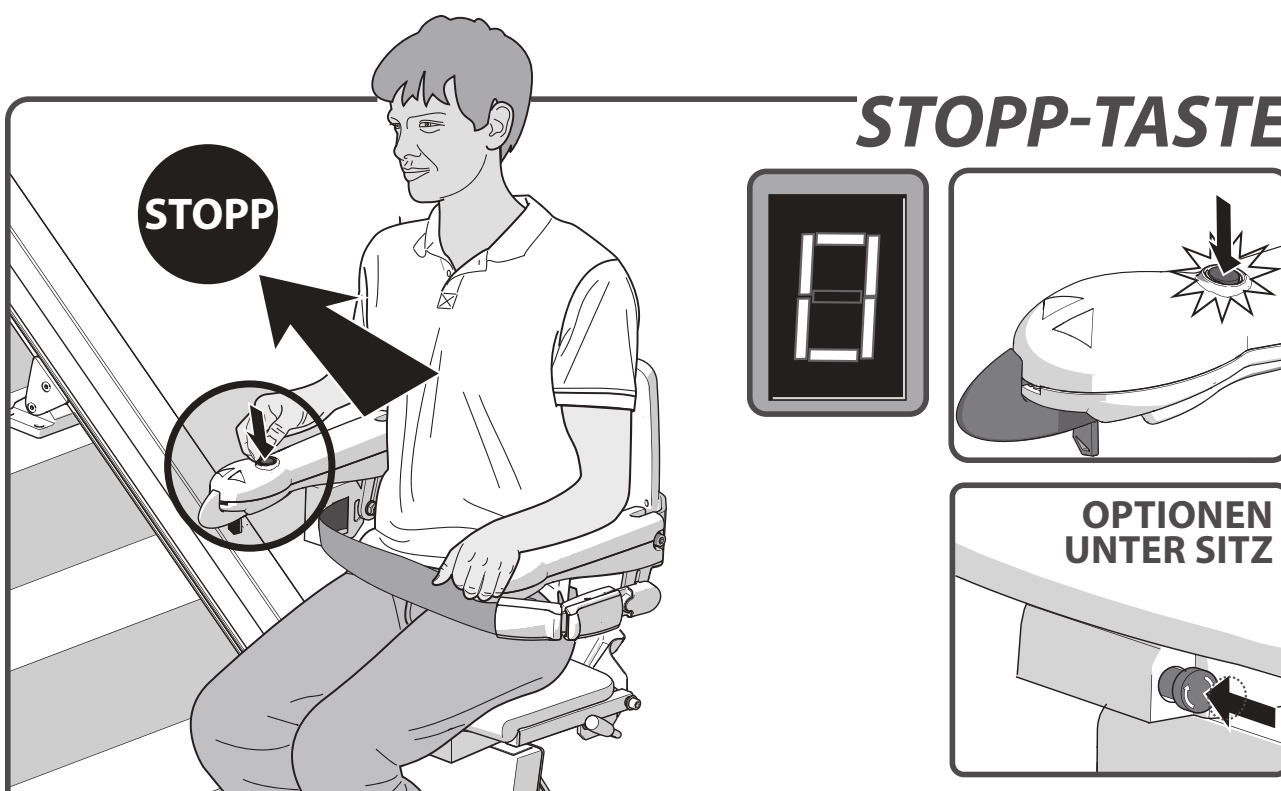
**STOPP-TASTE**

Drücken Sie im Notfall einmal die Stopptaste. Der Lift hält sofort an. Der Lift wird durch erneutes Drücken der Stopptaste freigegeben.

*Optionen: der Not-Halt kann durch Drehen des Not-Halt-Knopfes wieder freigegeben werden.*

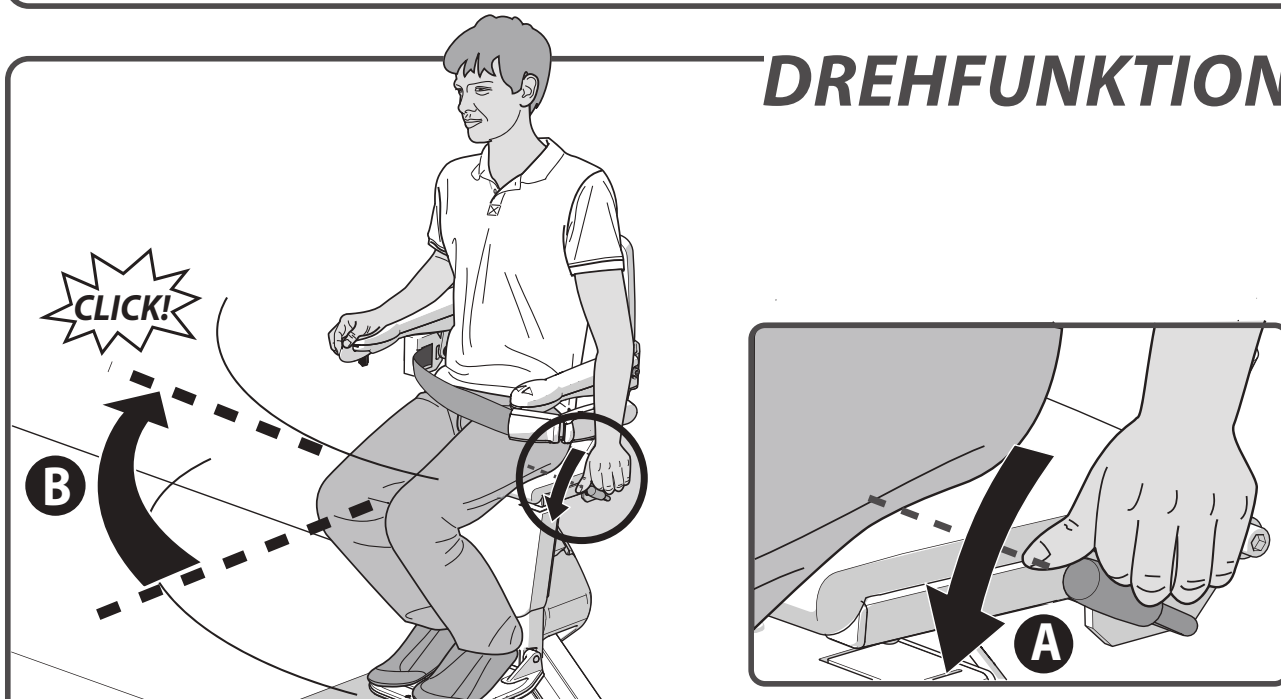
**DREHFUNKTION**

Der Lift stoppt automatisch am Schienenende. Sie können den Sitz nun von Hand drehen, damit Sie bequemer aufstehen und wieder Platz nehmen können. Drücken Sie dazu den Hebel nach unten {A}. Drehen Sie den Sitz, bis Sie ein Klickgeräusch hören. Der Sitz befindet sich jetzt in der richtigen Position {B}.



Seite 66 > OPTION AUTOMATISCHER DREHSITZ

## FUßSTÜTZE HOCHKLAPPEN

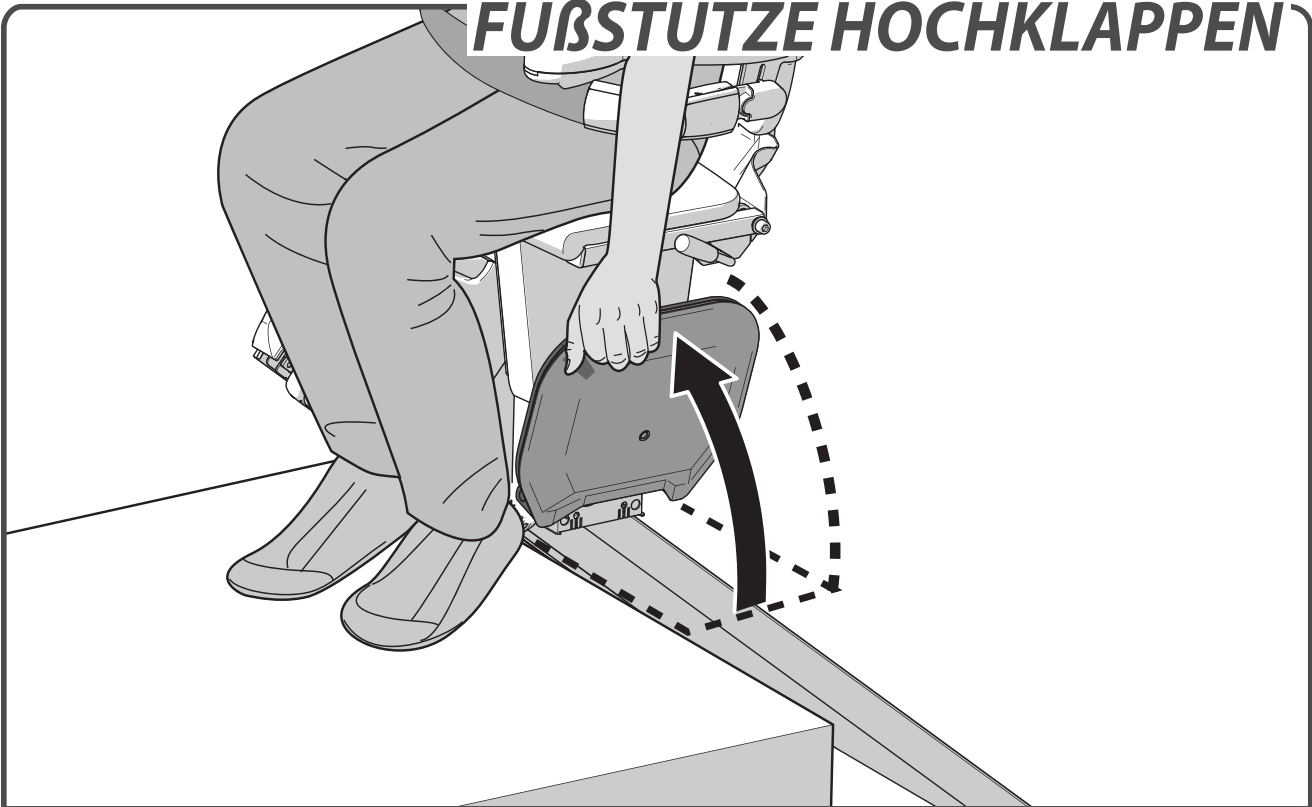

Klappen Sie die Fußstütze nach oben.

 Seite 67 > OPTION AUTOMATISCHE FUSSTÜTZE

## SICHERHEITSGURT LÖSEN

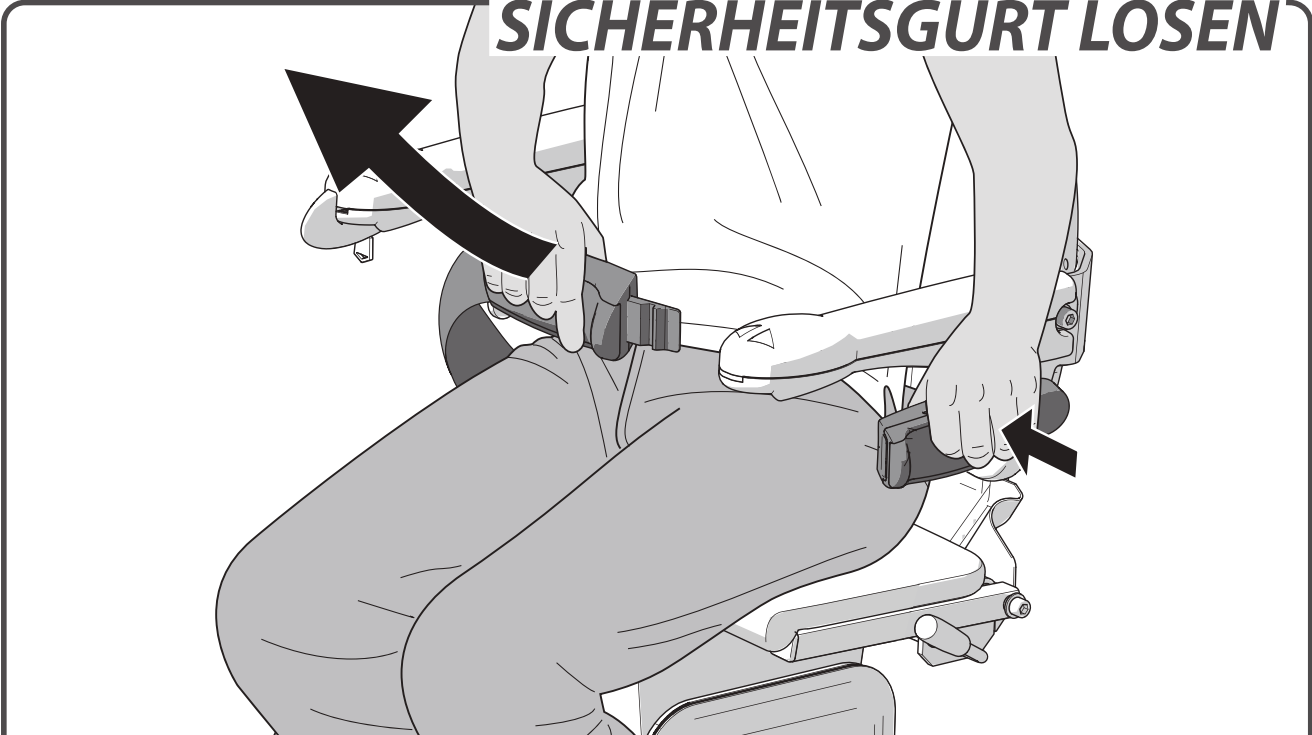

Lösen Sie den Sicherheitsgurt.

**AUFSTEHEN**

Stehen Sie vom Sitz auf.

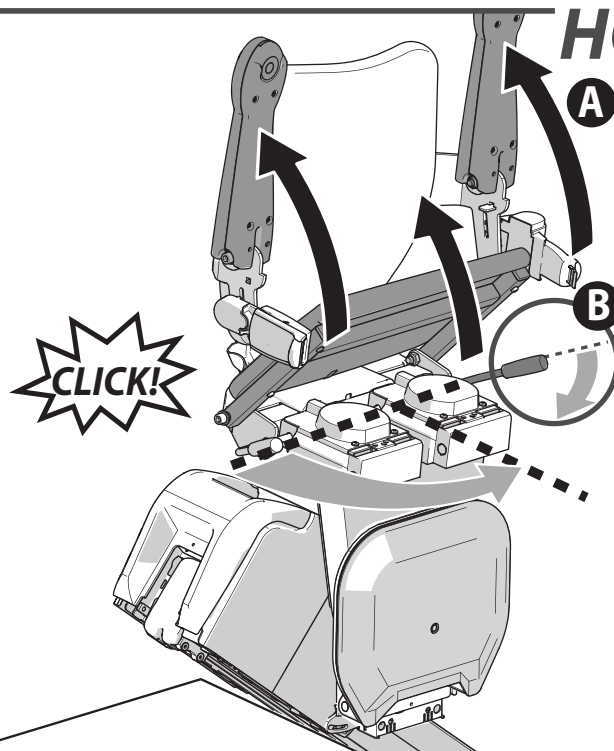
**HOCHKLAPPEN**

Klappen Sie die Armlehnen und die Sitzfläche nach oben {A}. Drücken Sie den Hebel links oder rechts unter der Sitzfläche nach unten {B}. Drehen Sie den Sitz zurück, bis Sie ein Klickgeräusch hören. Der Sitz befindet sich jetzt in der verriegelten Position.

## PARKEN

DE

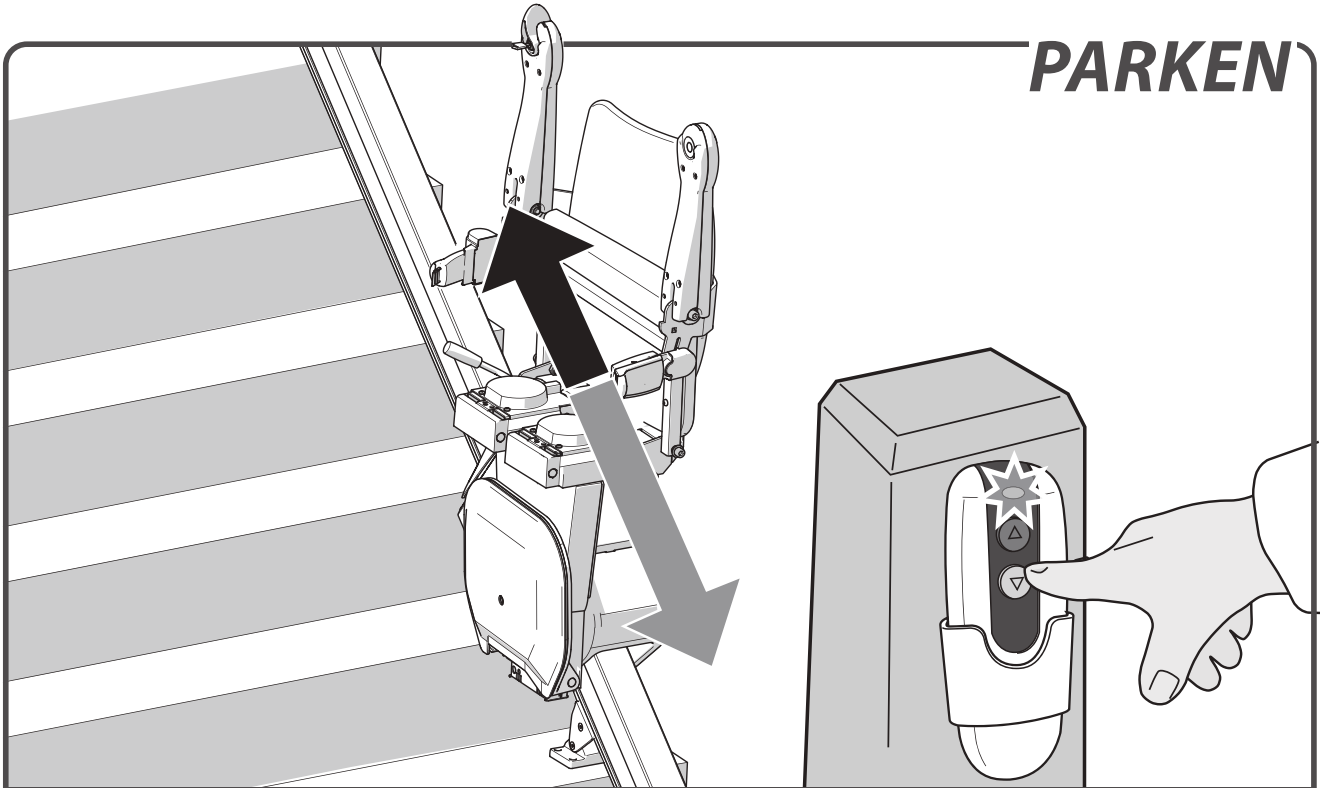

Halten Sie die Taste auf der Fernbedienung gedrückt, bis der Lift ein Haltepunkt erreicht hat. Dort angekommen stoppt der Lift automatisch.

## OPTIONS & FEHLERSUCHE

<b>AUTOMATISCHE DREHFUNKTION</b>	_____	seite 66
<b>AUTOMATISCHE FUßSTÜTZE</b>	_____	seite 67
<b>KLAPPSCHIENE</b>	_____	seite 68
<b>GLEITSCHIENE</b>	_____	seite 69
<b>DIAGNOSEANZEIGE</b>	_____	seite 74
<b>SCHLÜSSEL</b>	_____	seite 74
<b>NOT-HALT</b>	_____	seite 75
<b>ARMLEHNE</b>	_____	seite 76
<b>SITZ-VERRIEGELUNG</b>	_____	seite 76
<b>BATTERIEN</b>	_____	seite 77
<b>STROMVERSORGUNG</b>	_____	seite 77
<b>HINDERNIS</b>	_____	seite 78
<b>BATTERIESPANNUNG</b>	_____	seite 78

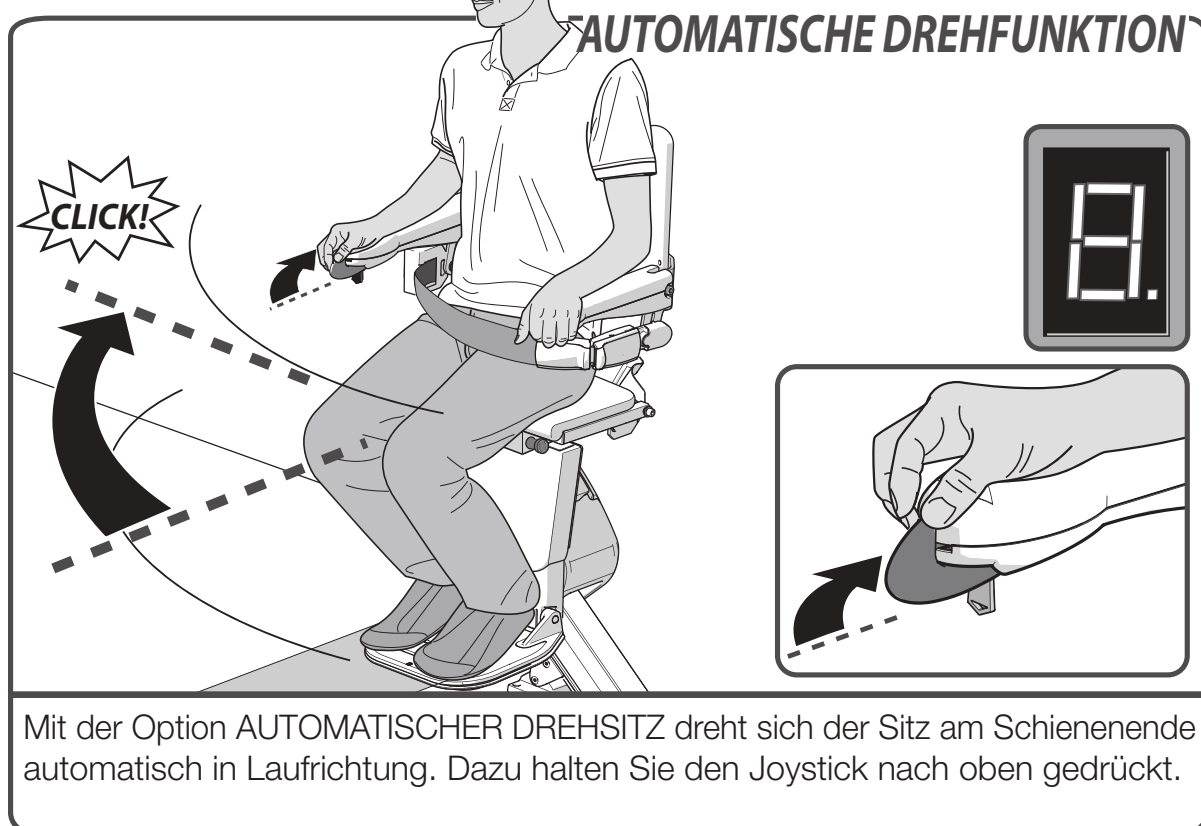

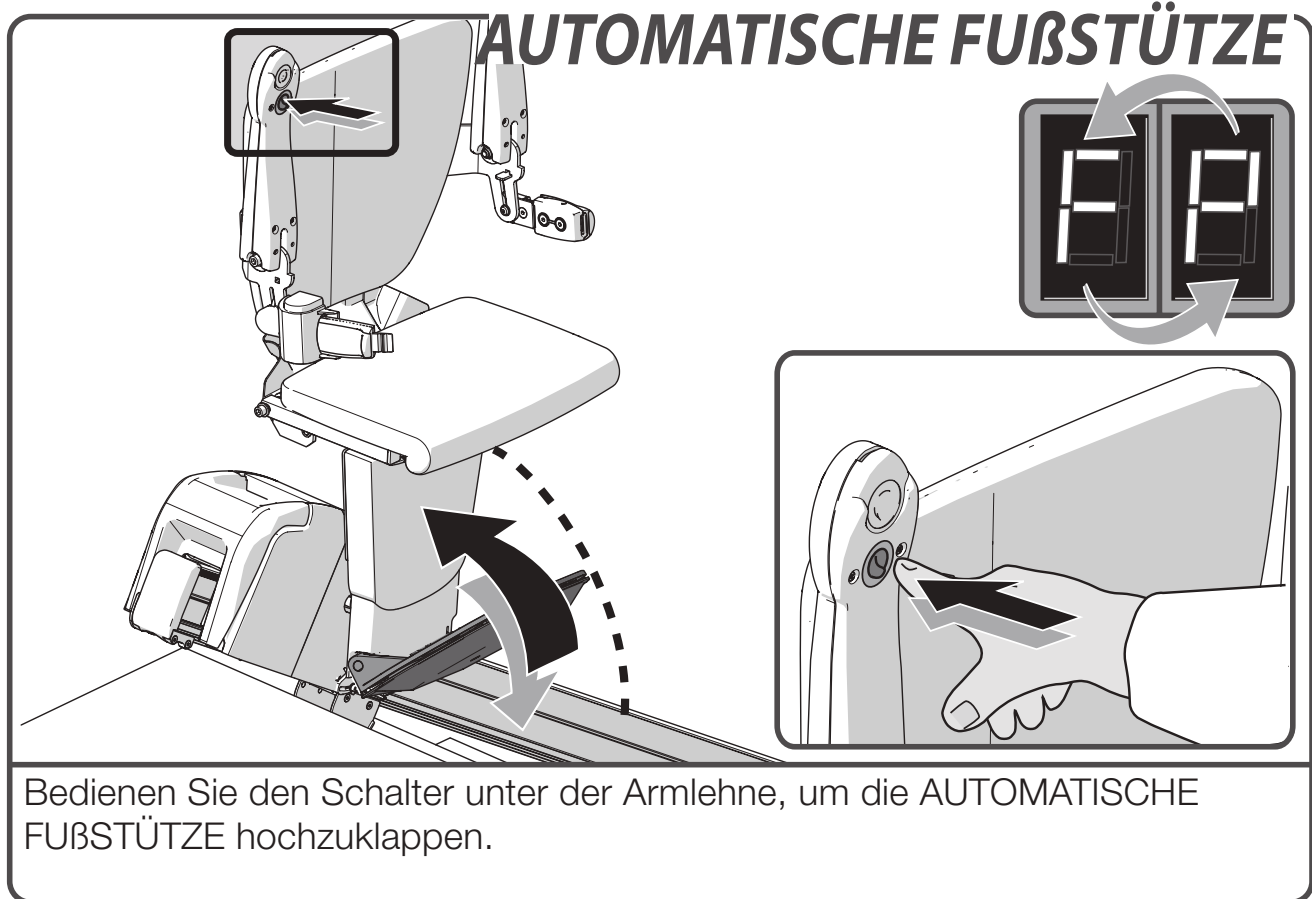



## KLAPPSCHIENE (manuell)

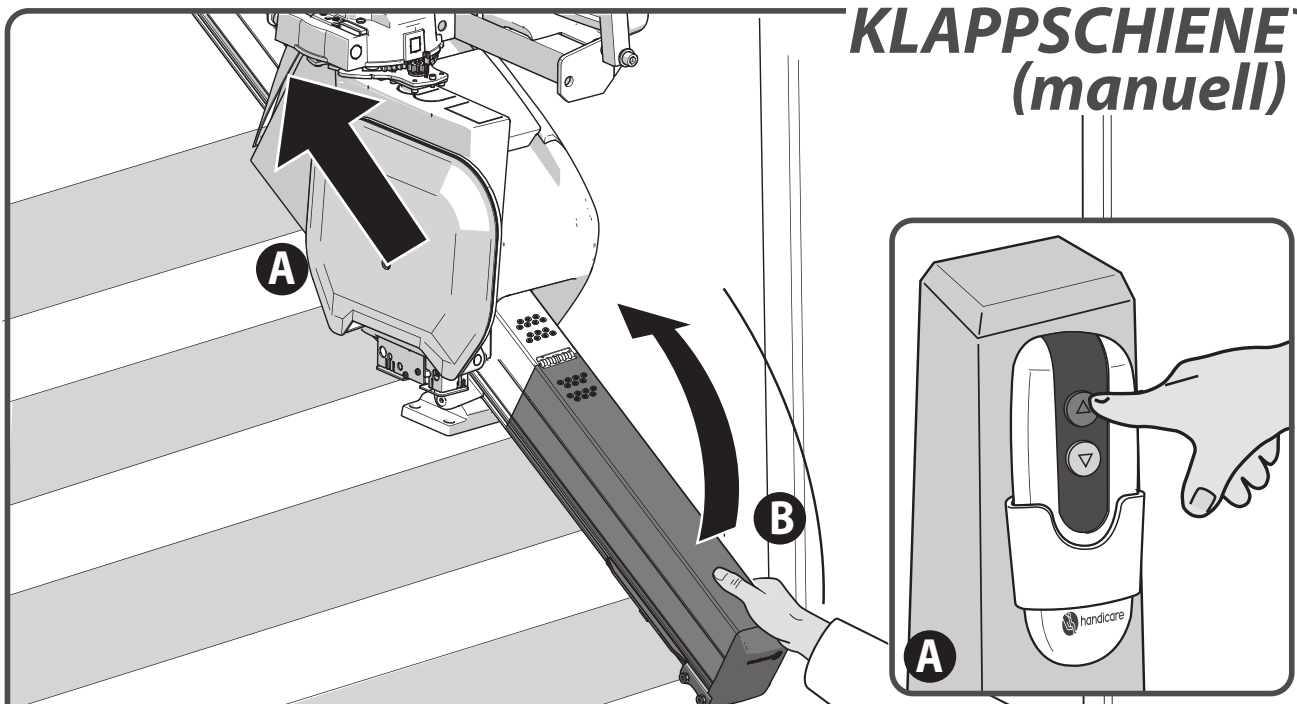

Bevor Sie den klappbaren Schienenteil anheben{B}, den Treppenlift oberhalb des Scharniers oder oben an der Treppe parken{A}. Wenn der Lift nicht benutzt wird, muss er immer vom klappbaren Bereich entfernt geparkt werden und der klappbare Schienenbereich muss angehoben sein.

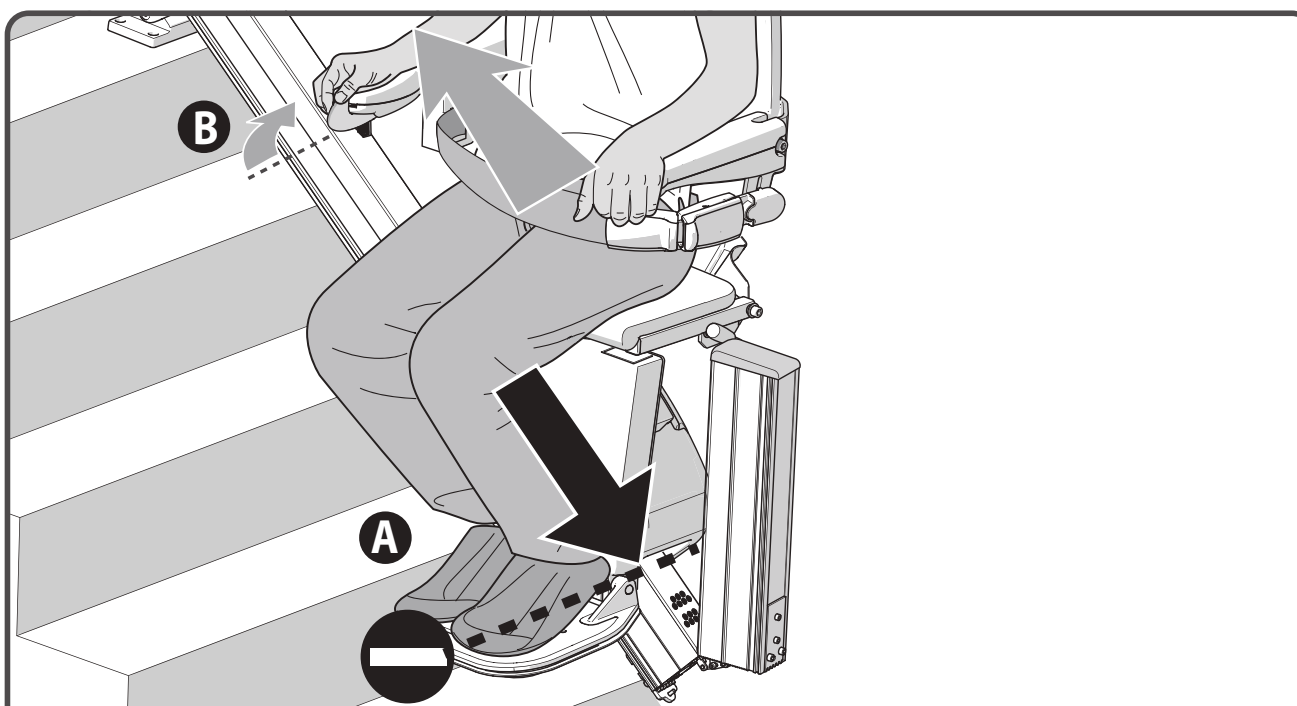

Wenn der Treppenlift gegen ein zusammengeklappte Klappschiene fährt, stoppt er automatisch{A}. Der Lift kann dennoch nach oben fahren{B}.

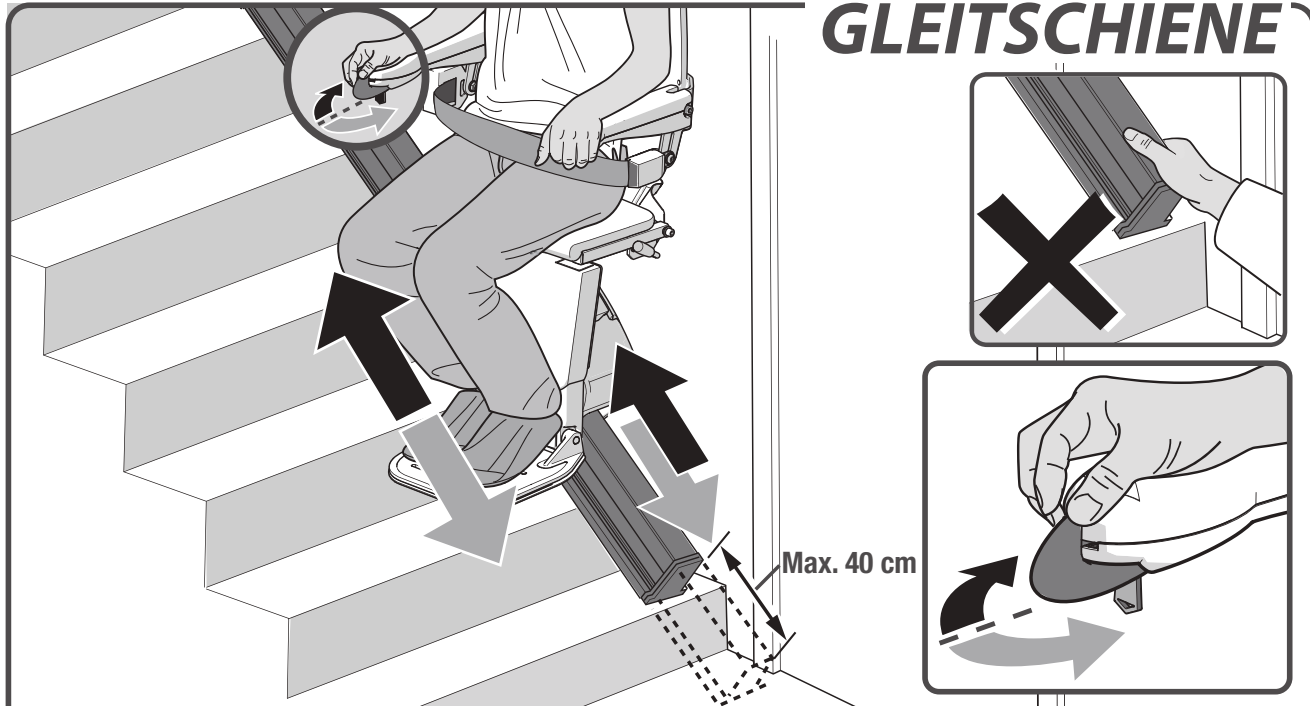

Ist der Lift mit einer Gleitschiene ausgestattet, bewegen sich der Sitz und die Gleitschiene gleichzeitig. Sobald die Gleitschiene das Ende der Strecke erreicht hat, setzt der Lift seine Fahrt fort. Halten Sie den Joystick weiterhin in dieselbe Richtung gedrückt. Bei einer automatischen Drehfunktion: wenn der Lift das Ende seiner Fahrt am oberen Treppenabsatz erreicht hat und sich nicht automatisch dreht, sollte der Benutzer den Joystick loslassen und den Joystick dann erneut betätigen, um den Sitz zu drehen.

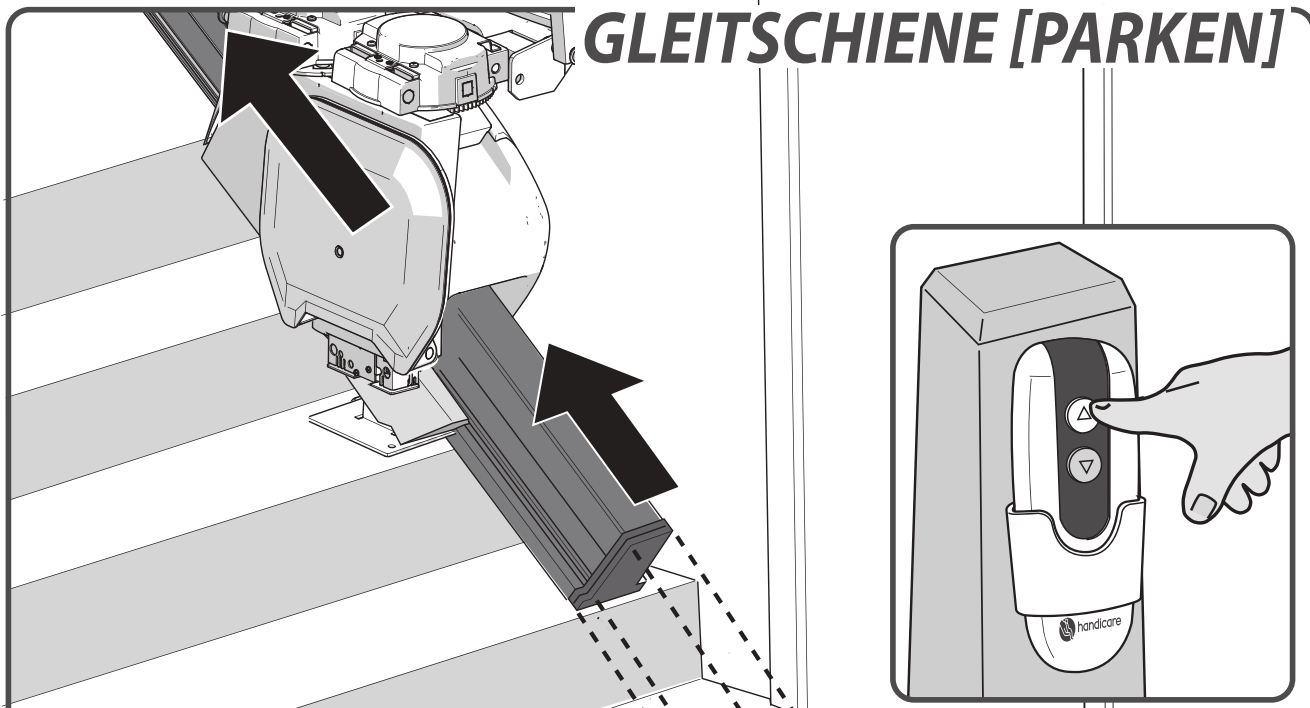

Ist der Lift nicht in Gebrauch, sollte er nicht am unteren Treppenabsatz abgestellt werden, wo er ein Hindernis darstellen könnte. Drücken Sie deshalb die „Nach oben“-Taste auf der Fernbedienung, um den Lift zu parken.

## WICHTIGE INFORMATIONEN



Dieser Treppenlift soll gemäß der aktuellen Ausgabe installiert, gewartet und verwendet werden nach: ASME A18.1; ASME 17.5; CSA B44.1, CSA B355

Der Treppenlift wurde gemäß IEC 60601-1-2 konstruiert und hergestellt

### EC-KONFORMITÄTSERKLÄRUNG FÜR MASCHINEN

(Richtlinie 2006/42/EC)

Hersteller: Handicare  
 Adresse: Newtonstraat 35  
 1704 SB Heerhugowaard  
 Postbus 39  
 1700 AA Heerhugowaard  
 Niederlande  
 Tel.nr. +31 (0)72-5768888

erklärt hiermit, dass der **Handicare 1100**

den Bestimmungen der Maschinenrichtlinie 2006/42/EC, der Niederspannungsrichtlinie 2014/35/EU und der EMV-Richtlinie 2014/30/EU entspricht.

Bei den Treppenliften handelt es sich um 24V DC-betriebene Treppenlifte, die sich auf einer geneigten Fläche bewegen, und die dazu einen zugelassenen Batterielader verwenden.

Der Treppenlift wurde in Übereinstimmung mit den folgenden Standards entwickelt und produziert: EN 81-40, ISO 9386-2, EN ISO 12100-1, EN ISO 12100-2, EN ISO 14121, EN60204-1

Liftinstituut B.V., Buikslotermeerplein 361, 1025 XE, Amsterdam, Niederlande. Identifikationsnr. 0400 hat in Übereinstimmung mit maschinen richtlinie 2006/42/EC ein EG-Zertifikat mit Referenz NL17-400-1001-015-10 ausgestellt.

Die technischen Konstruktionsunterlagen für den o. g. Treppenlift befinden sich beim Hersteller. Eine Kopie liegt dem Liftinstituut B.V. Büro vor.

Heerhugowaard, Niederlande, 21. Februar 2020

J. Hopman  
 Geschäftsführer Handicare stairlifts HHW

Fahreinheit Serienr.:

Projekt:

Datum:

## VORWORT

Ihr Handicare 1100 Treppenlift ist ein hochentwickeltes Produkt für den Innenbereich, das speziell entwickelt wurde, um eine Person auf dem Sitz sitzend zu befördern. Ehe Sie Ihren Handicare 1100 Treppenlift in Betrieb nehmen, lesen Sie bitte diese Anleitung sorgfältig durch, um sich mit der Bedienung Ihres Treppenlifts vertraut zu machen. Ihr Treppenlift wurde mit modernster Technologie und in Übereinstimmung mit den anerkannten Sicherheitsbestimmungen konstruiert, so dass Sie darauf vertrauen können, dass es sich dabei um eine sichere und zuverlässige Lösung handelt. Nichtsdestotrotz kann die unsachgemäße Benutzung des Treppenlifts den Benutzer oder Dritte in Gefahr bringen und Schäden an Ihrem Treppenlift oder anderen Gegenständen verursachen. Benutzen Sie Ihren Treppenlift nur wenn sich dieser in einwandfreiem Zustand befindet, in Übereinstimmung mit dem oben beschriebenen Verwendungszweck und mit dieser Anleitung. Bewahren Sie diese Anleitung stets in der Nähe Ihres Treppenlifts auf.

## TECHNISCHER SUPPORT

Sollten Probleme auftreten, die nicht in dieser Anleitung beschrieben sind, wenden Sie sich bitte an Ihren Lieferanten. Die Mitarbeiter der Serviceabteilung stehen Ihnen gerne hilfreich zur Seite. Damit Sie Ihr Produkt identifizieren können, sollten Sie bei Ihrem Anruf folgende Informationen zur Hand haben:

- Dieses Handbuch
- Ihren Namen, Ihre Adresse, Ihre Postleitzahl, Ihren Wohnort und Ihre Telefonnummer  
Die Seriennummer des Treppenlifts, die Sie auf dem Aufkleber auf der Fahreinheit unter dem Sitz finden.

## SICHERHEITSANWEISUNGEN

Beachten Sie beim Benutzen des Treppenlifts stets die entsprechenden Sicherheitsbestimmungen bezüglich Stromschlag- und Verletzungsgefahr.

1. Sorgen Sie für eine unversperrte Umgebung, indem Sie sicherstellen, dass der gesamte Schienenbereich frei von Hindernissen ist. Halten Sie die Schiene frei von Öl und Eis.
2. Berücksichtigen Sie Umgebungseinflüsse. Setzen Sie den Lift keiner Feuchtigkeit und keiner extremen Sonneneinstrahlung aus. Stellen Sie sicher, dass die Umgebung des Lifts gut beleuchtet ist.
3. Der Treppenlift sollte nur von Personen benutzt werden, die entsprechend eingewiesen wurden. Bei der Installation ist der Lieferant verpflichtet, vorzuführen, wie dieser Treppenlift zu bedienen ist, und der Benutzer muss eine Erklärung unterzeichnen, die bestätigt, dass diese Einweisung erfolgt ist.
4. Treppenlifte sollten nur zur Beförderung einer einzelnen Person genutzt werden. Benutzen Sie Ihren Treppenlift also nicht, um Haustiere, Gegenstände oder mehrere Personen gleichzeitig zu befördern, auch wenn die Last das maximale Benutzergewicht nicht überschreitet. Kinder und Haustiere vom Treppenlift fern halten.
5. Nehmen Sie nach der Benutzung den Schlüssel aus dem Schloss, um eine nicht autorisierte Benutzung zu verhindern.

6. Halten Sie Ihre Arme und Beine sowie Ihre Kleidung fern von beweglichen Teilen. Stellen Sie sicher, dass weite oder lose sitzende Kleidung nicht zwischen Sitz und Treppe oder Schiene eingeklemmt werden kann.
7. Gewährleisten Sie eine sichere Position während der Benutzung. Sorgen Sie stets für die korrekte, stabile Sitzposition. Setzen Sie sich auf dem Sitz so weit wie möglich nach hinten, und stellen Sie Ihre Füße möglichst in die Mitte der Fußstütze. Verwenden Sie stets den Sicherheitsgurt, und benutzen Sie den Treppenlift niemals stehend.
8. Lassen Sie jederzeit Vorsicht walten. Konzentrieren Sie sich auf die Bedienung des Treppenlifts, da dieser stillsteht, sobald Sie den Joystick loslassen. Um den Lift wieder in Bewegung zu setzen, warten Sie 3 Sekunden, drücken Sie dann den Joystick in die gewünschte Fahrtrichtung und halten Sie diesen gedrückt, bis Sie die Etage oder das Erdgeschoss erreicht haben.
9. Prüfen Sie den Treppenlift auf Beschädigungen. Prüfen Sie den Lift vor der Inbetriebnahme auf eventuelle äußere Beschädigungen. Verwenden Sie den Lift nicht, wenn Teile defekt sind oder fehlen (z. B. Schienenendkappen des Gleitschiene). Melden Sie ungewöhnliche Geräusche, wie Quietschen und Knarzen Ihrem Lieferanten. Um Unfälle zu vermeiden, dürfen Reparaturen und Präventivwartung nur von entsprechend qualifizierten Technikern durchgeführt werden.
10. Der Treppenlift darf bei einem Brand nicht, auch nicht als Fluchhilfe benutzt werden.
11. Sollte der Treppenlift nicht mit einem Kommunikationsgerät ausgestattet sein, empfehlen wir, stets eines zur Hand zu haben.

### **Konstruktion**

Die Tragfähigkeit und die generelle Eignung von Wand, Treppen, Terrassen, oberen Etagenböden, Geländern, Sockeln usw., welche die Anlage tragen oder umgeben sollen, wurden durch den Kunden geprüft, der deren Tauglichkeit zugesichert hat und damit auch die diesbezügliche volle Verantwortung übernimmt. Weder Handicare noch seine autorisierten Vertragshändler sind für die Eignung der Gebäudeteile zur Verantwortung zu ziehen, welche die Anlage umgeben und tragen.

### **WARTUNG**

#### **Reinigung**

Reinigen Sie den Treppenlift regelmäßig mit einem feuchten Tuch; verwenden Sie dabei möglichst wenig Wasser. Reinigen Sie die Schiene regelmäßig mit einem Staubsauger mit einer weichen Bürste. Stellen Sie sicher, dass die Schiene frei von Schmutz und Staub bleibt. Jeglicher Schmutz auf der Schiene kann ganz einfach mit einem leicht feuchten Tuch entfernt werden. Verwenden Sie zum Reinigen der Schiene keinesfalls Reinigungsmittel. Die Anbringung eines Schmiermittels auf der Schiene ist ebenfalls nicht zulässig. Im Laufe der Zeit können die Führungsrollen auf der Schiene Spuren hinterlassen.

#### **Vorbeugende Wartung**

Zusätzlich zur Reinigung Ihres Treppenlifts ist für die kontinuierliche, langfristige Benutzung eine regelmäßige Präventivwartung erforderlich. Ihr Treppenlift muss mindestens einmal pro Jahr von einem qualifizierten Techniker gewartet werden. Falls Ihr Treppenlift von mehr als zwei Personen genutzt wird, empfehlen wir mindestens zwei Wartungstermine pro Jahr.

Beim Inspektions- oder Wartungstermin muss ein elektrischer Anschluss für die Beleuchtung zur Verfügung stehen. Während des Betriebs des Treppenlifts ist am oberen und unteren Schienenende eine Beleuchtung mit mindestens 50 Lux bereitzustellen. Auf den meisten Glühbirnen-Verpackungen ist der Lux-Wert angegeben.

## GARANTIE UND HAFTUNG

**Garantiedauer** – Diese Garantie gilt für einen Zeitraum von 24 Monaten ab dem Datum, an dem das Produkt unser Werk verlässt. Der Kaufpreis für das Produkt muss vollständig bezahlt sein, damit der Hersteller Teile im Rahmen dieser Garantie freigeben kann.

**Deckung** – Diese Garantie wird je nach Wahl des Herstellers für die Reparatur oder den Ersatz von Teilen angewendet, die aufgrund von Material- oder Verarbeitungsfehler ausfallen. Der Hersteller kann nach eigenem Ermessen werksüberholte Teile liefern. Diese Garantie wird dem autorisierten Handicare Vertragshändler im Namen des Endkäufers des Produkts gewährt und ist nicht übertragbar. Die Herstellergarantie deckt nicht die Arbeitskosten für das Entfernen, die Reparatur oder den Ersatz von Garantieteilen.

Beschädigungen durch normale Abnutzung, Überladen oder unsachgemäße Benutzung und der Austausch der Batterien in der Fernbedienung unterliegen nicht dieser Garantie.

Wir empfehlen, Ihren Treppenlift jährlich von einem entsprechend qualifizierten Treppenlifttechniker warten zu lassen.

Der Hersteller haftet unter keinen Umständen für Unfälle mit Todesfolge, Personenschaden, Beschädigung von Eigentum oder Nebenschäden, unvorhergesehene Konsequenzen und/oder Kosten oder Schäden, die aufgrund der Benutzung Ihres Treppenlifts entstanden sind. Änderungen am Produkt sind nicht zulässig und lassen den Gewährleistungsanspruch erlöschen. Der Hersteller haftet nicht für Schäden, die aufgrund derartiger Änderungen entstehen. Der Hersteller übernimmt keine Haftung für materielle oder Personenschäden, die aufgrund der Missachtung oder unzureichenden Beachtung der Sicherheitsbestimmungen und -anweisungen in dieser Anleitung oder aufgrund von Fahrlässigkeit während der Installation, Benutzung, Wartung oder Reparatur dieses Treppenlifts entstehen. Installation und Wartung dürfen ausschließlich von durch den Hersteller in Übereinstimmung mit den örtlichen Bestimmungen autorisierten Vertragshändlern oder Monteuren/Service-Technikern durchgeführt werden.

Die an der Wand montierten Fernbedienungen arbeiten auf Basis von Infrarot frequenzen. Handicare übernimmt keine Haftung für Systemausfälle im unwahrscheinlichen Fall von Störungen durch Signale von außerhalb dieses Treppenlifts.

## TECHNISCHE SPEZIFIKATIONEN

Stromspannung	100-240 V~	Geschwindigkeit	0,15 m/s (max.)
Frequenz	50/60 Hz	Umgebungstemperatur	0 - 40 °C
Stromstärke	1.0 A	Relative Luftfeuchtigkeit	20 - 80 %
Leistung	0-36 Watt	Kapazität	10 Fahrten je 24 Stunden
Sicherungen	20 A		
Max.betriebslast (neigung 25°-45°)	140 kg	Geräusentwicklung	56 dB
Max.betriebslast (neigung 45°-50°)	130 kg	Benutzung	Innen
Max.betriebslast (Gleitschiene)	120 kg		

Die Informationen in dieser Anleitung basieren auf den allgemeinen Spezifikationen bezüglich Konstruktion, Materialeigenschaften und Arbeitsmethoden, die uns zum Zeitpunkt der Veröffentlichung bekannt waren. Es können deshalb jederzeit Änderungen und Verbesserungen vorgenommen werden.

*Alle Rechte vorbehalten. Kein Teil dieser Veröffentlichung darf ohne vorherige schriftliche Zustimmung des Herstellers mittels Druck, Fotokopie, Mikrofilm oder auf andere Weise vervielfältigt und/oder veröffentlicht werden. Dies gilt auch für die zugehörigen Zeichnungen und Diagramme. Der Hersteller behält sich das Recht vor, Teile jederzeit ohne vorherige oder direkte Ankündigung beim Kunden zu ändern. Der Inhalt dieser Anleitung kann sich ebenfalls ohne vorherige Ankündigung ändern. Diese Anleitung gilt für die Standard-Liftmodelle. Der Hersteller übernimmt deshalb keinerlei Haftung für Schäden, die aufgrund von Spezifikationen entstehen, die von denen des an Sie gelieferten Liftmodells abweichen. Für Informationen zur Einstellung, Wartung oder zu Reparaturen, die nicht in dieser Anleitung enthalten sind, wenden Sie sich bitte an die technische Abteilung Ihres Lieferanten. Diese Anleitung wurde mit den besten Absichten und mit größter Sorgfalt zusammengestellt, dennoch haftet der Hersteller nicht für Fehler in dieser Anleitung oder daraus eventuell entstehende Konsequenzen.*

*Die niederländische Handbuch hat der Originalsprache.*

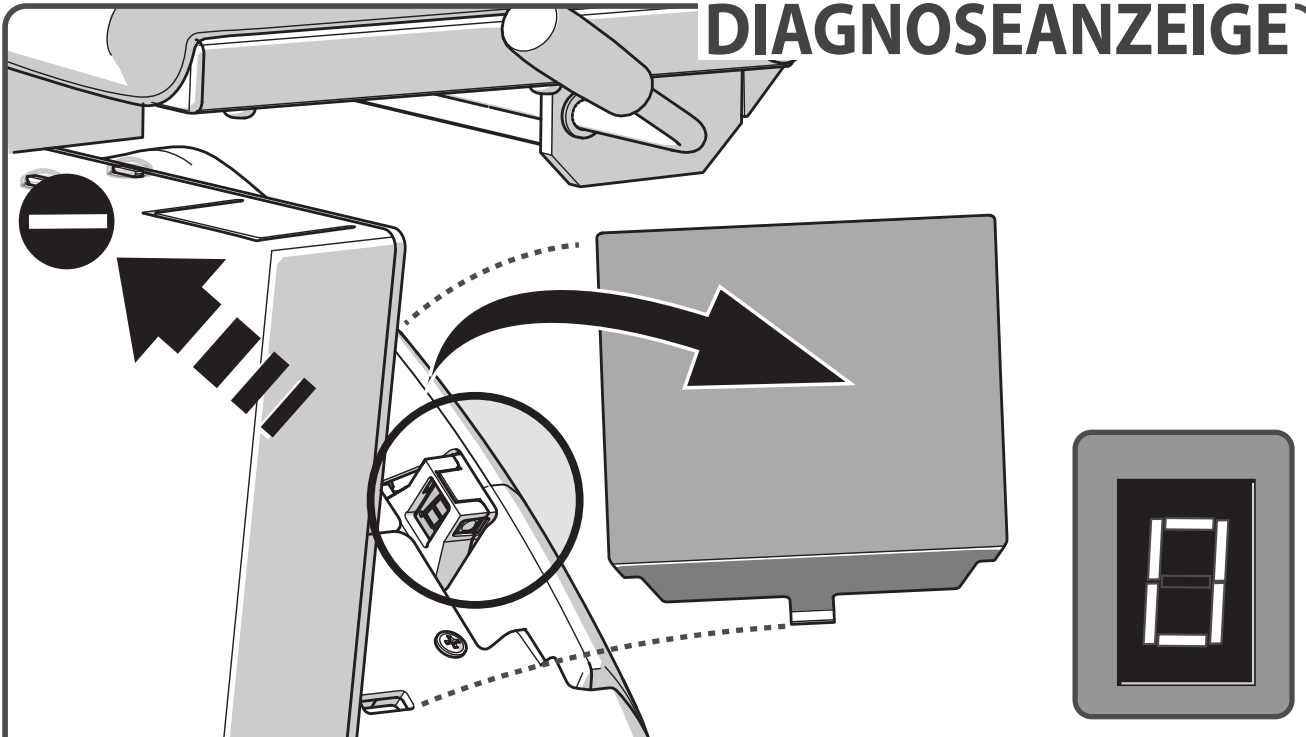

**DIAGNOSEANZEIGE**

Der Treppenlift ist mit einer Diagnoseanzeige ausgestattet, auf der ein Code zur Fehler-diagnose angezeigt wird. In ANHANG {**DIAGNOSE CODES**} finden Sie eine Erklärung der verschiedenen Diagnosecodes. Bitte teilen Sie dem Kundendienstmitarbeiter diesen Code mit, wenn Sie einen Fehler melden.

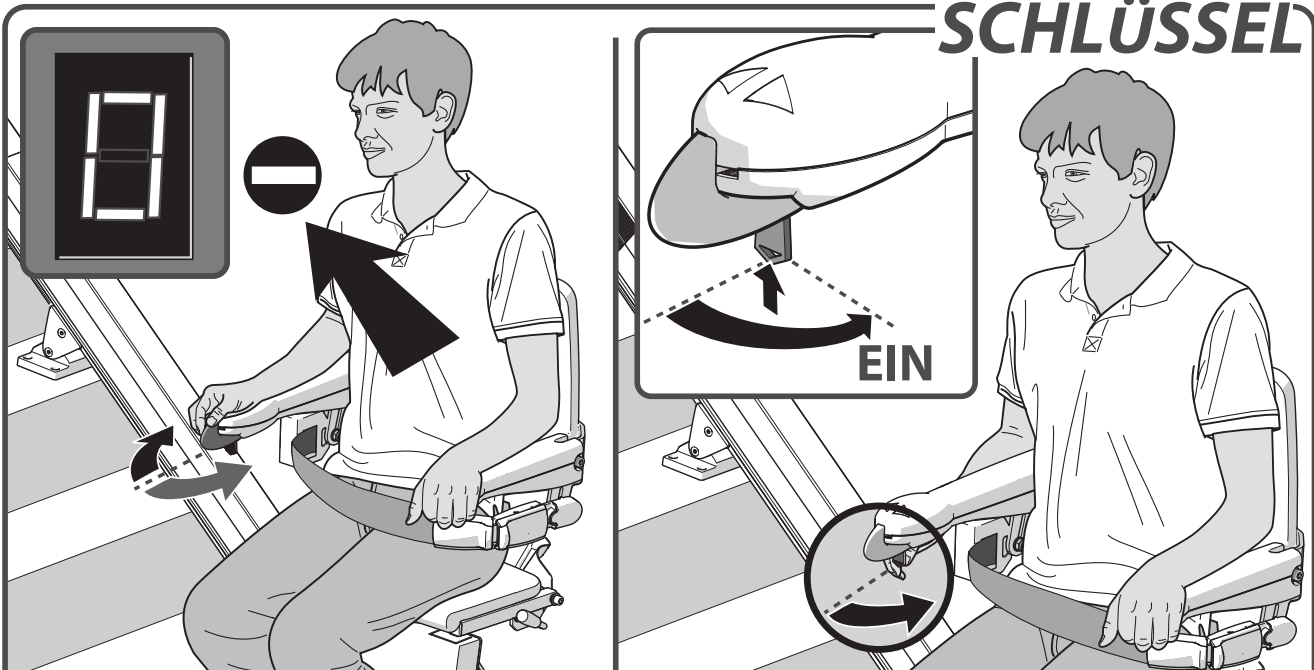
**SCHLÜSSEL****URSACHE****LÖSUNG**

**Problem:** Der Lift bewegt sich in keiner Richtung und auf dem Display erscheint eine "0".

**Ursache:** Der Schlüsselschalter steht in der AUS-Position.

**Lösung:** Drehen Sie den Schlüsselschalter eine Vierteldrehung nach rechts.



## STOPP-TASTE

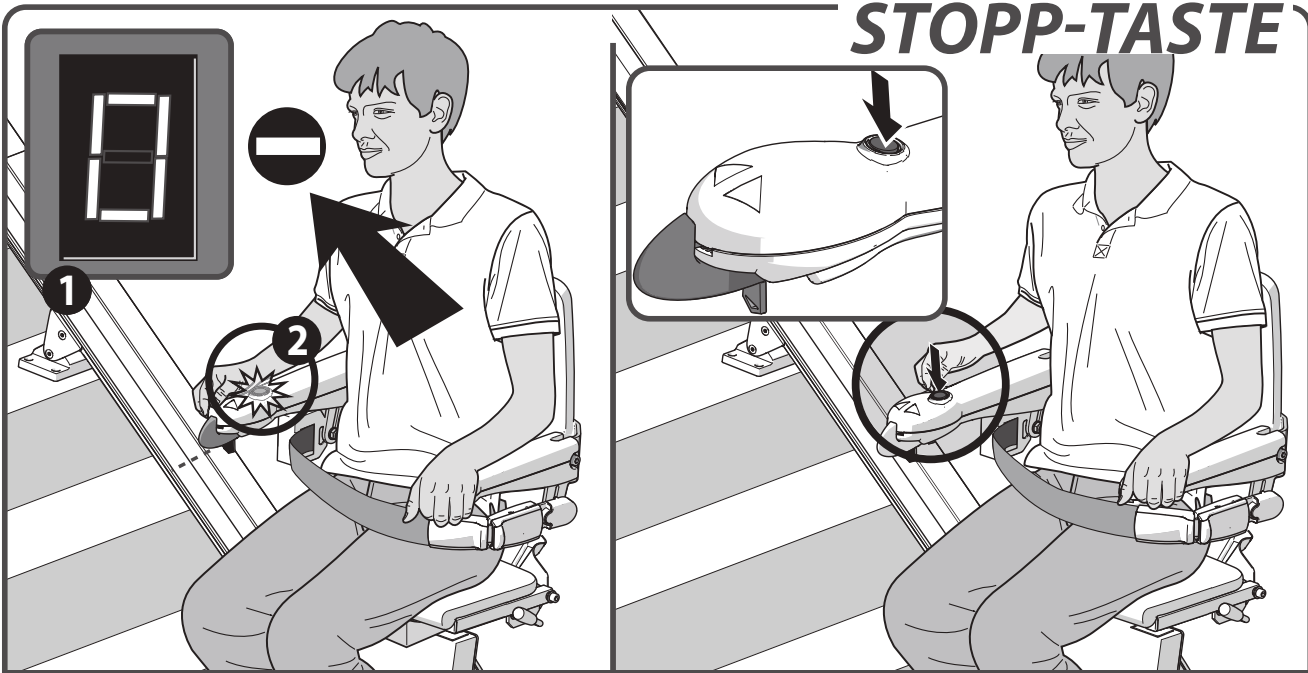

**URSACHE** **LÖSUNG**

**Problem:** Der Lift bewegt sich in keiner Richtung, auf dem Display erscheint eine "0" [1] und die Stopp-Taste leuchtet[2].

**Ursache:** Die Stopp-Taste wurde gedrückt.

**Lösung:** Drücken Sie die Stopp-Taste erneut.

## OPTIONEN STOPP-TASTE

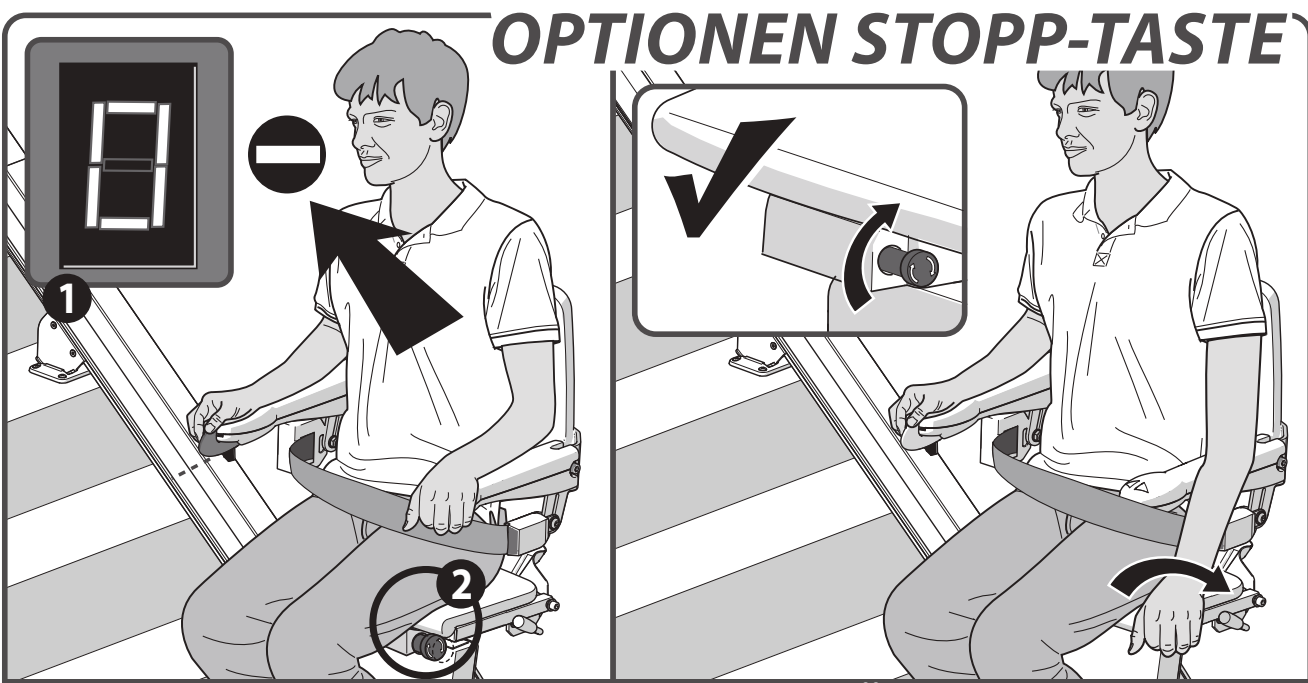

**URSACHE** **LÖSUNG**

**Problem:** Der Lift bewegt sich in keiner Richtung, auf dem Display erscheint eine "0" [1] und die Stopp-Taste leuchtet[2].

**Ursache:** Die Stopp-Taste wurde gedrückt.

**Lösung:** Drehen Sie den Not-Halt-Knopf.

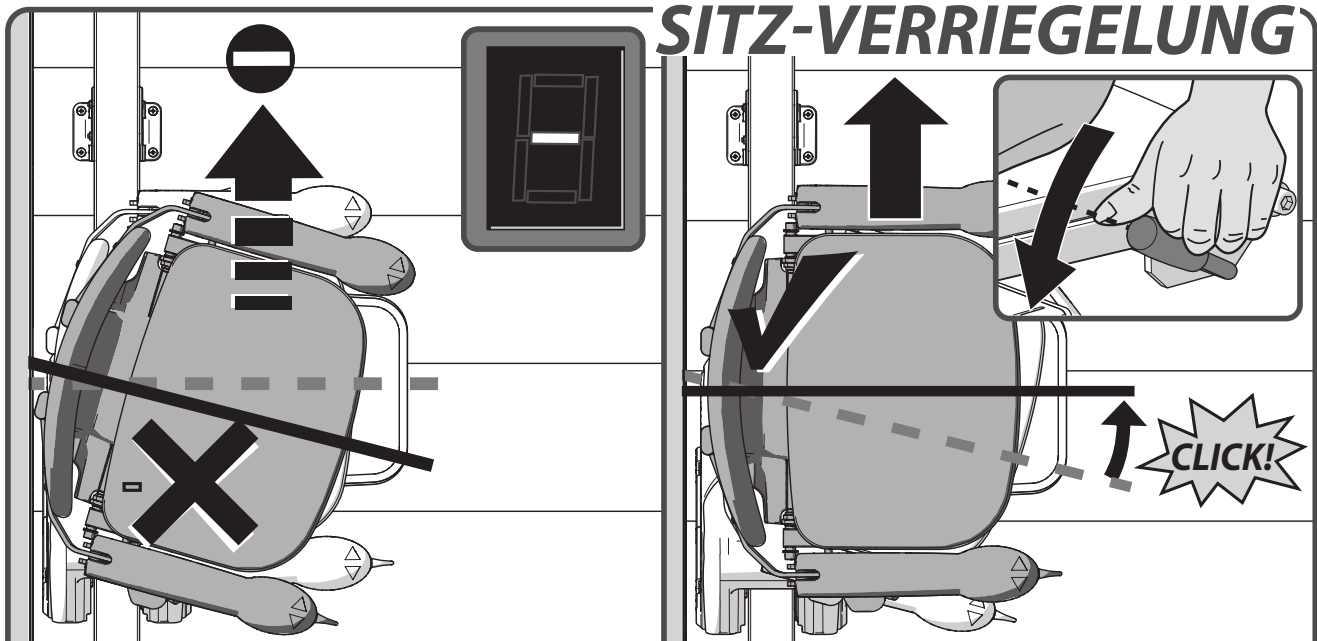
**URSACHE****LÖSUNG**

**Problem:** Der Lift bewegt sich in keiner Richtung und auf dem Display erscheint eine "-".

**Ursache:** Der Sitz ist nicht verriegelt und in gedrehter Position.

**Lösung:** Drehen Sie den Sitz mithilfe des Hebels links oder rechts unter der Sitzfläche.

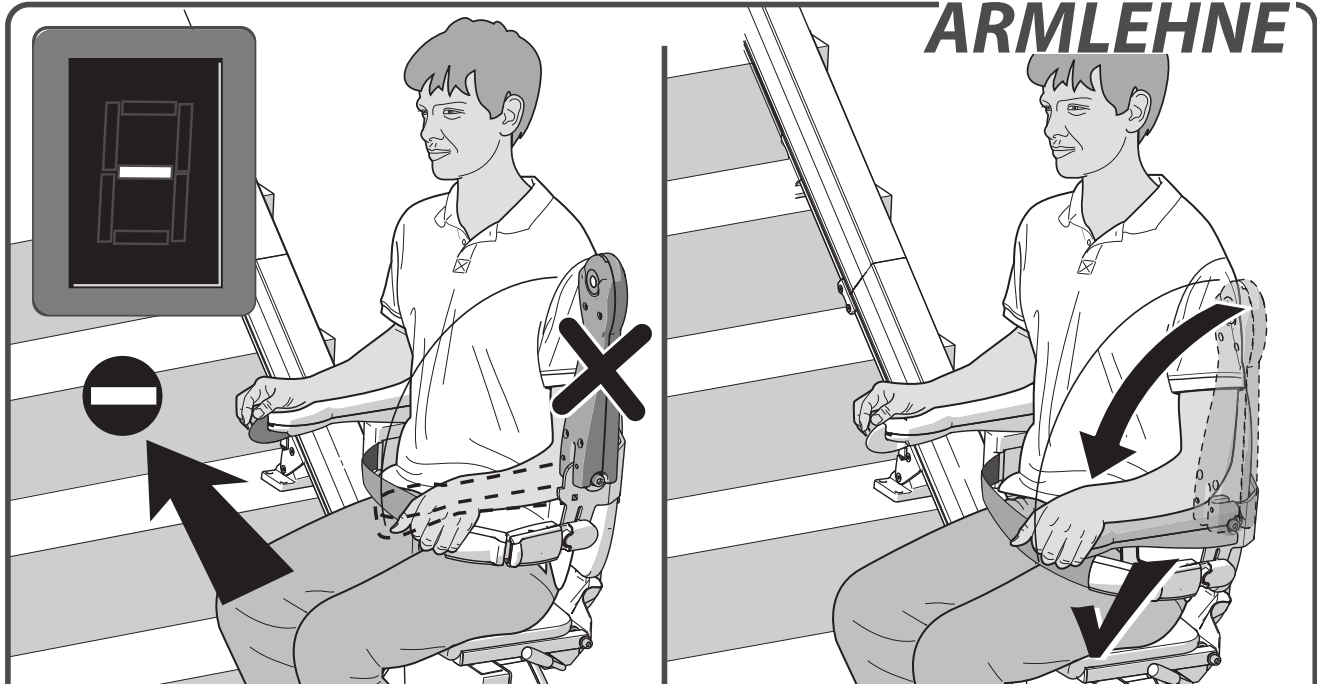
**URSACHE****LÖSUNG**

**Problem:** Der Lift bewegt sich in keiner Richtung und auf dem Display erscheint eine "-". **Ursache:** Eine Armlehne ist nicht nach unten geklappt. **Lösung:** Klappen Sie beide Armlehnen vollständig nach unten.

## BATTERIEN

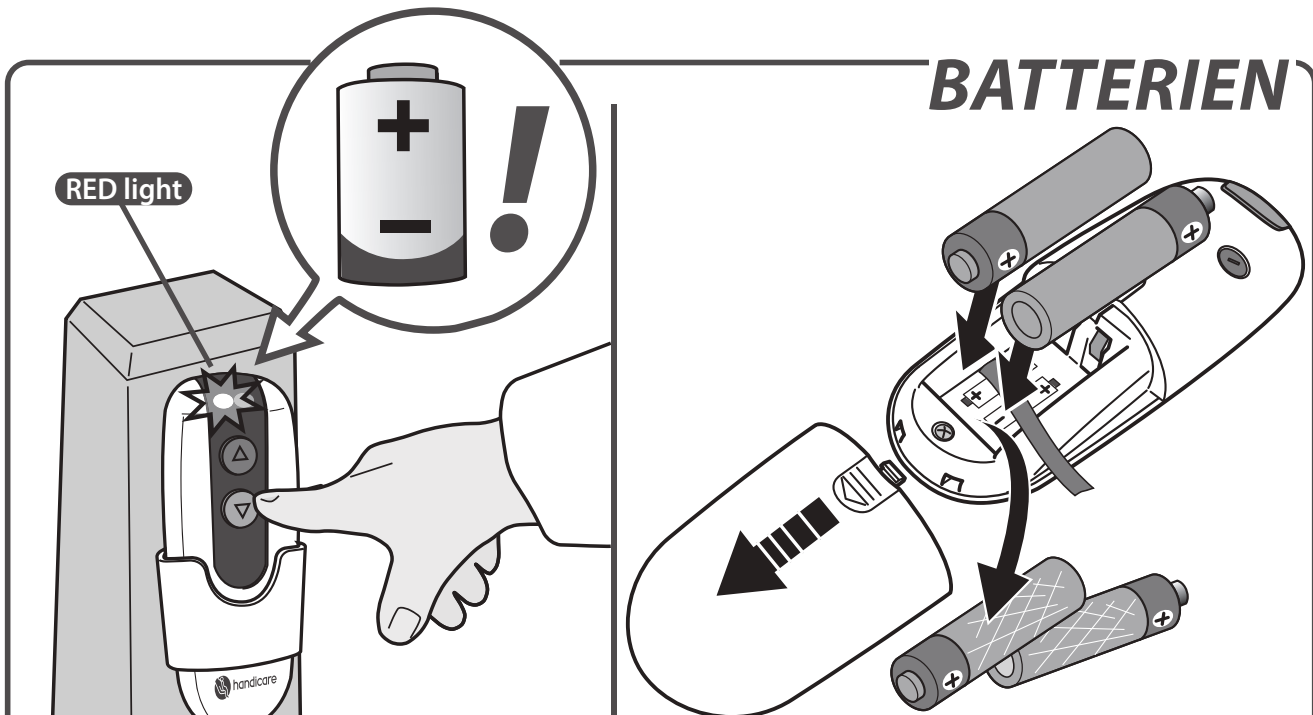

**URSACHE** **LÖSUNG**

**Problem:** Der Lift bewegt sich in keiner Richtung, und die LED-Anzeige auf der Fernbedienung blinkt rot bei Bedienung.

**Ursache:** Die Batterien der Fernbedienung sind leer.

**Lösung:** Tauschen Sie die Batterien der Fernbedienung aus.

## STROMVERSORGUNG

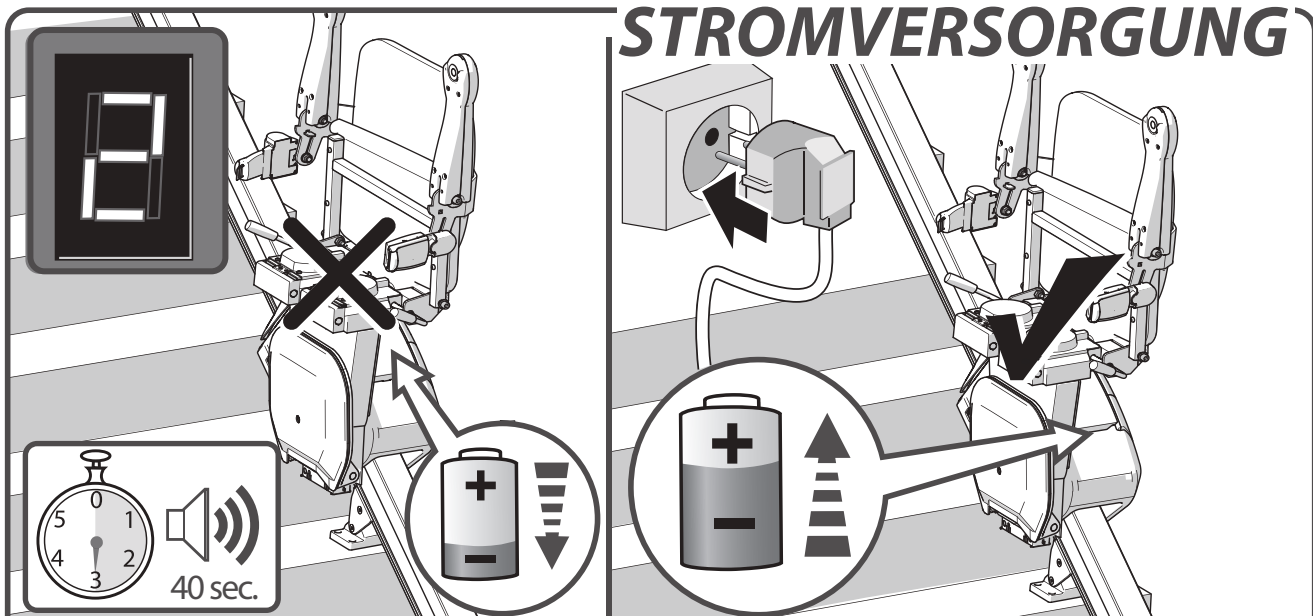

**URSACHE** **LÖSUNG**

**Problem:** 40 Sekunden lang ertönen akustische Signale und auf dem Display erscheint eine "2".

**Ursache:** Die Akkus des Lifts laden sich nicht auf; möglicherweise ist der Stecker nicht ans Stromnetz angeschlossen.

**Lösung:** stecken Sie den Stecker in die Steckdose.

## HINDERNIS

**URSACHE** **LÖSUNG**

**Problem:** Der Lift bewegt sich nur in einer Richtung und auf dem Display erscheint eine "4/6".

**Ursache:** Es befindet sich ein Hindernis zwischen dem Lift und der Treppe.

**Lösung:** Bewegen Sie den Lift in anderer Richtung{A}, und entfernen Sie das Hindernis{B}.

## BATTERIESPANNUNG

**URSACHE** **LÖSUNG**

**Problem:** Auf der Diagnoseanzeige erscheint eine "7".

**Ursache:** Die Batteriespannung ist zu niedrig um mit dem Lift zu fahren.

**Lösung:** Ca. 30 Minuten warten, bevor Sie eine neue Fahrt machen.

## ANHANG

**ERINNERUNGEN** \_\_\_\_\_ *seite 79*

**NOTBEDIENUNG** \_\_\_\_\_ *seite 80*

**DIAGNOSECODES** \_\_\_\_\_ *seite 81*

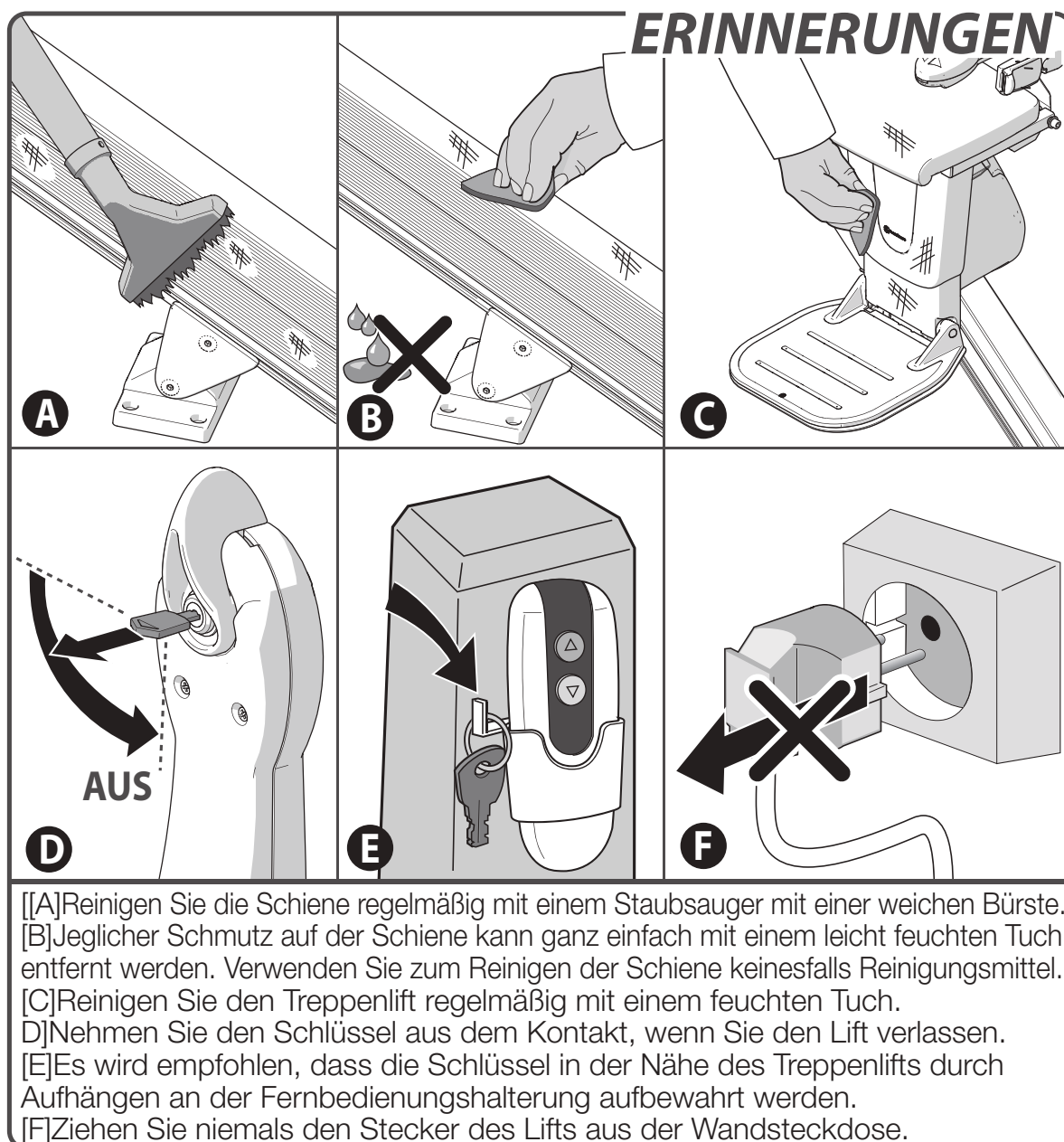

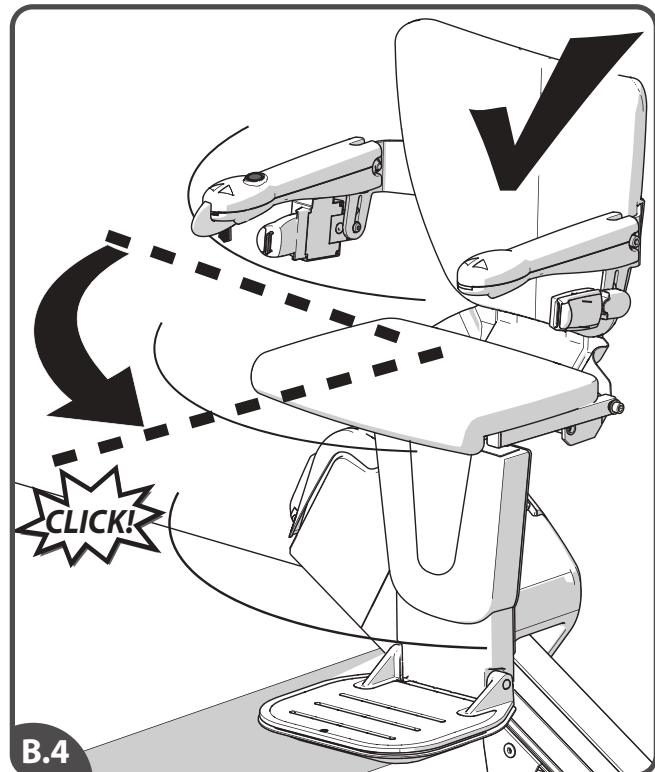
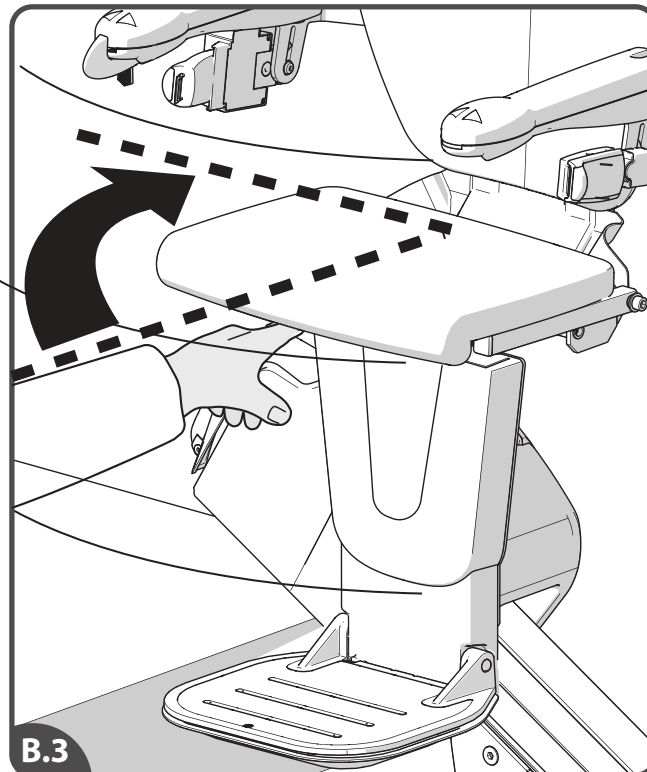
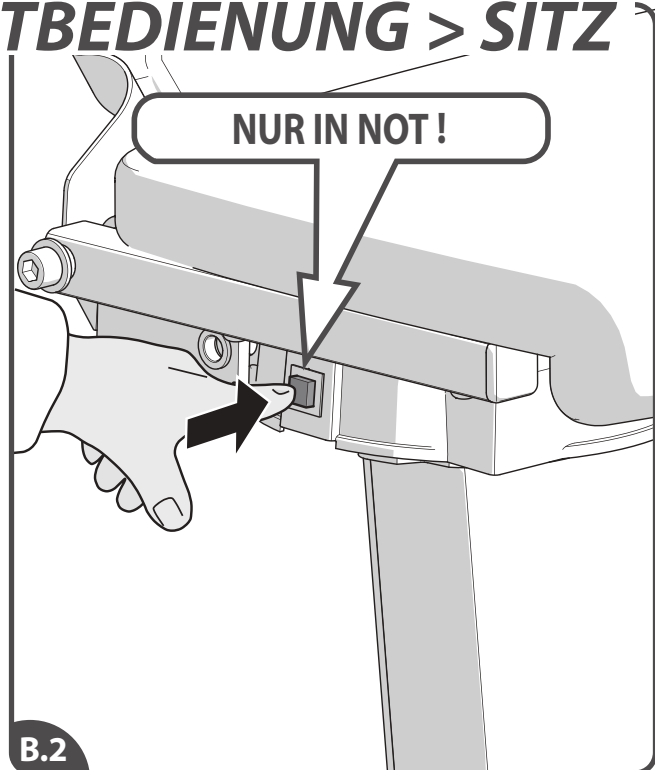
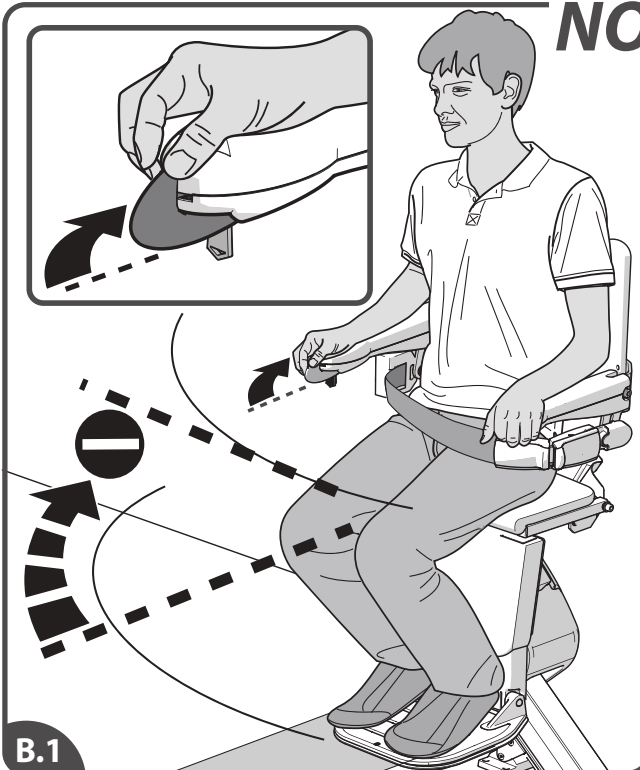

**NOTBEDIENUNG > SITZ**

[B.1] Falls die automatische Drehfunktion nicht funktioniert, kann der Sitz manuell gedreht werden. Dies ist ausschließlich für Notfälle vorgesehen. [B.2] Drücken Sie den Auslöseknopf. [B.3] Drehen Sie den Sitz manuell. [B.4] Der Sitz muss in seine Startposition zurückbewegt werden, ehe Sie den Lift wieder in Betrieb nehmen.

Wenn die erwähnte Aktion nicht hilft, rufen Sie Handicare.

## DIAGNOSECODES

DE

Anzeige Aktion

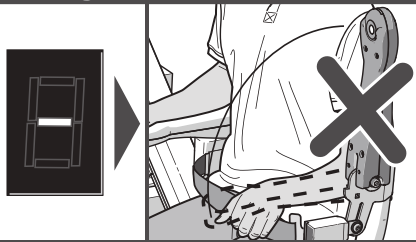

Lädt, aber der Lift bewegt sich nicht.

**STÖRUNG**

Anzeige Aktion

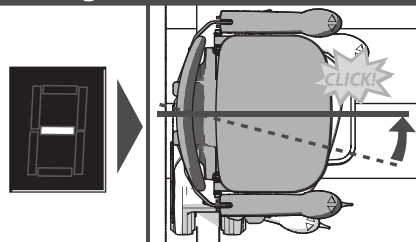

Stuhl in der Schwenkposition

**STÖRUNG**

Schreiben Sie den Diagnosecode ab, wenn Sie Handicare um Hilfe rufen.

Anzeige Aktion

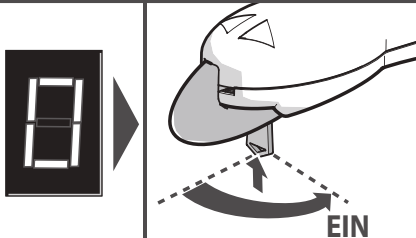

Der Schlüsselschalter steht in der AUS-Position.

**STÖRUNG**

Anzeige Aktion

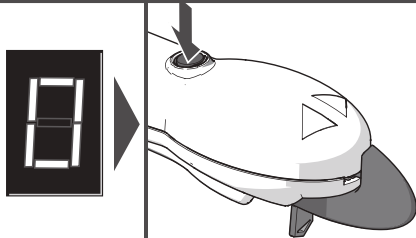

Die Stopp-Taste ist aktiviert.

**STÖRUNG**

Anzeige Aktion

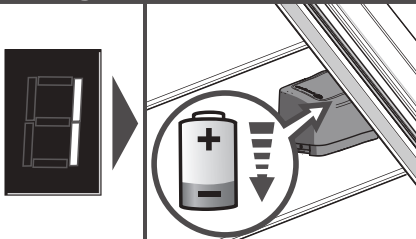

Ladung erforderlich

**STÖRUNG**

Anzeige Aktion

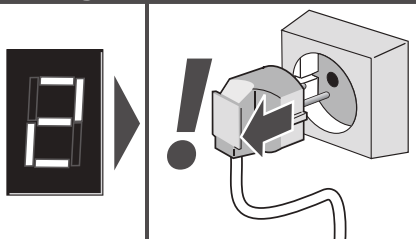

Nicht auf Ladestation

**STÖRUNG**

Anzeige Aktion

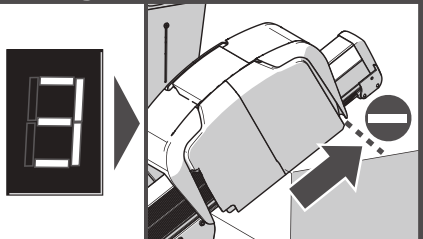

Obere Schienenbegrenzung aktiviert

**STÖRUNG**

Anzeige Aktion



Obere Sicherheitskante aktiviert

**STÖRUNG**

Anzeige Aktion

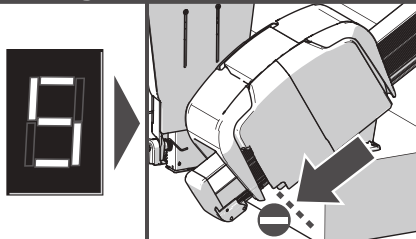

Untere Schienenbegrenzung aktiviert

**STÖRUNG**

Anzeige Aktion

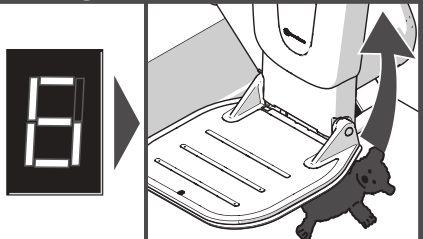

Untere Sicherheitskante aktiviert

**STÖRUNG**

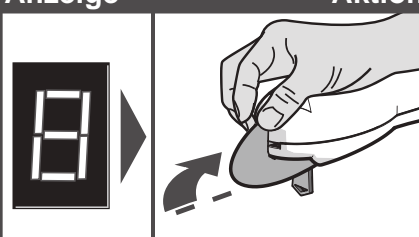

Anzeige	Aktion
	
Niedrige Batteriespannung	
<b>STÖRUNG</b>	

Anzeige	Aktion
	
Joystick aktiviert: - der Lift fährt nach oben	
<b>STÖRUNG</b>	

Anzeige	Aktion
	
Joystick aktiviert: - der Lift fährt nach unten	
<b>STÖRUNG</b>	

Anzeige	Aktion
	
Das Netzstrom-Relais hat sich nicht geöffnet	
<b>STÖRUNG</b>	

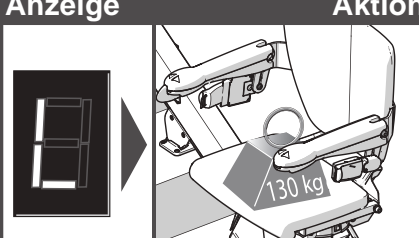
Anzeige	Aktion
	
Motorprobleme [L0=n, L1=n, L2=n, L3=n, L4=n]	
<b>STÖRUNG</b>	

Anzeige	Aktion
	
Speicherproblem auf der Hauptplatine	
<b>STÖRUNG</b>	

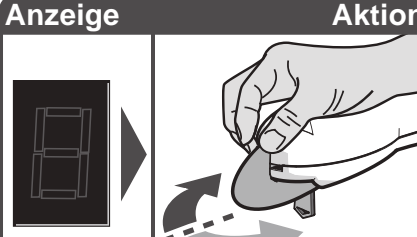
Anzeige	Aktion
	
Schlafmodus	
<b>STÖRUNG</b>	

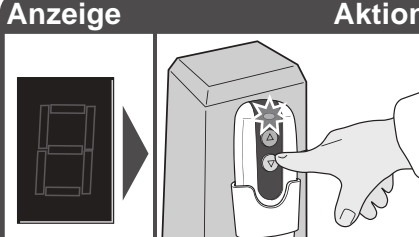
Anzeige	Aktion
	
Schlafmodus	
<b>STÖRUNG</b>	

Anzeige	Aktion
	
Joystick-Verzögerung: Selbsttest Lift	
<b>STÖRUNG</b>	

Anzeige	Aktion
	
Infrarot-Fernbedienung registriert	
<b>STÖRUNG</b>	

Anzeige	Aktion
	
Radiofrequenz-Fernbedienung registriert	
<b>STÖRUNG</b>	

Anzeige	Aktion
	
Fußstütze aktiviert	
<b>STÖRUNG</b>	

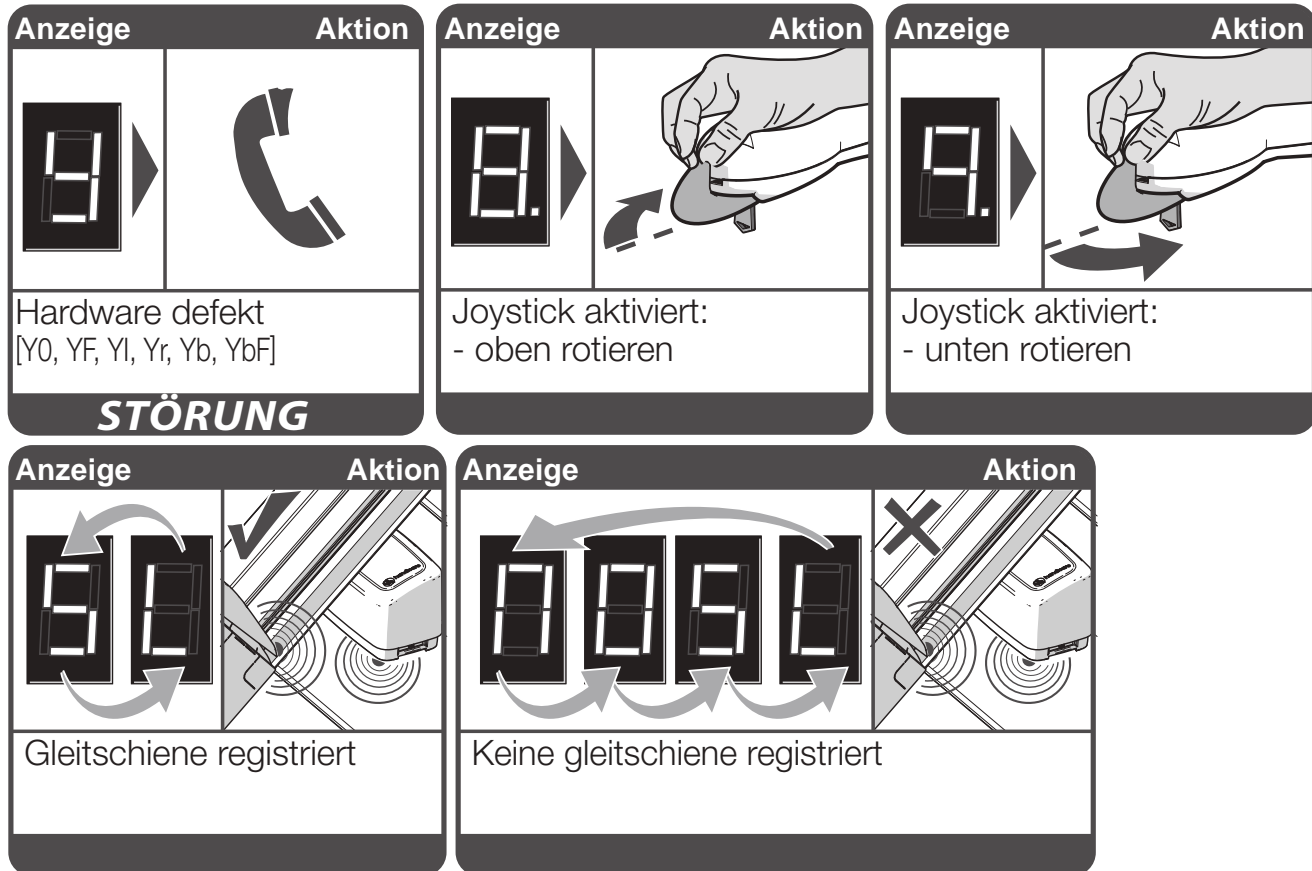

Die Konfiguration des Handicare-Treppenlifts, insbesondere, aber nicht ausschließlich, Komponenten wie das Schienensystem, die Konstruktion des Treppenlifts, die Befestigungsteile, alle drehbaren und beweglichen Teile, der Antrieb, beruhen auf dem Know-how von Handicare. Arbeiten an dieser Konfiguration oder an einer oder mehreren ihrer Komponenten dürfen ausschließlich von (Mitarbeitern von) Händlern durchgeführt werden, die von Handicare zertifiziert sind, diese Arbeiten gemäß den von Handicare zur Verfügung gestellten Anweisungen auszuführen. Nur diese Mitarbeiter sind dafür geschult; nur diese qualifizierten Mitarbeiter können die Sicherheit gewährleisten, die die Handicare-Treppenlifte ab Werk bieten. Anbieter von gebrauchten Handicare-Treppenliften, die keine von Handicare zertifizierten Händler sind, sind nicht qualifiziert, diese Arbeiten durchzuführen. Beispielsweise, um eine andere Schiene als die Original-Handicare-Schiene bei einem Benutzer zu installieren.

Dies ist wichtig, denn wenn an einem Handicare-Treppenlift Arbeiten durchgeführt werden oder wenn ein gebrauchter Handicare-Treppenlift unter Verwendung anderer Komponenten, wie z. B. einer anderen Treppenschiene, von jemand anderem als einem dieser qualifizierten Mitarbeiter wieder eingebaut wird, erlischt mit unmittelbarer Wirkung die Garantie von Handicare und die CE-Kennzeichnung für den betreffenden Treppenlift.

Das Erlöschen der CE-Kennzeichnung bedeutet, dass der betreffende Treppenlift nicht mehr den europäischen Vorschriften entspricht. Infolge dieses Erlöschens ist Handicare für die möglichen Folgen eines Versagens des betreffenden Treppenlifts nicht verantwortlich/nicht haftbar. Darüber hinaus darf die Wartung des Handicare-Treppenlifts nur mit von Handicare zugelassenen Original-Ersatzteilen durchgeführt werden.

Dies ist wichtig, denn wenn andere Komponenten, wie z.B. eine andere Treppenschiene, als von Handicare zugelassene Original-Ersatzteile verwendet werden, erlischt auch mit unmittelbarer Wirkung die Garantie von Handicare und die CE-Kennzeichnung des betreffenden Treppenlifts.



# CONTENU

## AVANT PROPOS

FR

**MANUEL D'UTILISATION** 85

Merci d'avoir choisi un monte-escalier Handicare.

**OPTIONS** 94

Dans ce manuel concernant le type de monte-escalier HANDICARE 1100, vous trouverez le mode d'emploi des caractéristiques standard et des fonctionnalités en option.

**LOCALISATION DE PANNES** 102

**ANNEXES** 107

A. Attention 107

B. Fonctionnement d'urgence 108

C. Codes de diagnostic 110

# SIÈGE STYLE

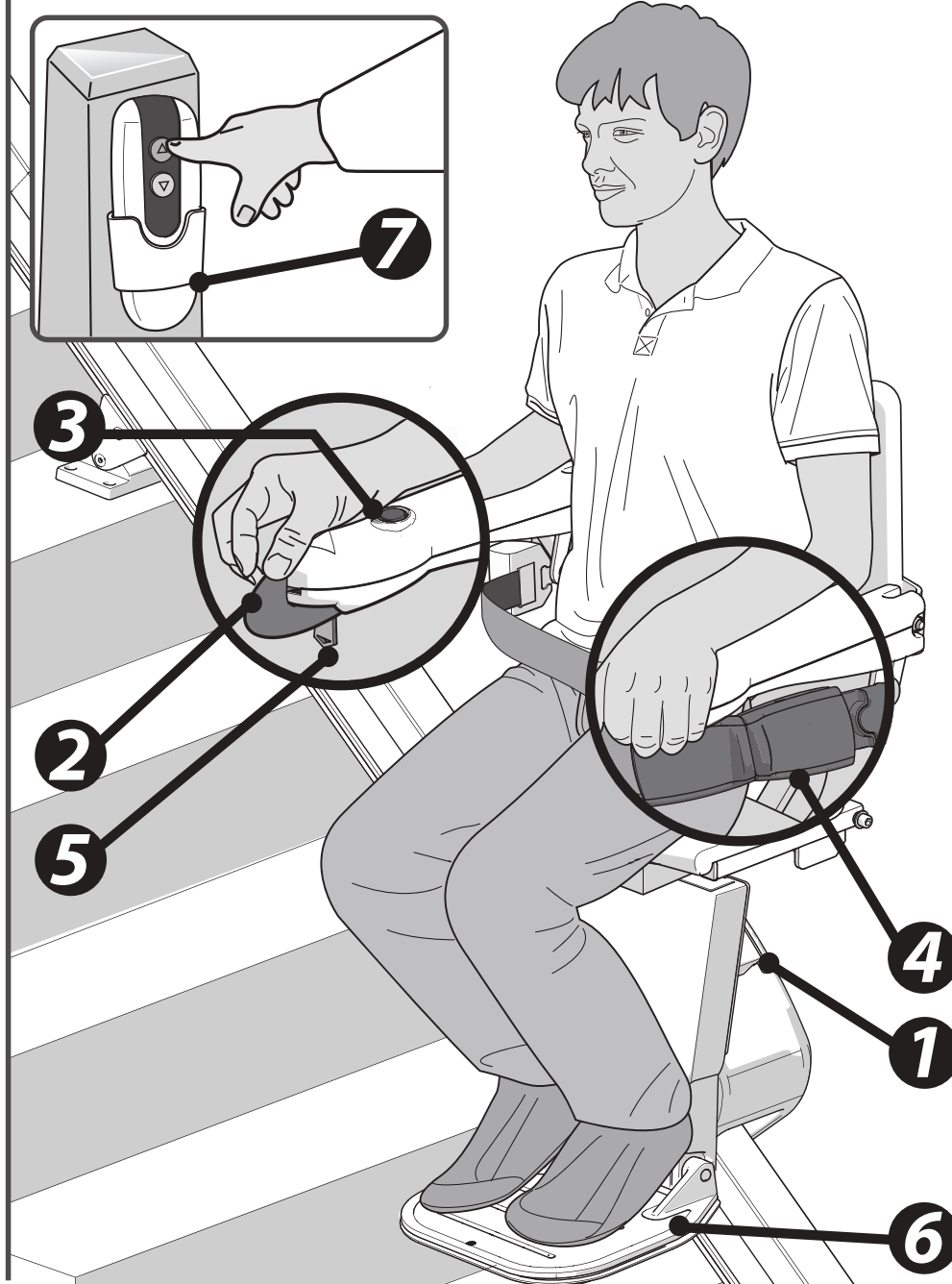

## OPTIONS

Siège pivotant  
automatique

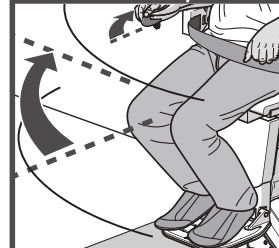

Repose-pieds  
automatique

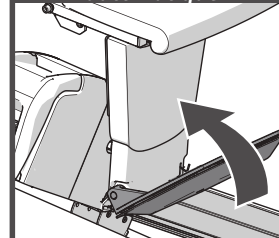

Rail escamotable  
(manuelle)

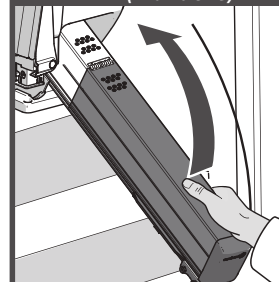

Rail coulissant

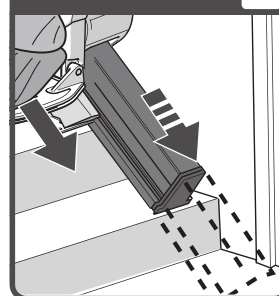

L'illustration ci-dessus montre les éléments à l'aide desquels vous pouvez commander le siège STYLE. Afin d'améliorer le confort d'assise et la facilité d'utilisation, vous pouvez équiper le siège STYLE des options suivantes: siège pivotant automatique, repose-pieds automatique, le rail escamotable et le rail coulissant.

- [1] L'afficheur
- [2] Manette
- [3] Bouton d'arrêt
- [4] Ceinture de sécurité
- [5] Interrupteur à clé
- [6] Repose-pieds
- [7] Télécommande

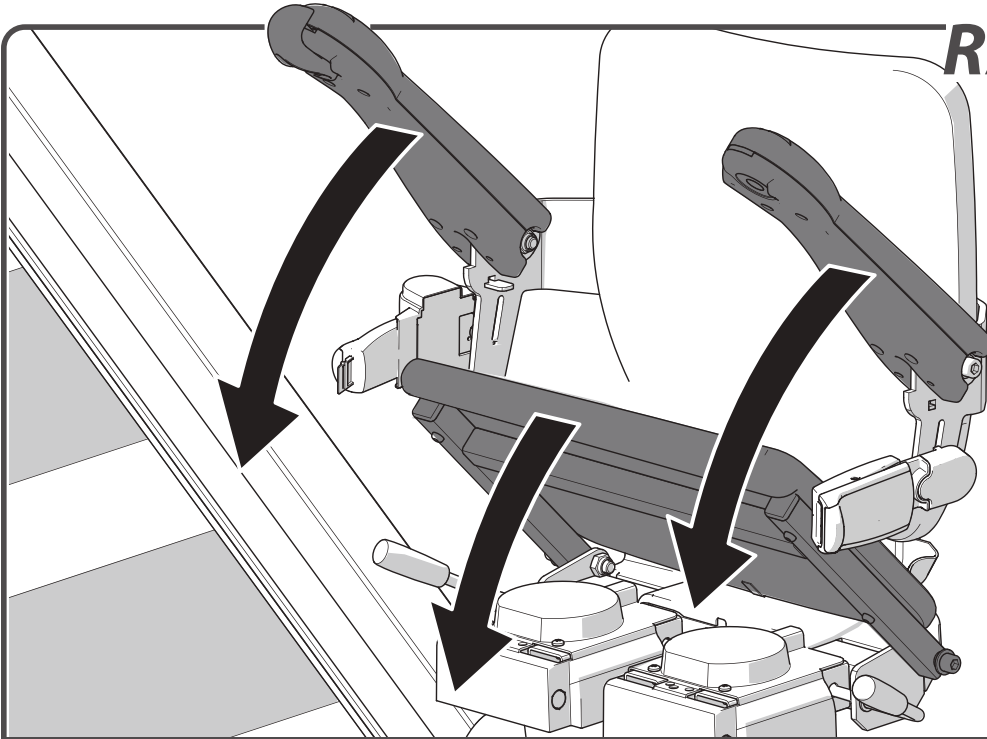
**RABATTRE**

Rabattez les accoudoirs et l'assise vers le bas.

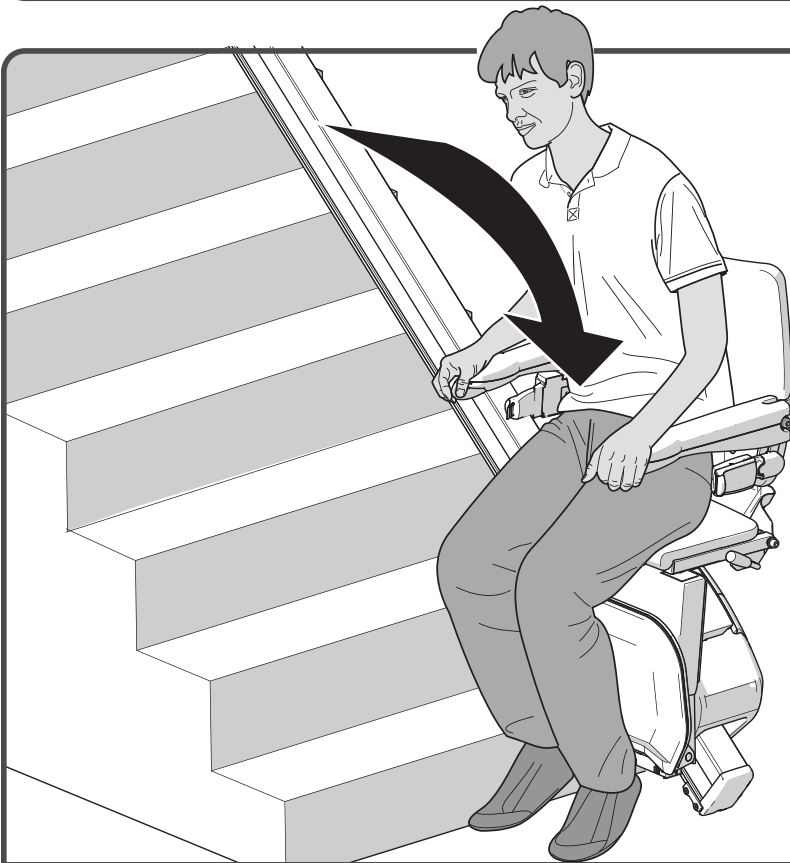
**S'ASSEOIR**

Prenez place sur le siège.

## RABATTRE LE REPOSE-PIEDS

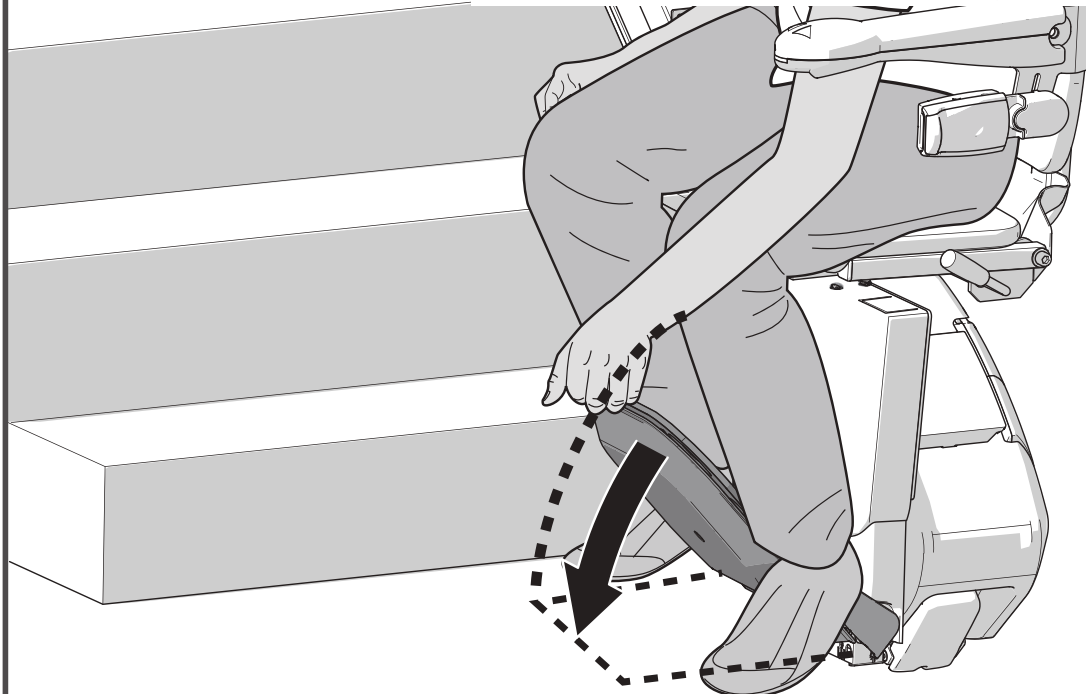

Rabattez le repose-pieds.



page 95 > REPOSE-PIEDS AUTOMATIQUE EN OPTION

## POSITIONNER LES PIEDS

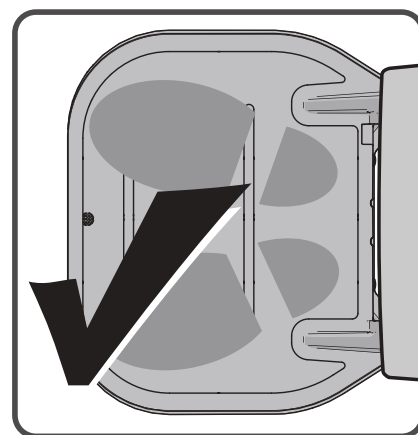
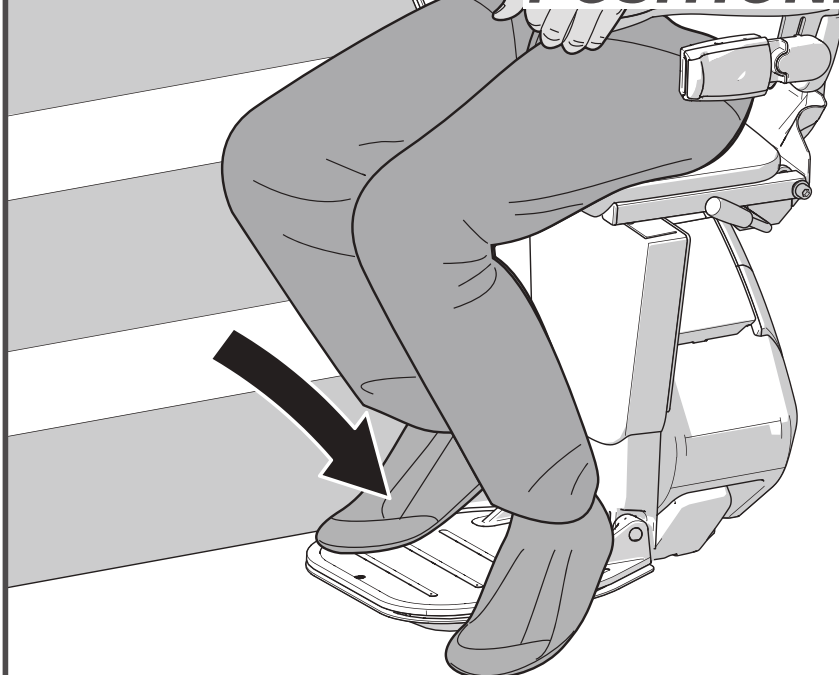

Placez vos pieds sur le repose-pieds. Vérifiez que vos deux pieds ne dépassent pas des limites du repose-pieds.

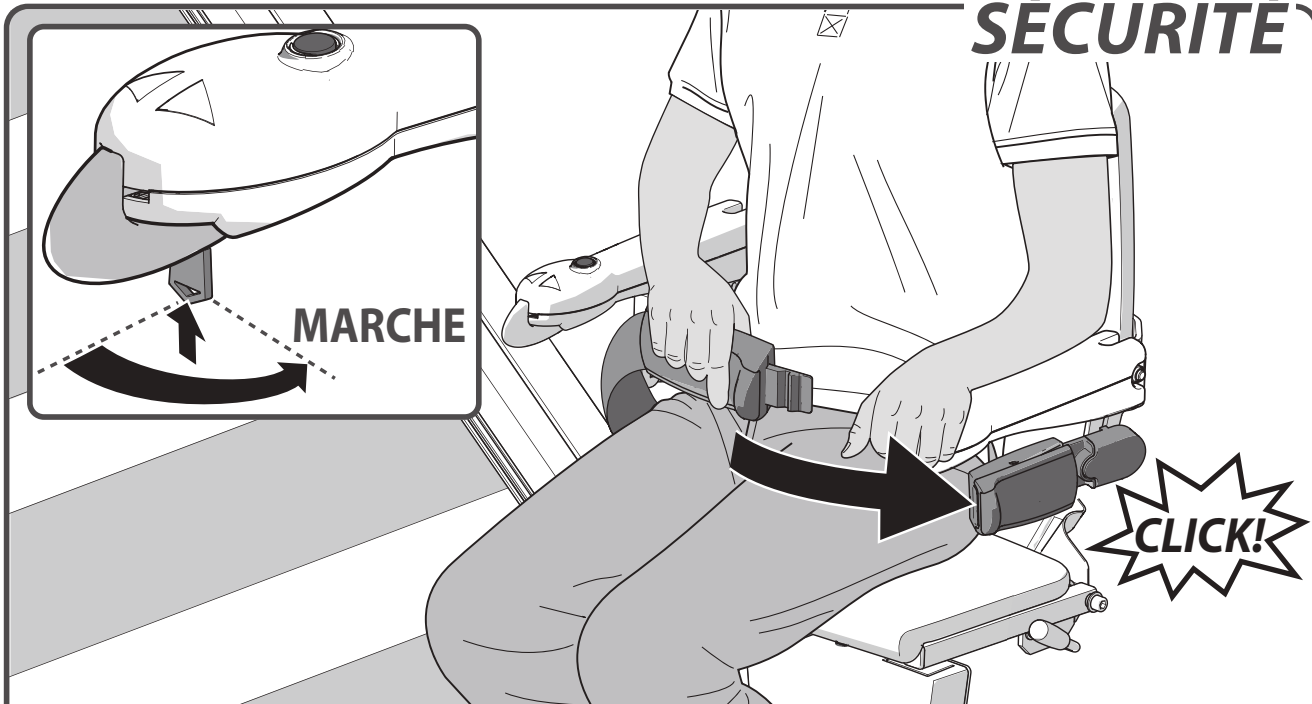

**SÉCURITÉ**

Mettez la ceinture de sécurité et bouclez-la solidement. Glissez la clé dans le contact et tournez-la d'un quart de tour vers la droite. Vérifiez si le siège est en position verrouillé.

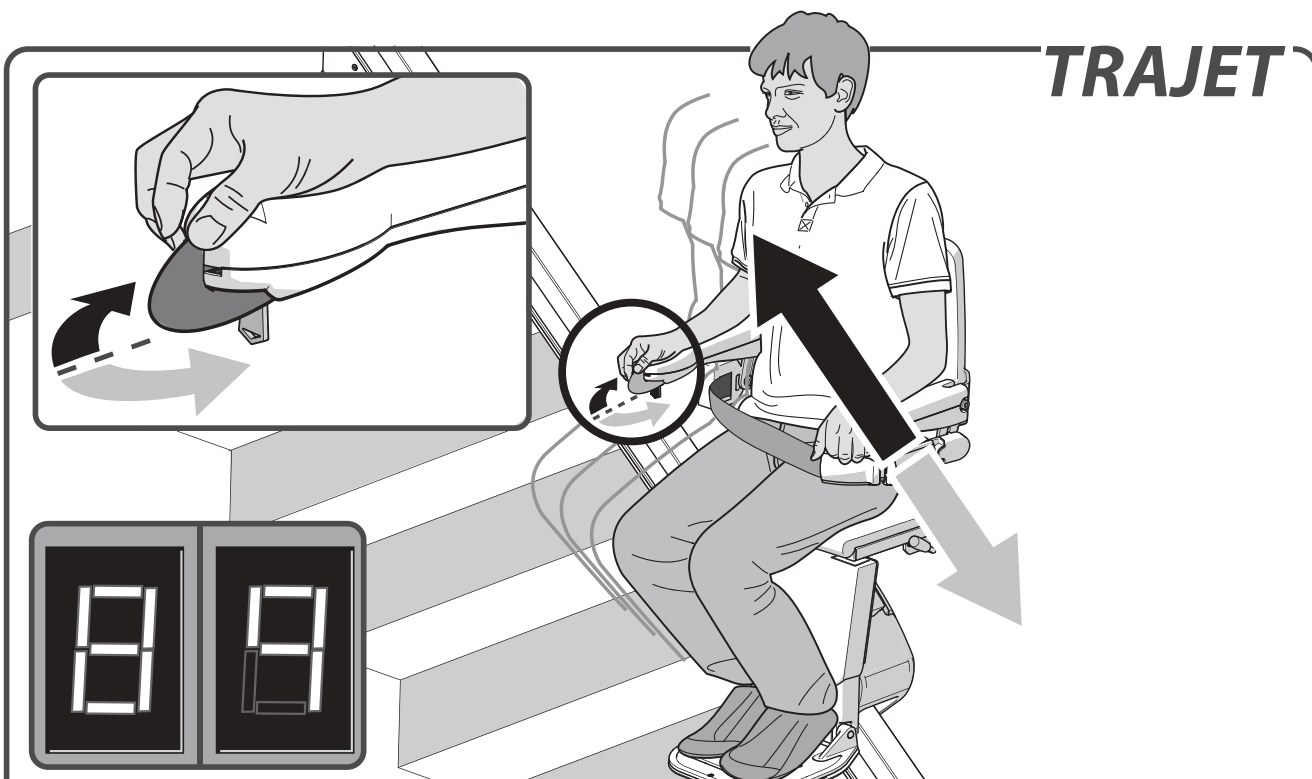
**TRAJET**

Bougez la manette dans la direction souhaitée tout en la maintenant actionnée. L'écran affiche un "8/9", le monte-escalier démarrera lentement.

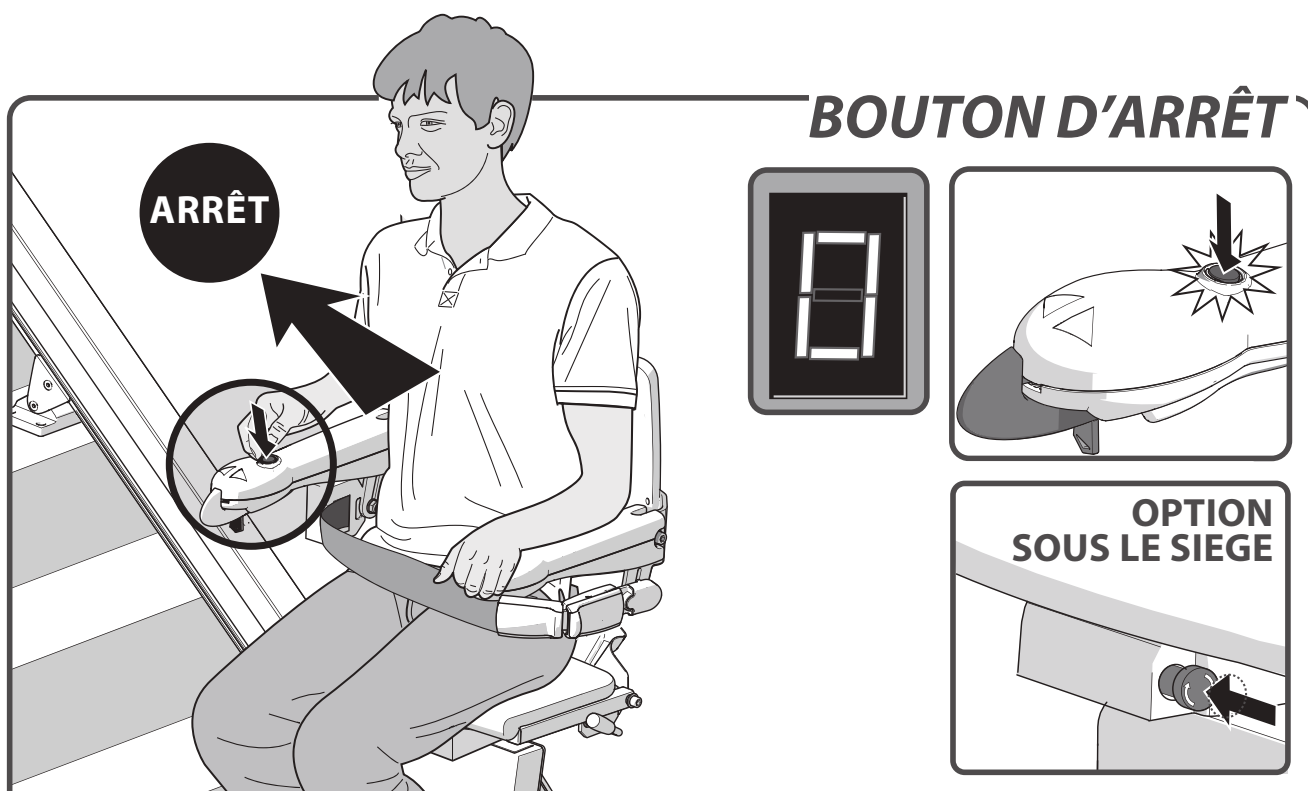

En cas d'urgence, appuyez une fois sur le bouton d'arrêt. Le monte-escalier s'arrête immédiatement. Pour redémarrer le monte-escalier, appuyez de nouveau sur le bouton d'arrêt.

*Option: désactivez l'arrêt d'urgence en tournant le bouton correspondant.*

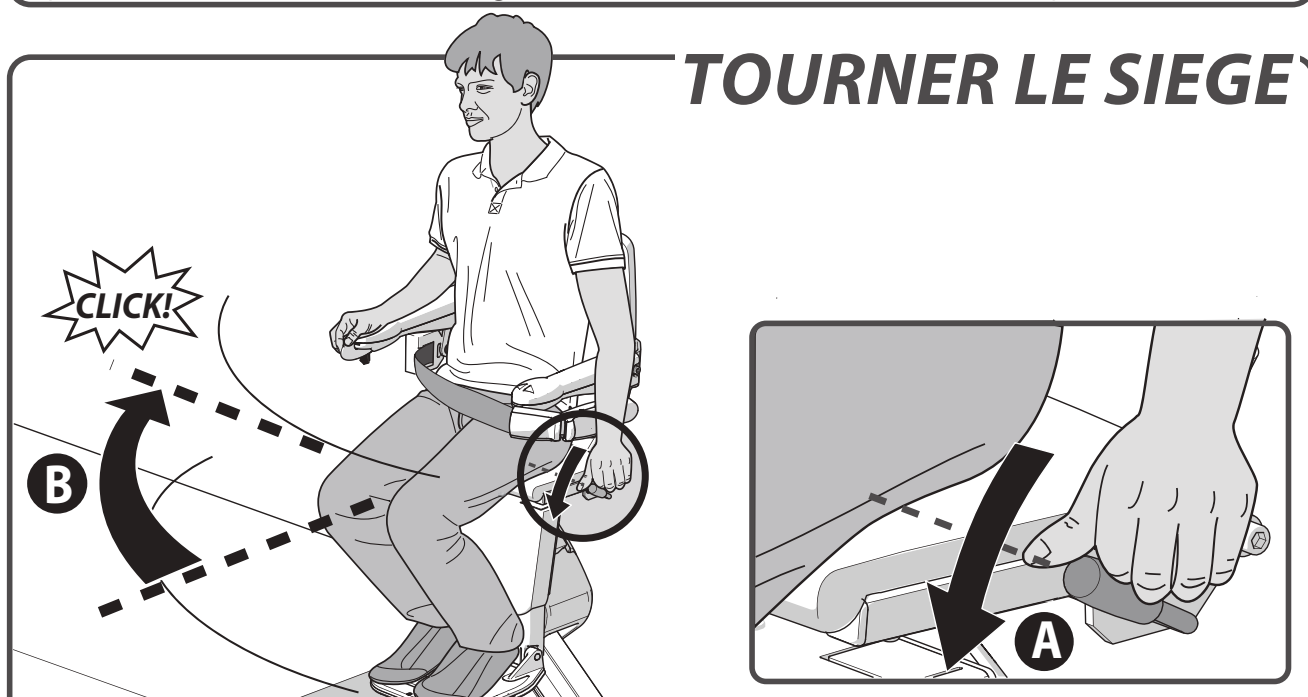

Le monte-escalier s'arrête automatiquement au bout du rail. Vous pouvez à présent faire pivoter le siège manuellement de manière à en descendre ou à vous y installer plus facilement. Pour ce faire, poussez une des deux ou les deux poignées vers le bas {A}, commencez à faire tourner le siège par rotation de votre bassin, relâchez les poignées tout en continuant à faire pivoter le siège jusqu'à entendre un clic. Le siège est à présent dans la position adéquate {B}.



page 94 > SIÈGE PIVOTANT AUTOMATIQUE EN OPTION

## RELEVER REPOSE-PIEDS

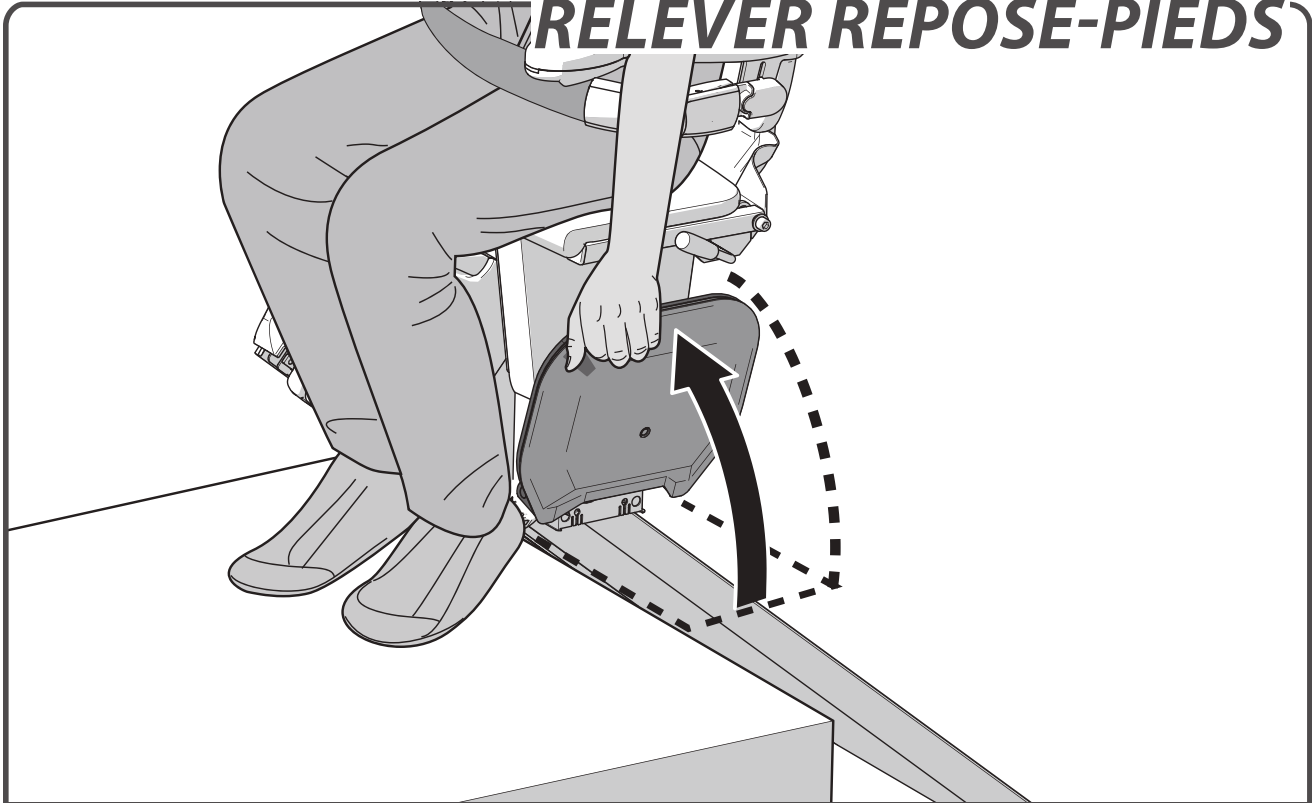

Relevez le repose-pieds.



page 95 > REPOSE-PIEDS AUTOMATIQUE EN OPTION

## DÉTACHER LA CEINTURE

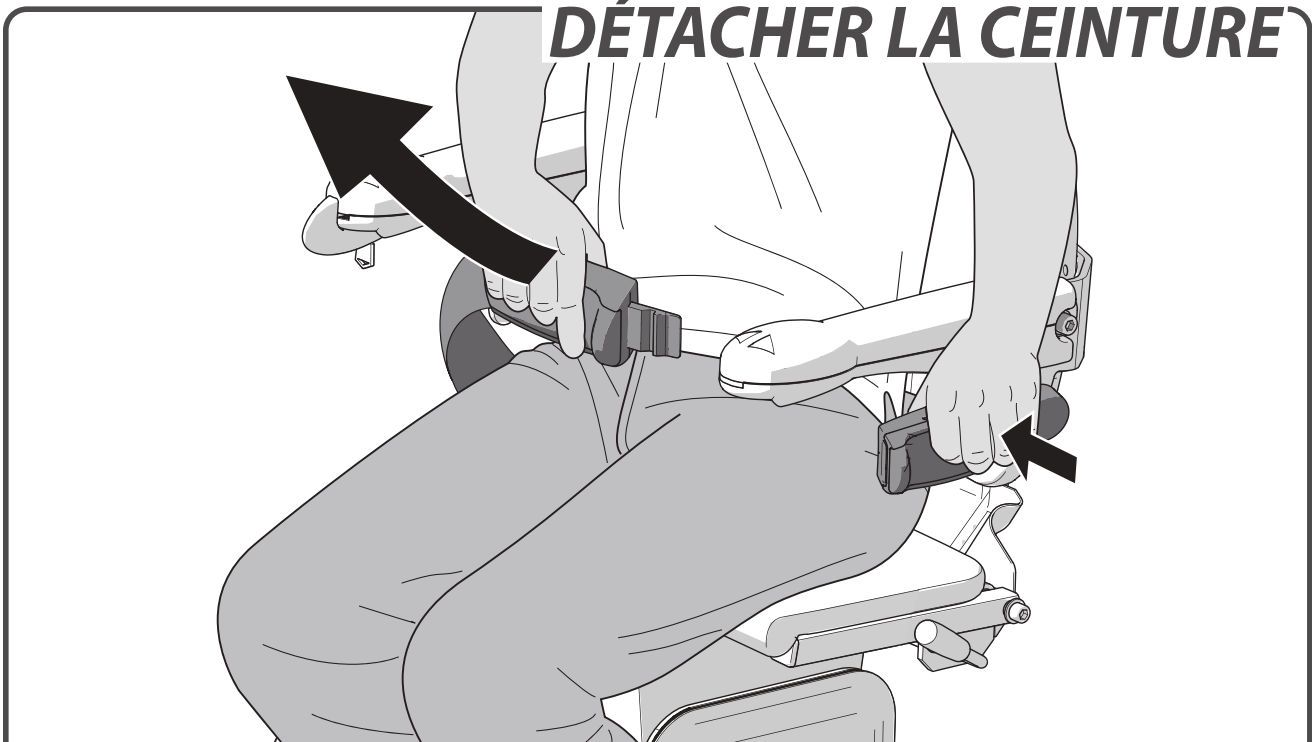

Détachez la ceinture de sécurité.

**SE LEVER**

Levez-vous du siège.

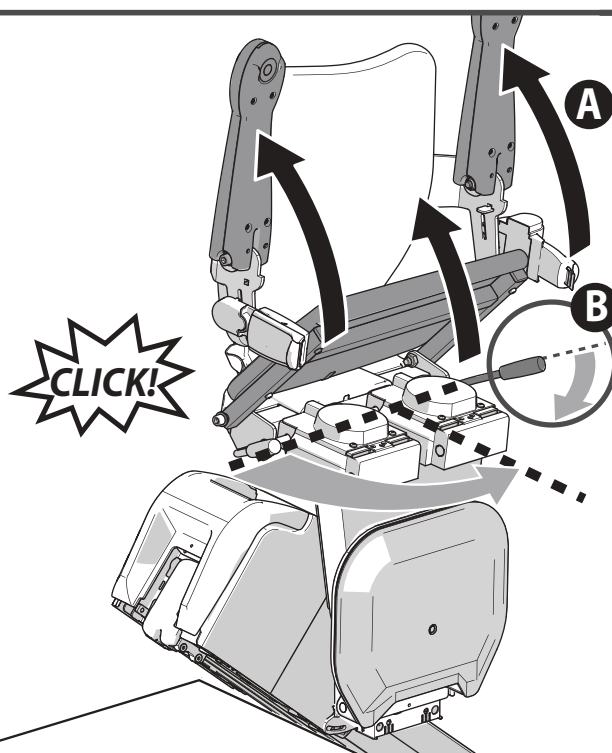
**RELEVER**

Relevez les accoudoirs et l'assise vers le haut {A}. Poussez la poignée vers le bas sous le siège {B}. Faites pivoter le dossier du siège jusqu'à ce que vous entendiez un clic. Le siège se trouve à présent dans la position verrouillée.

## STATIONNER

FR

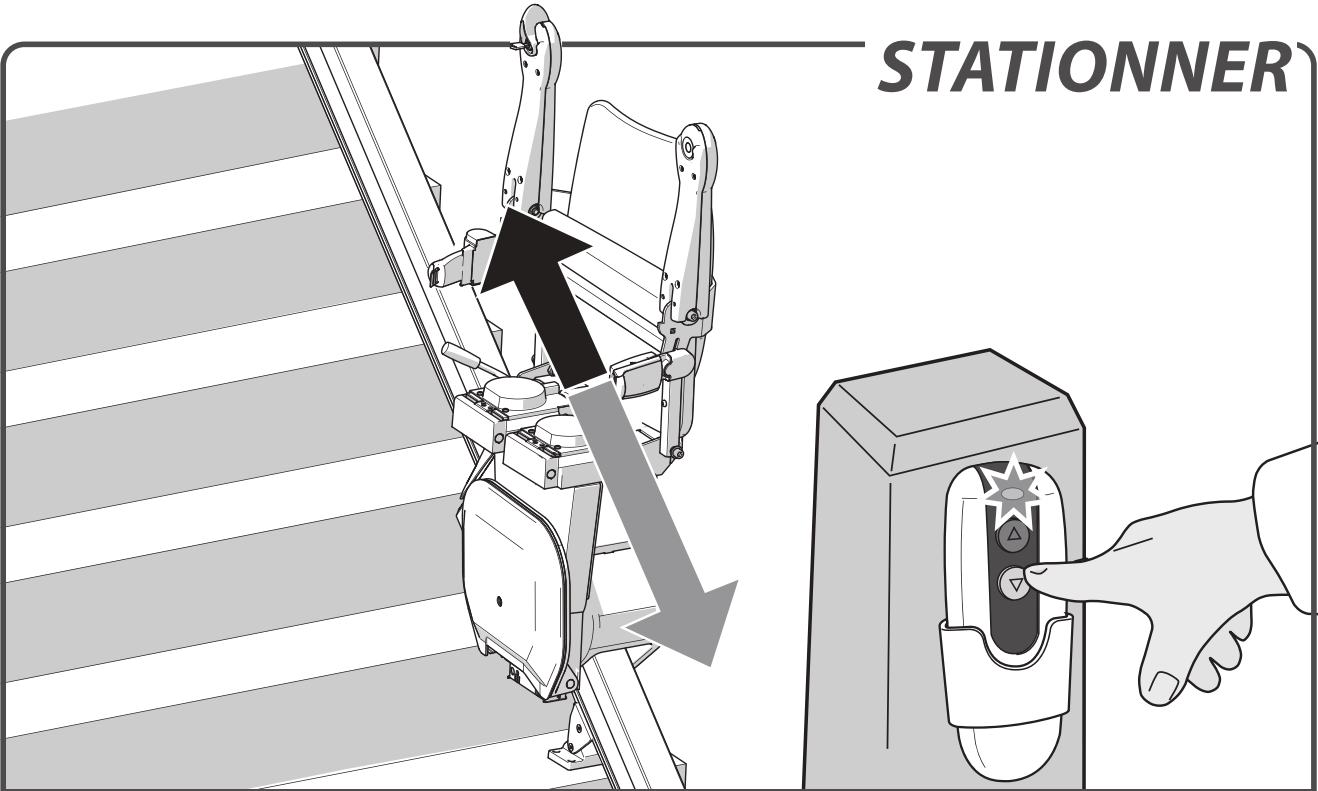

Maintenez le bouton de la télécommande enfoncé jusqu'à ce que le monte-escalier ait atteint le point d'arrêt. Une fois le point d'arrêt atteint, le monte-escalier s'arrête automatiquement.

## OPTIONS & LOCALISATION DE PANNES

**SIÈGE PIVOTANT AUTOMATIQUE** \_\_\_\_\_ page 94

**REPOSE-PIEDS AUTOMATIQUE** \_\_\_\_\_ page 95

**RAIL ESCAMOTABLE** \_\_\_\_\_ page 96

**RAIL COULISSANT** \_\_\_\_\_ page 97

**AFFICHAGE DE DIAGNOSTIC** \_\_\_\_\_ page 102

**CLÉ** \_\_\_\_\_ page 102

**BOUTON D'URGENCE** \_\_\_\_\_ page 103

**ACCOUDOIR** \_\_\_\_\_ page 104

**VEROUILLAGE DE LA CHAISE** \_\_\_\_\_ page 104

**PILES** \_\_\_\_\_ page 105

**ALIMENTATION** \_\_\_\_\_ page 105

**OBSTACLE** \_\_\_\_\_ page 106

**TENSION DES BATTERIES** \_\_\_\_\_ page 106

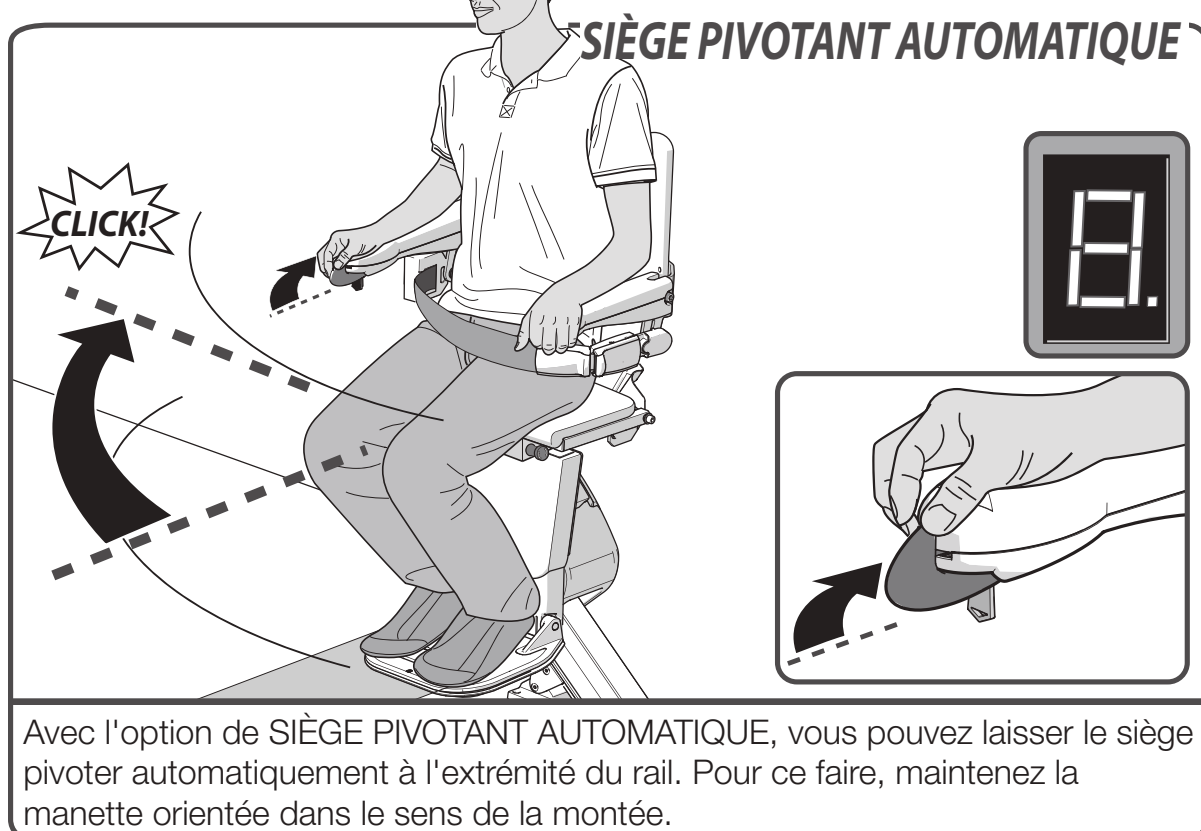

## REPOSE-PIEDS AUTOMATIQUE

FR

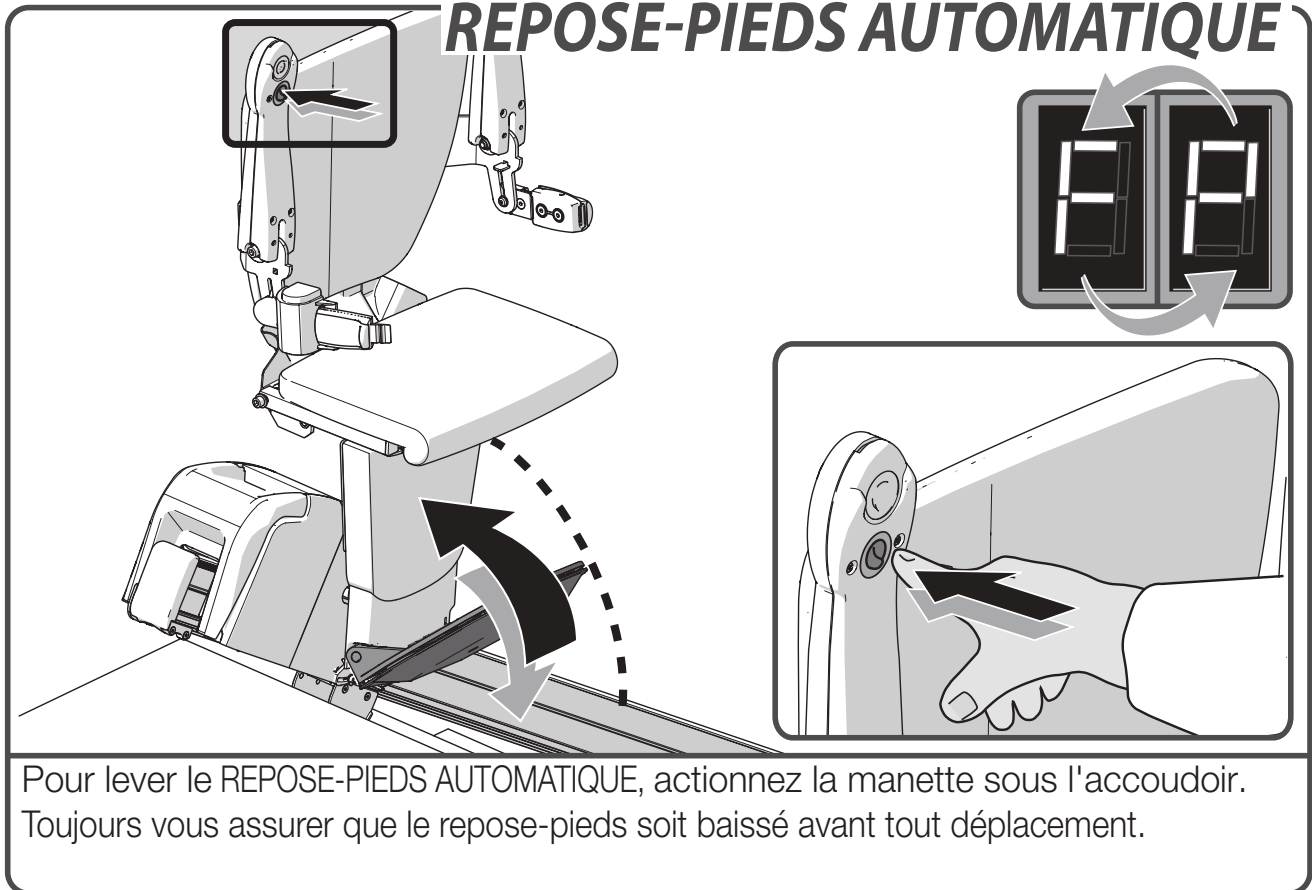

Pour lever le REPOSE-PIEDS AUTOMATIQUE, actionnez la manette sous l'accoudoir. Toujours vous assurer que le repose-pieds soit baissé avant tout déplacement.



## RAIL ESCAMOTABLE (manuelle)

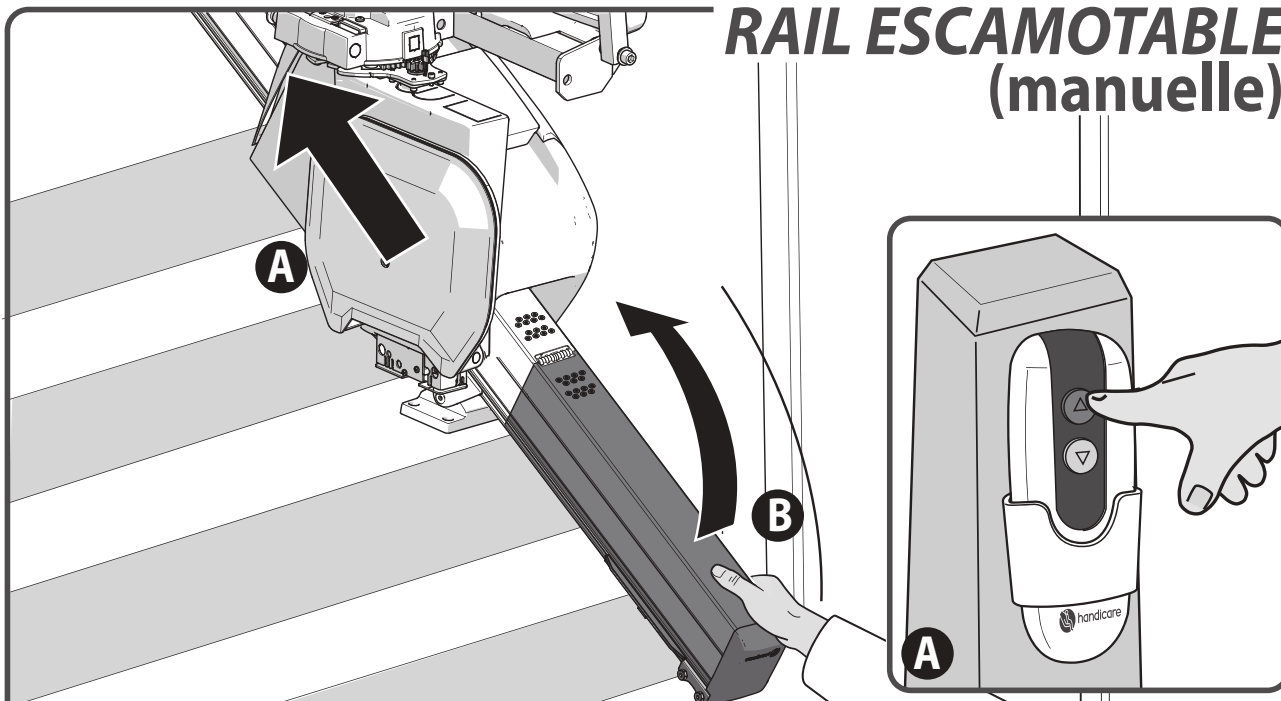

Avant de relever le rail manuel {B}, déplacez le monte-escalier situés au-dessus du rail escamotable en haut de l'escalier {A}. Au repos, déplacez votre monte-escalier de la partie escamotable, et relevez le rail escamotable.

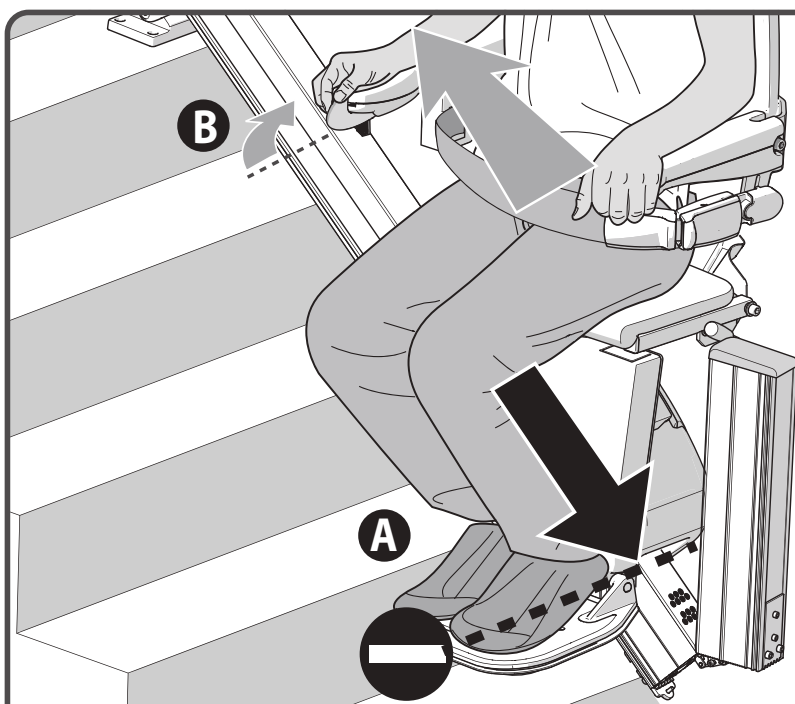

Lorsque le monte escalier monte contre une rail repliable, il s'arrête automatiquement {A}. Le monte-escalier peut encore se déplacer vers le haut {B}.

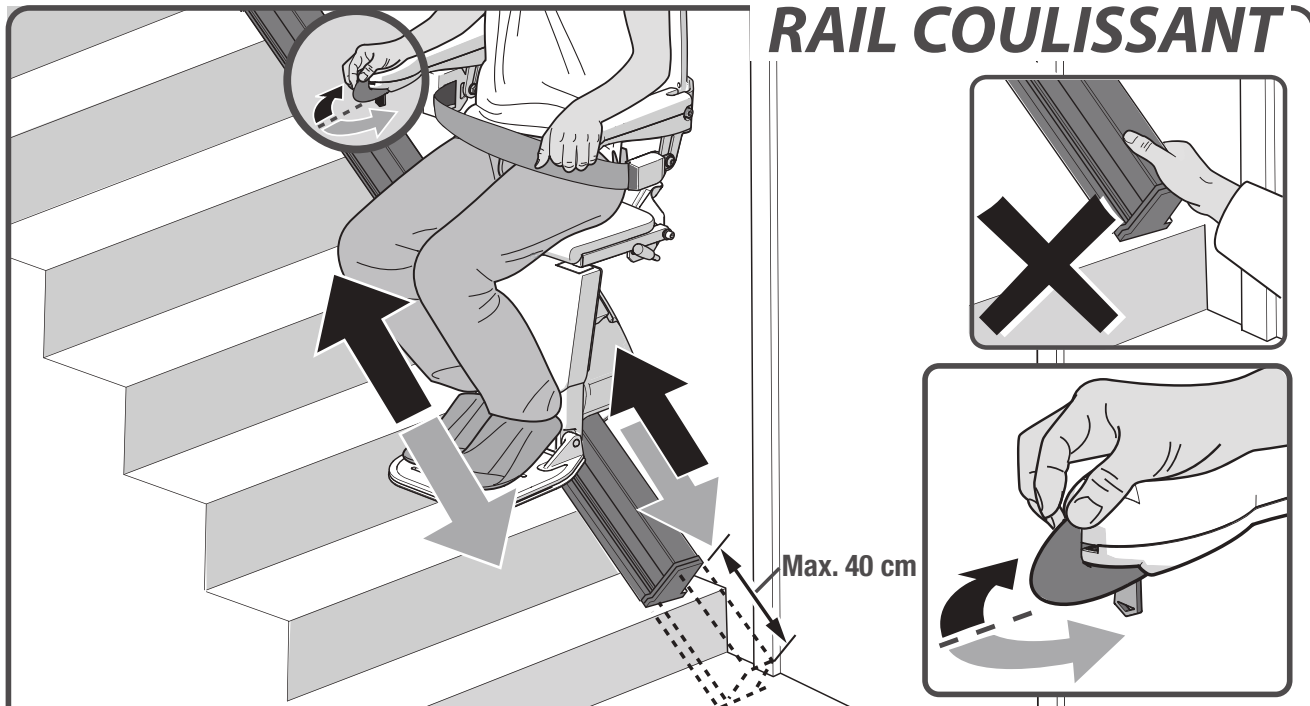

Si le monte-escalier dispose d'un rail coulissant, le siège et ce rail se déplaceront en même temps. Une fois le rail arrivé en bout de course, le monte-escalier poursuit sa course. Maintenez la manette dans la même direction. En cas de pivotement automatique: si le monte-escalier qui arrive en bout de course en haut des marches ne pivote pas automatiquement, l'utilisateur doit relâcher la manette, puis la réactionner pour faire pivoter le siège.

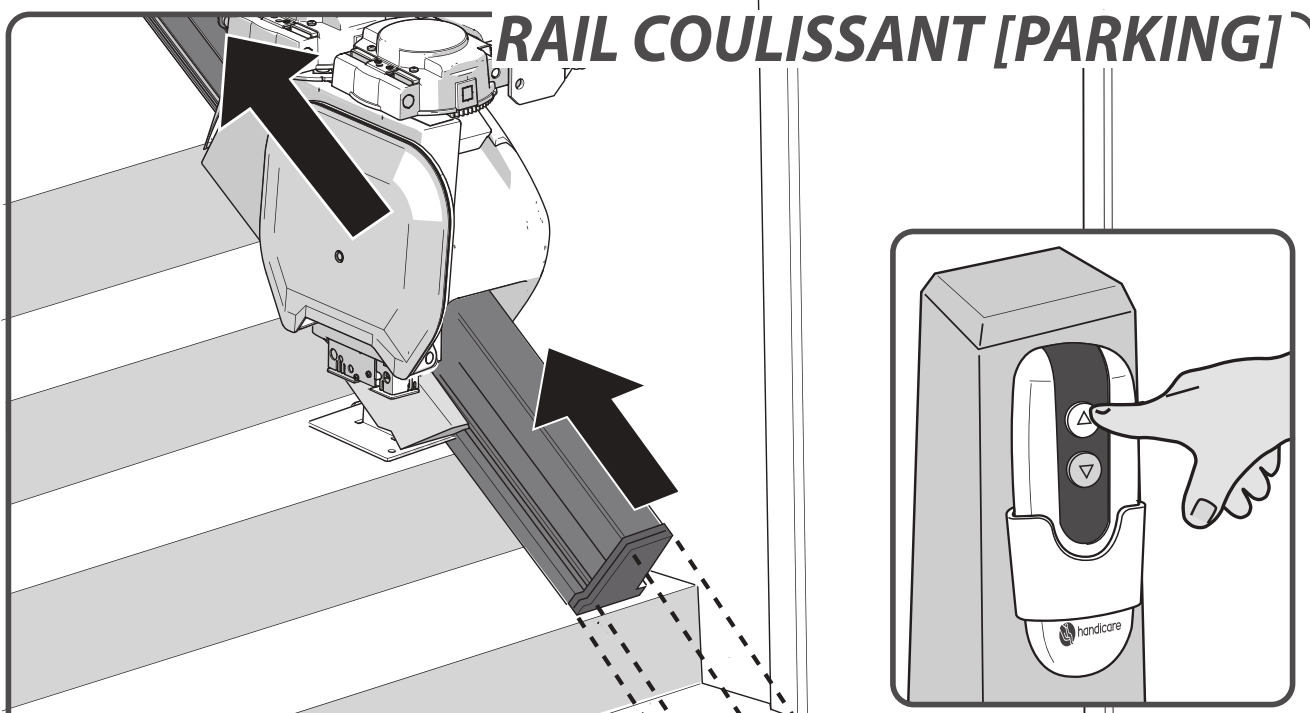

Lorsque le monte-escalier n'est pas utilisé, il ne doit pas être laissé au bas de l'escalier pour ne pas gêner le passage au bas de l'escalier. Pour stationner le monte-escalier, maintenez enfoncé le bouton HAUT de la télécommande.

## INFORMATIONS IMPORTANTES



Cet monte-escalier est destiné à être installé, entretenu et utilisé conformément à l'édition actuelle de: ASME A18.1; ASME 17,5; CSA B44.1, CSA B355

Le monte-escalier a été conçu et fabriqué conformément à la norme CEI 60601-1-2

### DÉCLARATION DE CONFORMITÉ EC POUR LES MACHINES

(Directive 2006/42/EC)

Fabricant : Handicare  
 Adresse : Newtonstraat 35  
 1704 SB Heerhugowaard  
 Postbus 39  
 1700 AA Heerhugowaard  
 Pays-Bas  
 Téléphone : +31 (0)72-5768888

Par la présente, nous déclarons que le modèle **Handicare 1100**

est conforme aux dispositions de la Directive 2006/42/EC pour les machines, de la directive Basse Tension 2014/35/EU et de la directive CEM 2014/30/EU.

Nos monte-escaliers se déplacent sur un plan incliné et sont équipés d'un moteur 24 V cc associé à un chargeur de batterie approuvé.

Ce monte-escalier a été conçu et fabriqué conformément aux normes suivantes : EN 81-40, ISO 9386-2, EN ISO 12100-1, EN ISO 12100-2, EN ISO 14121, EN60204-1

Liftinstituut B.V. , Buikslotermeerpleein 361, 1025 XE, Amsterdam, Pays-Bas, l'organisme notifié 0400, a été délivré un certificat de conformité CE avec le machinery directive 2006/42/EC sous le numéro NL-17-400-1001-015-010.

Le fichier de fabrication technique du monte-escalier décrit ci-dessus est conservé à l'adresse du fabricant. Une copie est conservée au bureau du Liftinstituut B.V.

Heerhugowaard, Pays-Bas, 21 février 2020

J. Hopman  
 Directeur général Handicare stairlifts HHW

N° série bloc moteur:

No de project:

Date:

## AVANT-PROPOS

Votre monte-escalier Handicare 1100 est un produit sophistiqué, destiné à une utilisation en intérieur, qui a été spécialement conçu pour porter une personne assise. Avant d'utiliser votre monte-escalier Handicare 1100, veuillez lire le présent manuel de manière approfondie afin de vous familiariser avec le fonctionnement de l'appareil. Votre monte-escalier a été conçu sur la base d'une technologie de dernière génération et en conformité avec les normes de sécurité en vigueur ; soyez ainsi assuré(e) que cet équipement est sûr et fiable.

Cependant, une mauvaise utilisation du monte-escalier peut entraîner un risque pour l'utilisateur ou toute tierce partie, ou bien endommager l'appareil ainsi que tout autre bien. N'utilisez votre monte-escalier que lorsqu'il est en bon état de fonctionnement, conformément à l'usage décrit ci-dessus, et tout en prêtant attention à ce manuel. Veillez à ce que ce dernier reste à proximité de l'appareil en tout temps.

## SUPPORT TECHNIQUE

Si un problème survient et n'est pas traité dans ce document, veuillez contacter votre fournisseur ; le personnel du service après-vente se fera un plaisir de vous aider. Afin de les aider à identifier votre produit, veuillez vous munir des renseignements suivants avant de les appeler :

- le présent manuel ;
- vos nom et prénom, adresse, code postal, ville et numéro de téléphone ; et le numéro de série du monte-escalier, inscrit sur l'étiquette qui se trouve sur le bloc moteur situé sous le siège de l'appareil.

## CONSIGNES DE SÉCURITÉ

Lors de l'utilisation du monte-escalier, veillez à bien respecter les normes de sécurité correspondantes en matière de risque de choc électrique et de dommages corporels.

1. Veillez à ce que l'environnement du monte-escalier soit dégagé, c'est-à-dire qu'il n'y ait aucun obstacle sur le rail entier. Protégez le rail de l'huile et de la glace.
2. Prenez les facteurs environnementaux en considération. Évitez toute exposition directe de l'appareil au soleil ou à l'humidité. Assurez-vous que l'environnement soit bien éclairé.
3. Le monte-escalier doit uniquement être utilisé par les individus ayant reçu les directives adéquates. Au moment de l'installation, le fournisseur est tenu d'effectuer une démonstration de l'utilisation du monte-escalier, et l'utilisateur doit signer une déclaration confirmant que ces instructions ont bien été reçues.
4. Les monte-escaliers doivent uniquement être utilisés pour porter une seule personne: n'utilisez pas le monte-escalier pour porter des animaux, des objets ou plus d'une personne à la fois, et ce, même si la charge est inférieure au poids maximal autorisé. Tenez les enfants et les animaux à distance du monte-escalier.
5. Retirez la clé après chaque utilisation pour empêcher toute utilisation non autorisée.
6. Gardez toute partie du corps et tout vêtement à distance des pièces mobiles de l'appareil. Assurez-vous que les vêtements amples ou larges ne puissent pas se retrouver coincés entre le siège et l'escalier ou le rail.
7. Assurez-vous d'être en position sûre pendant l'utilisation. Adoptez toujours une position stable et correcte. Veuillez vous asseoir dans le fond du siège et placer autant que possible vos pieds au centre du repose-pieds. Veuillez utiliser la ceinture de sécurité à tout moment et ne vous mettez jamais debout sur le monte-escalier.
8. Faites attention en tout temps. Restez concentré(e) lors du fonctionnement du monte-escalier ; relâcher la manette de commande fera stopper l'appareil. Pour redémarrer le monte-escalier, veuillez patienter 3 secondes et appuyer sans relâcher sur la manette de commande dans la direction vers laquelle vous vous déplacez, jusqu'à atteindre le bas ou le haut de l'escalier.

9. Avant d'utiliser le monte-escalier, vérifiez la présence de dommages apparents. Signalez les situations où le bruit est inhabituel (ex. : grincements et craquements) à votre fournisseur. N'utilisez pas l'élévateur si des pièces sont défectueuses ou manquantes (par exemple, les capuchons d'extrémité de rail coulissant). Afin d'éviter tout accident, les réparations et l'entretien préventif pourront seulement être effectués par des techniciens qualifiés en la matière.
10. Le monte-escalier ne doit en aucun cas être utilisé lors d'un incendie ou comme moyen d'évacuation en cas d'incendie.
11. Si le monte-escalier n'est pas équipé d'un dispositif de communication, nous vous recommandons de toujours en avoir un sous la main.

### **Structure**

La force et le caractère convenable du mur, des escaliers, des terrasses, des étages supérieurs, des rampes, des socles, et autres, utilisés pour soutenir ou entourer l'installation, ont été vérifiés et approuvés par l'utilisateur, qui, en conséquence, accepte toute responsabilité qui en découle. Ni Handicare, ni ses distributeurs contractuels ne seront tenus responsables du caractère convenable des structures qui entourent et soutiennent l'installation.

### **ENTRETIEN**

#### **Nettoyage**

Nettoyez le monte-escalier régulièrement avec un chiffon humidifié, en évitant d'utiliser trop d'eau. Nettoyez le rail régulièrement avec un aspirateur avec une brosse douce. Le rail doit rester propre et sans poussière. Toute salissure sur le rail peut facilement être enlevée à l'aide d'un chiffon légèrement humidifié. N'utilisez en aucun cas un détergent pour nettoyer le rail. Il est également interdit d'utiliser du lubrifiant sur le rail. Avec le temps, il est probable que les roues laissent des marques sur les rails.

#### **Entretien préventif**

En plus de nettoyer votre monte-escalier, un entretien préventif périodique est nécessaire pour une utilisation permanente et à long terme.

Une révision de votre monte-escalier doit être effectuée au moins une fois par an, par une personne qualifiée. Si votre monte-escalier est utilisé par plus de deux personnes différentes, nous recommandons deux révisions minimum de l'appareil par an.

Une prise électrique doit être disponible pour fournir un éclairage local en cas de besoin pendant les inspections et les entretiens. Un éclairage d'un minimum de 50 lux sera fourni au niveau des points d'embarquement, lorsque le monte-escalier est en cours d'utilisation. Le nombre de lux est renseigné sur la plupart des emballages d'ampoules.

### **GARANTIE ET RESPONSABILITÉ**

Durée de la garantie : la présente garantie est valable pendant une période de 24 mois à compter de la date d'expédition du produit au départ de notre usine. Le fabricant ne peut fournir des pièces dans le cadre de la présente garantie que si le prix d'achat du produit a été payé en intégralité.

Couverture : la présente garantie s'applique à la réparation ou au remplacement, au choix du fabricant, de pièces dont la panne est liée à du matériel défectueux ou à un problème de main-d'œuvre. Le fabricant peut, s'il le souhaite, fournir des pièces reconditionnées en usine. La présente garantie est fournie au distributeur Handicare agréé pour l'acheteur final du produit et ne peut être transférée. La garantie du fabricant ne couvre pas les frais de main-d'œuvre pour le retrait, la réparation ou le remplacement des pièces couvertes par la garantie.

Les dommages causés par une usure normale, une surcharge de poids ou une mauvaise utilisation de l'appareil, ainsi que le remplacement des piles dans la télécommande, ne sont pas couverts par cette garantie.

Nous recommandons que votre monte-escalier soit révisé tous les ans par un technicien dûment qualifié pour réparer ce type d'appareil. Le fabricant ne saura en aucun cas être tenu responsable en cas de décès, de dommages corporels ou matériels, ou responsable de conséquences imprévisibles, fortuites et/ou des frais et dommages découlant de l'utilisation de votre monte-escalier. Il est interdit d'apporter toute modification au produit ; de telles modifications entraîneront la nullité de la garantie. Le fabricant ne pourra être tenu responsable des dommages résultant de telles modifications. Le fabricant décline toute responsabilité pour les dommages ou les blessures résultant d'un non-respect ou d'un respect inadéquat des consignes de sécurité et des instructions de ce manuel ou d'une négligence lors de l'installation, l'utilisation, l'entretien et la réparation de ce monte-escalier.

L'installation et l'entretien doivent être menés par les distributeurs ou les installateurs/techniciens autorisés par le fabricant de l'appareil, conformément aux réglementations locales. Les télécommandes murales fonctionnent en émettant une fréquence infrarouge; Handicare décline toute responsabilité quant au dysfonctionnement du système, dans le cas peu probable où des interférences seraient générées par des signaux extérieurs au monte-escalier.

### SPÉCIFICATIONS TECHNIQUES

Tension	100-240 V~	Vitesse	0,15 m/s (max.)
Fréquence	50/60 Hz	Température ambiante	0 à 40 °C
Courant	1.0 A	Humidité relative	20 à 80 %
Puissance	0-36 watt	Capacité	10 utilisations toutes les 24 heures
Fusibles	20 A		
Charge max.(inclinaison 25°-45°)	140 kg	Bruit	56 dB
Charge max.(inclinaison 45°-50°)	130 kg	Utilisation	intérieur
Charge max.(coulissant)	120 kg		

### SPÉCIFICATIONS TECHNIQUES NA

Tension	120 V~	Vitesse	max. 0.49 f/s
Fréquence	60 Hz	Température ambiante	32 - 104 °F
Courant	0.83 A	Humidité relative	20 à 80 %
Puissance	20 watt	Capacité	10 utilisations toutes les 24 heures
Fusibles	20 A		
Charge max.(inclinaison 30°-45°)	308 lbs	Bruit	56 dB
Charge max.(inclinaison 45°-50°)	286 lbs	Utilisation	intérieur
Charge max.(coulissant)	264 lbs		

Les informations fournies dans ce manuel sont basées sur les spécifications générales relatives à la construction, aux propriétés des matériaux ainsi qu'aux méthodes de fonctionnement de l'appareil, connues au moment de la publication de ce livret; des travaux de modification et d'amélioration peuvent par conséquent être attendus.

*Tous droits réservés. Aucune partie de cette publication ne peut être copiée et/ou publiée par voie d'impression, de photocopie, de microfilm ou par tout autre moyen que ce soit sans le consentement écrit préalable du fabricant. Ceci s'applique également aux dessins et schémas annexés au manuel. Le fabricant se réserve le droit d'apporter des modifications à certaines parties à tout moment, et sans avis préalable ou direct au client. Le contenu de ce manuel peut également être modifié, sans avis préalable. Ce manuel est destiné aux modèles de monte-escalier standard. Le fabricant ne peut, en conséquence, pas être tenu responsable d'éventuels dommages survenus à un appareil dont les caractéristiques ne correspondraient pas à la version standard de l'appareil qui vous a été livré. Pour toute information concernant la mise au point, les travaux d'entretien ou de réparation non-mentionnés dans ce manuel, veuillez contacter le département technique de votre fournisseur. Ce manuel a été rédigé avec les meilleures intentions et les meilleures précautions à prendre, dans la mesure du possible, mais le fabricant n'accepte aucune responsabilité concernant les erreurs apparaissant dans ce manuel, ou pour les conséquences qui en résultent.*

*Le manuel néerlandais est la langue d'origine.*



## AFFICHAGE DE DIAGNOSTIC

FR

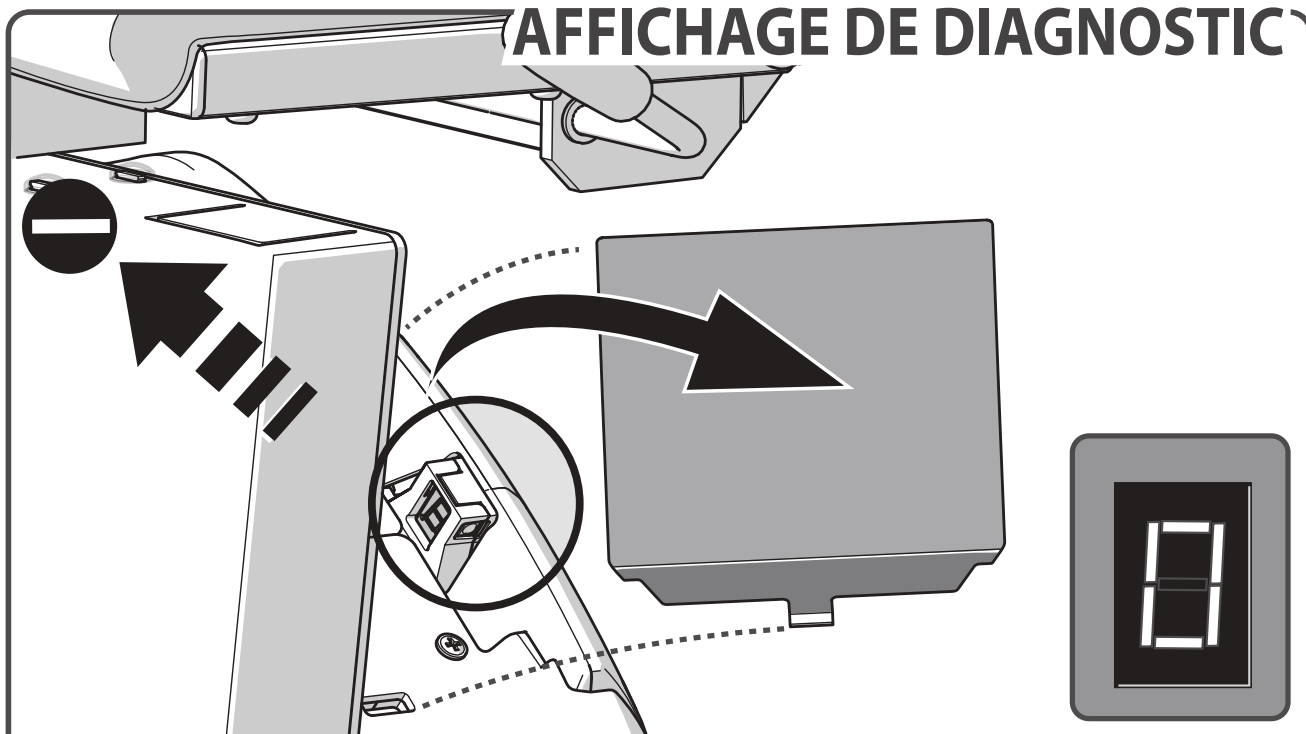

Le monte-escalier est équipé d'un écran d'affichage de diagnostic affichant un code pour résoudre les pannes diagnostiquées. Consultez en ANNEXE {**CODES DE DIAGNOSTIC**} l'explication des codes de diagnostic. Veuillez transmettre ces codes à l'opérateur du service clientèle lorsque vous signalez une panne.

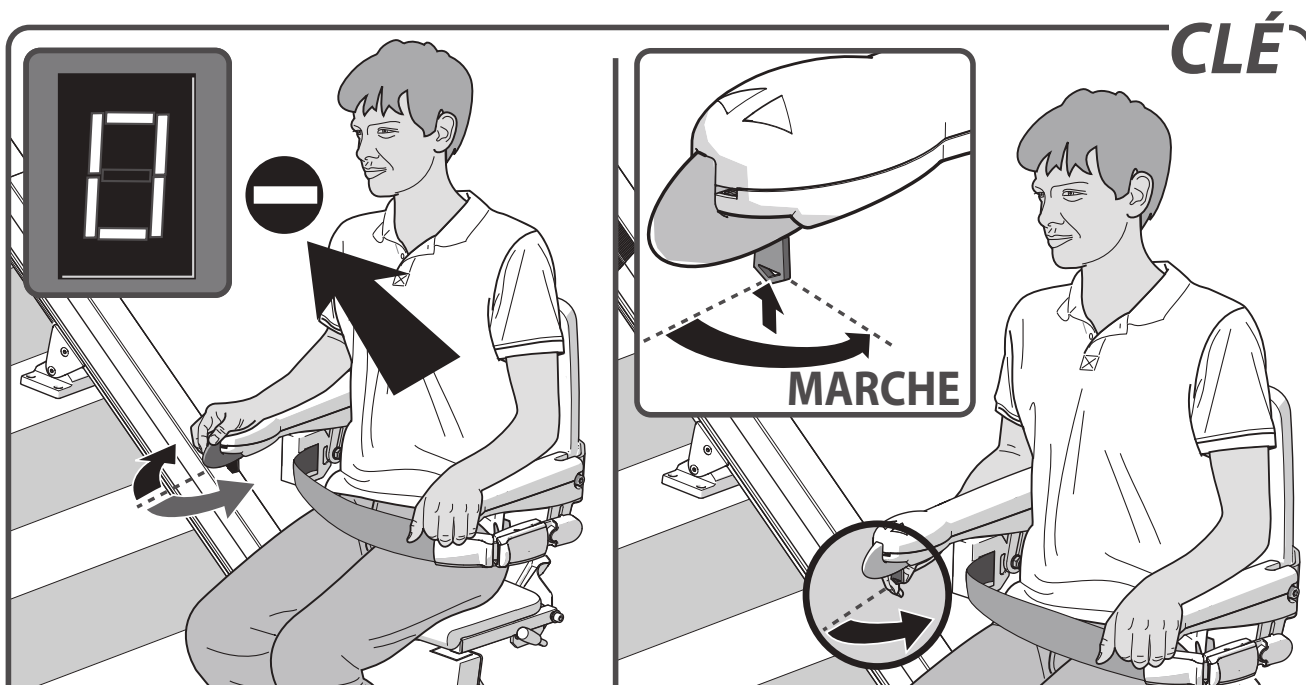

**CAUSE**

**SOLUTION**

**Problème:** le monte-escalier ne bouge pas dans les deux directions et l'écran affiche un "0".

**Cause:** l'interrupteur à clé est éteint.

**Solution:** tournez la clé d'un quart de tour vers la droite.



## BOUTON D'ARRÊT

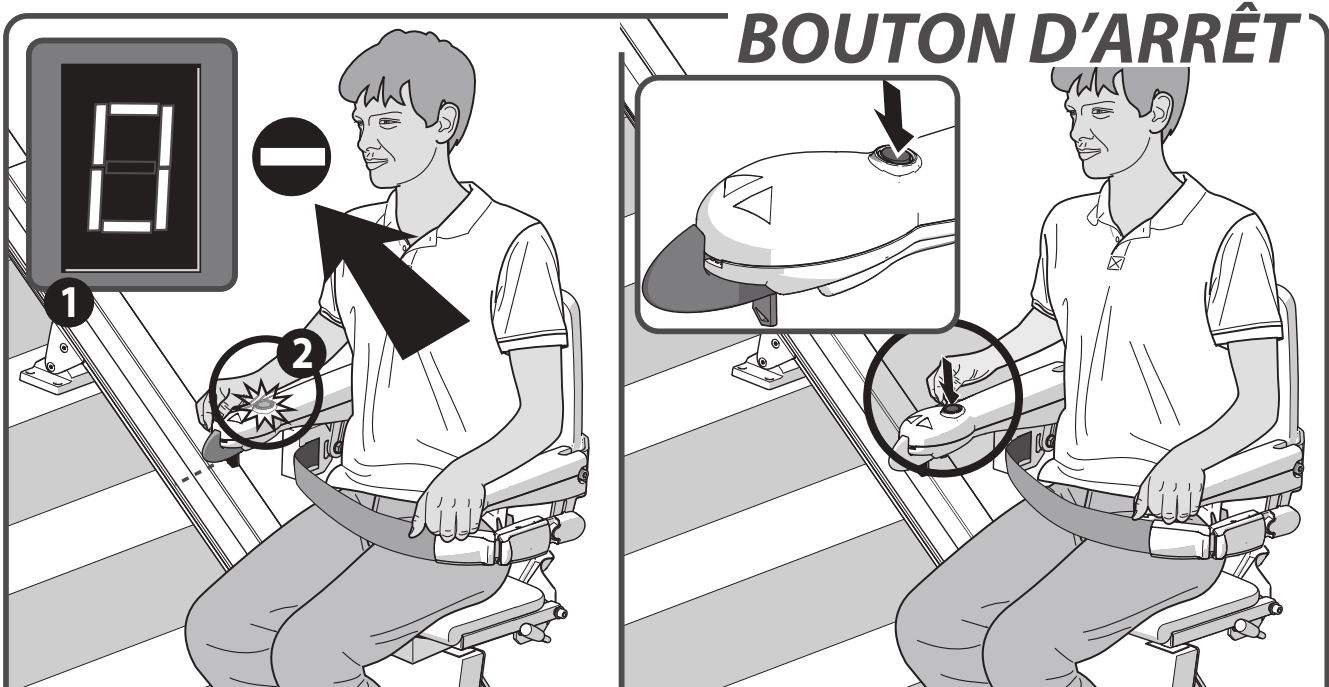

**CAUSE** **SOLUTION**

**Problème:** le monte-escalier ne bouge pas dans les deux directions, l'écran affiche un "0" [1] et que le bouton d'arrêt est allumé[2].

**Cause:** le bouton d'arrêt est enfoncé.

**Solution:** Appuyez totalement le bouton d'arrêt pour le déverrouiller.

## BOUTON D'ARRÊT OPTION

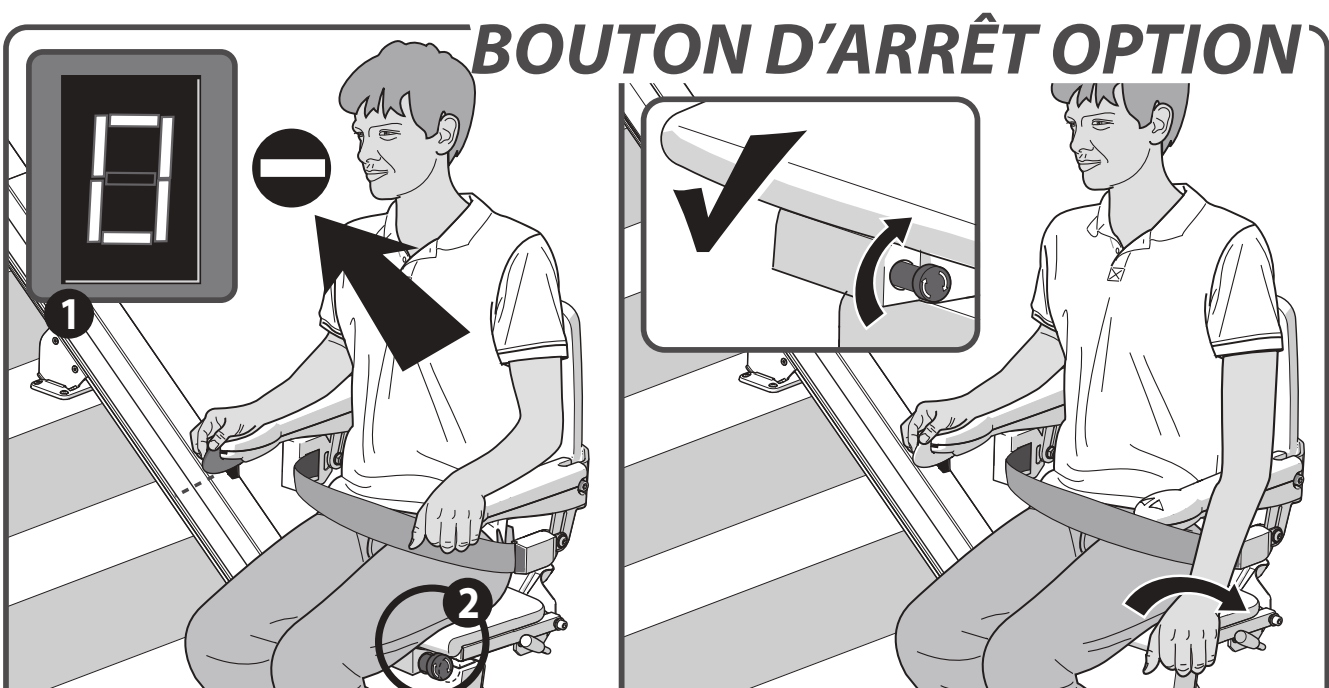

**CAUSE** **SOLUTION**

**Problème:** le monte-escalier ne bouge pas dans les deux directions, l'écran affiche un "0" [1] et que le bouton d'arrêt est allumé[2].

**Cause:** le bouton d'arrêt est enfoncé.

**Solution:** Tournez le bouton d'arrêt d'urgence.

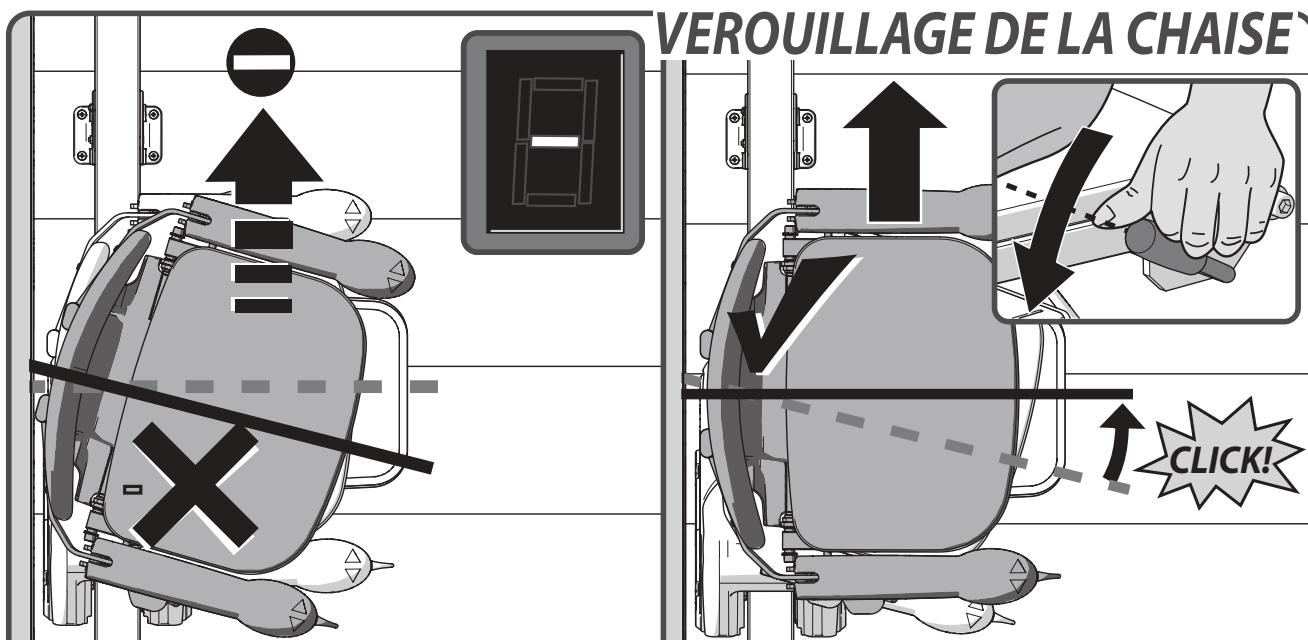
**CAUSE****SOLUTION**

**Problème:** le monte-escalier ne bouge pas dans les deux directions et l'écran affiche un "-".

**Cause:** le siège n'est pas verrouillé et se trouve dans la position pivotée.

**Solution:** faites pivoter le siège à l'aide de la manette se trouvant à droite ou à gauche sous l'assise.

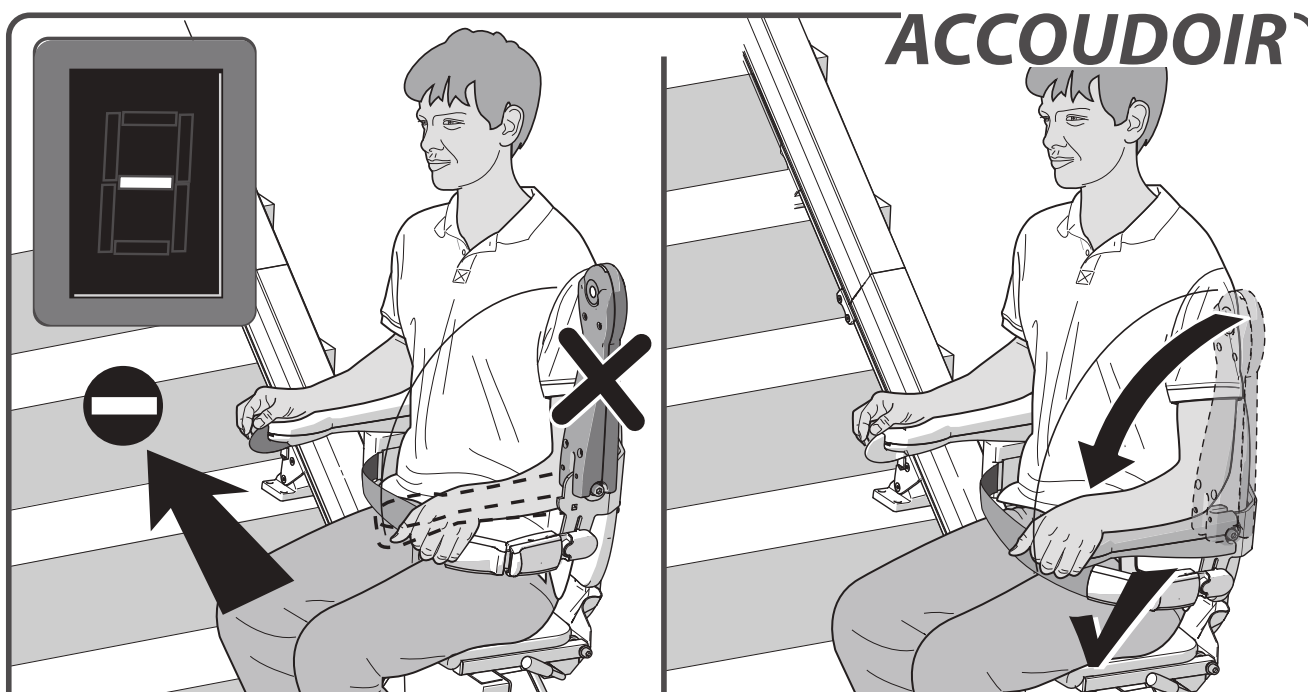
**CAUSE****SOLUTION**

**Problème:** le monte-escalier ne bouge pas dans les deux directions et l'écran affiche un "-". **Cause:** un accoudoir n'est pas rabattu. **Solution:** rabattez l'accoudoir totalement vers le bas.

## PILES

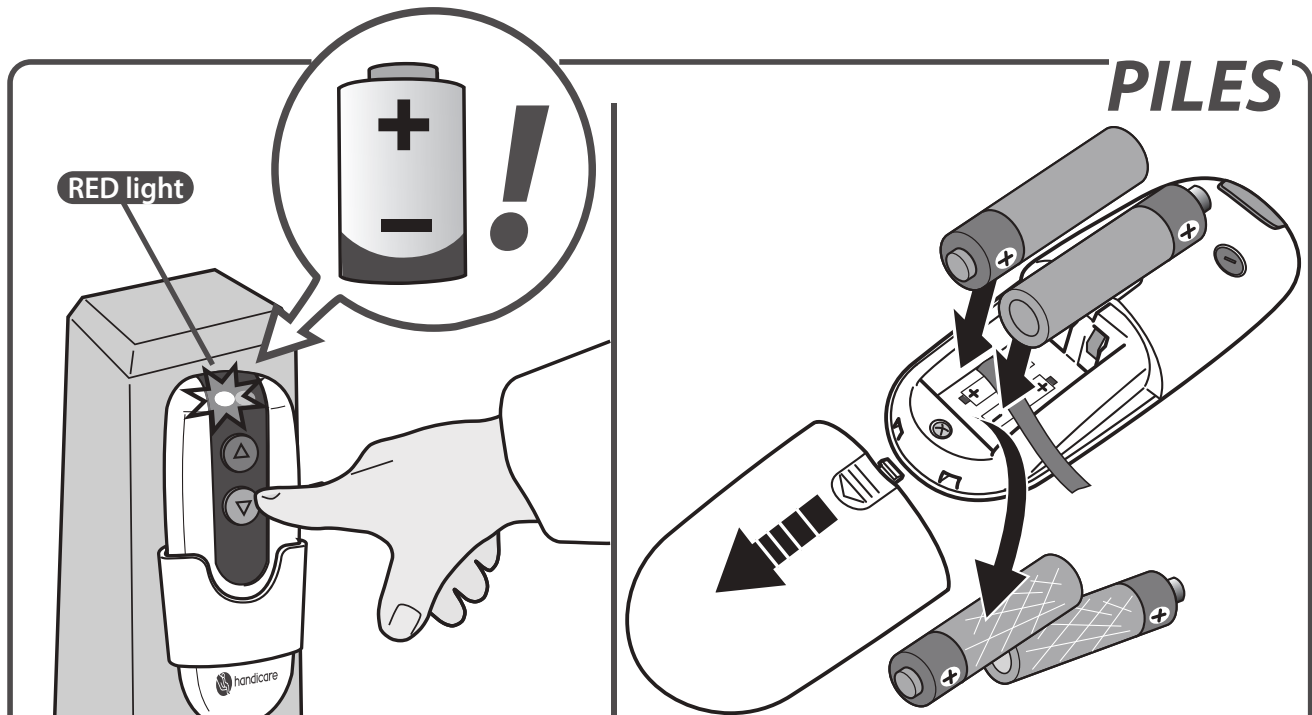

**RED light**

**CAUSE**

**SOLUTION**

**Problème:** le monte-escalier ne bouge pas dans les deux directions et la Led lumineuse de la télécommande s'allume rouge lorsqu'elle est actionnée.

**Cause:** les piles de la télécommande ne fonctionnent plus.

**Solution:** remplacez les piles de la télécommande.

## ALIMENTATION

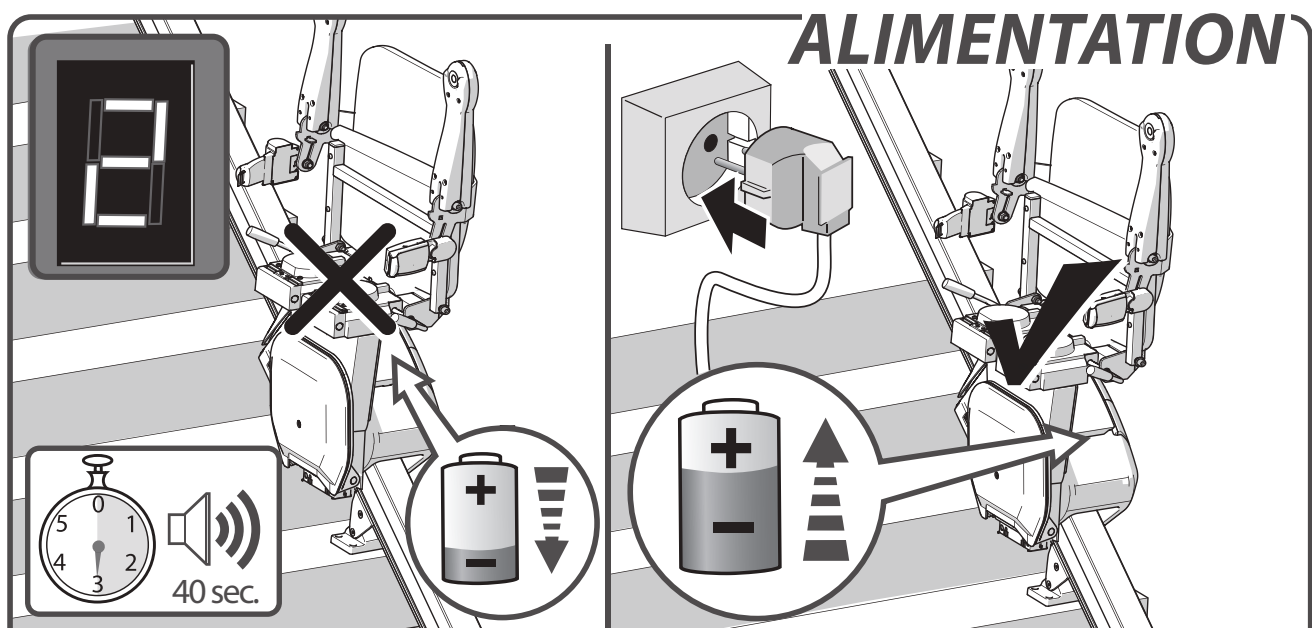

**CAUSE**

**SOLUTION**

**Problème:** le monte-escalier émet un bip durant 40 secondes et l'écran affiche un "2".

**Cause:** les batteries du monte-escalier ne se rechargent pas, la fiche d'alimentation n'est peut-être pas branchée.

**Solution:** branchez la fiche.

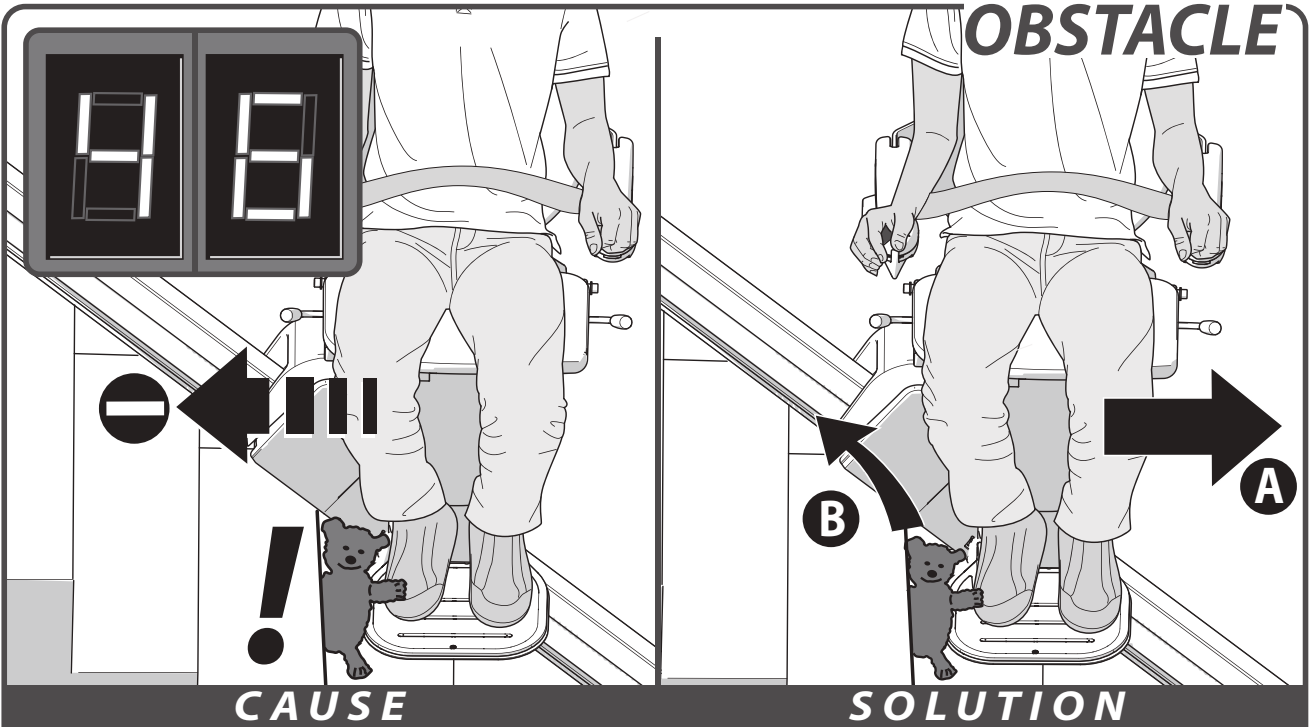

**Problème:** le monte-escalier ne bouge que dans une seule direction et l'écran affiche un "4/6".  
**Cause:** il y a un obstacle entre le monte-escalier et l'escalier.  
**Solution:** bougez le monte-escalier dans le sens opposé{A} et ôtez l'obstacle{B}.

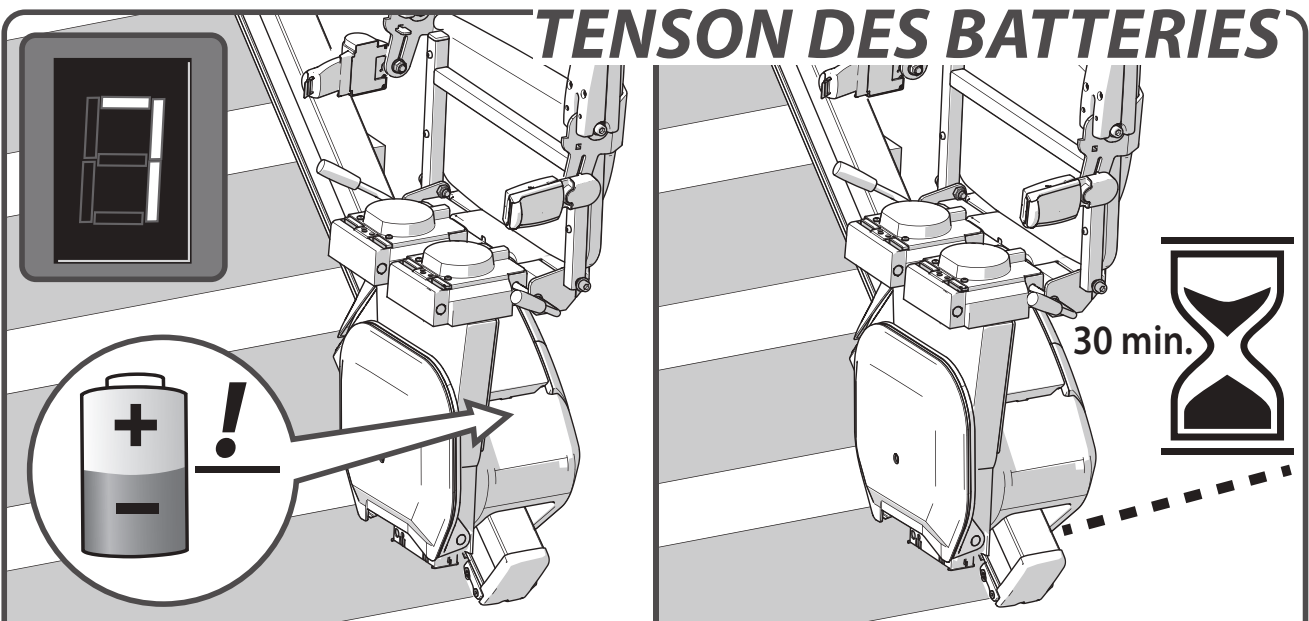

**Problème:** l'écran affiche un "7".  
**Cause:** Les tensions des batteries sont trop basses pour que l'appareil se déplacer.  
**Solution:** Attendez environ 30 minutes avant d'utiliser à nouveau l'appareil.

## ANNEXES

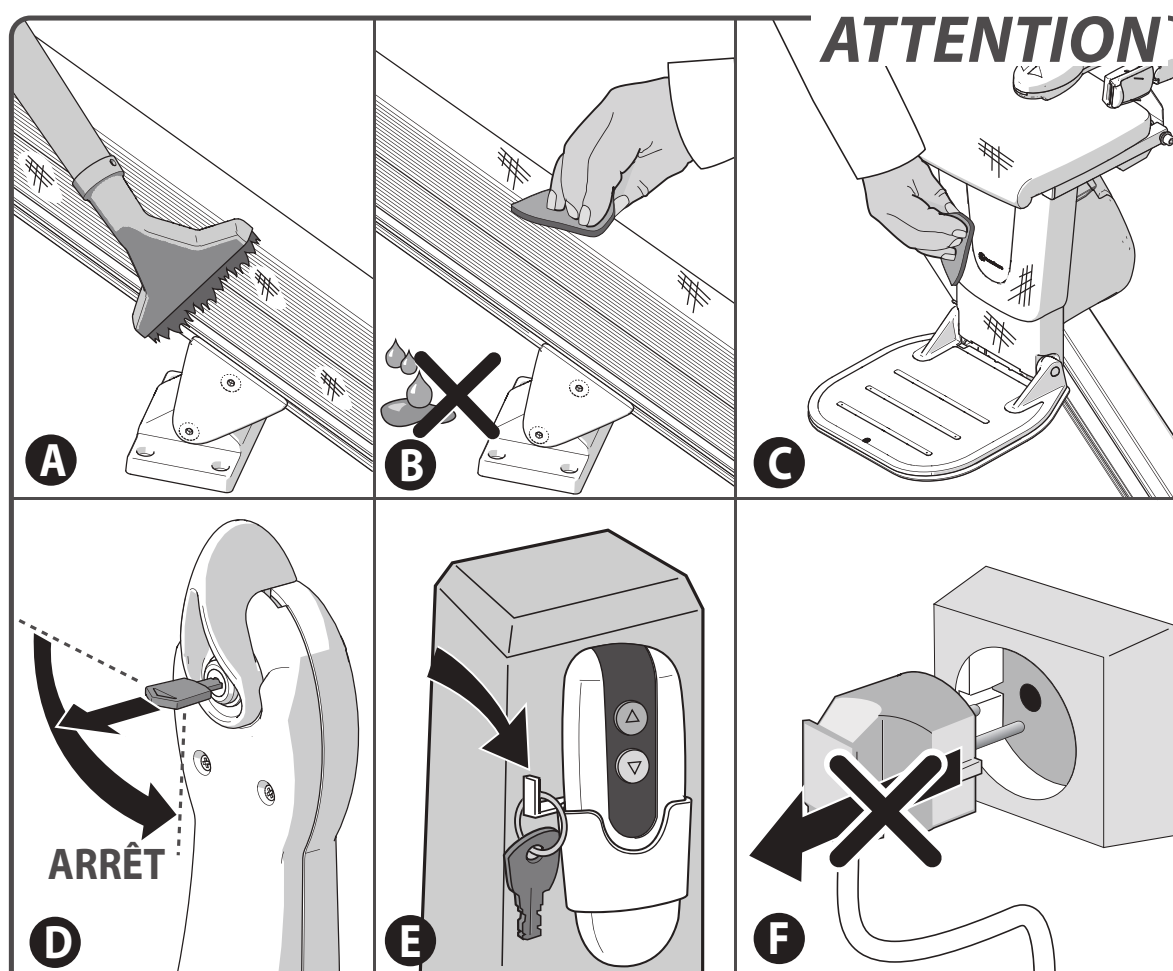
**ATTENTION** \_\_\_\_\_ page 107**FONCTIONNEMENT D'URGENCE** \_\_\_\_\_ page 108**CODES DE DIAGNOSTIC** \_\_\_\_\_ page 109

- [A] Nettoyez le rail régulièrement avec un aspirateur avec une brosse douce.
- [B] Toute salissure sur le rail peut facilement être enlevée à l'aide d'un chiffon légèrement humidifié. N'utilisez en aucun cas un détergent pour nettoyer le rail.
- [C] Nettoyez le monte-escalier régulièrement avec un chiffon humidifié.
- [D] Ôtez la clé du contact en quittant le monte-escalier.
- [E] Les clés: il est recommandé d'en garder une à proximité du monte-escalier en l'accrochant au support mural de la télécommande.
- [F] Ne débranchez jamais la fiche d'alimentation du monte-escalier de la prise murale.



## FONCTIONNEMENT D'URGENCE > SIÈGE

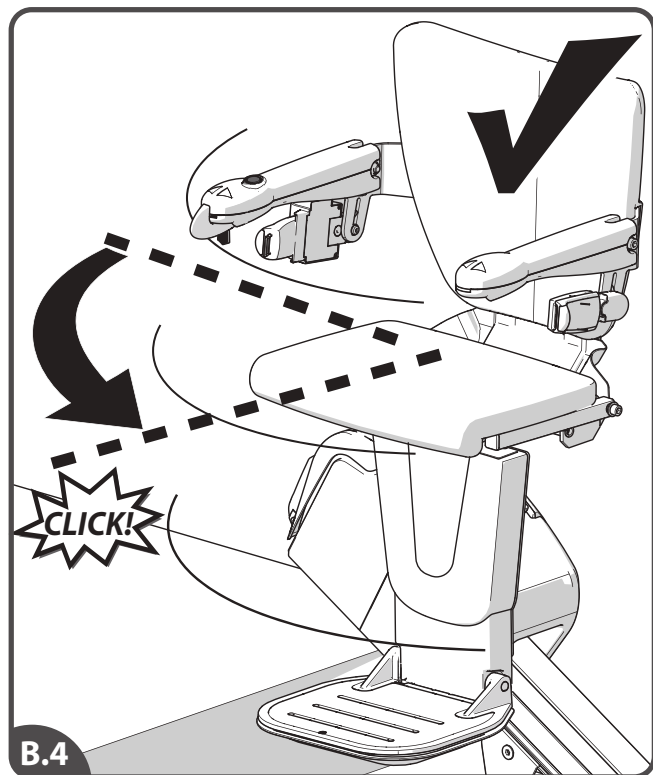
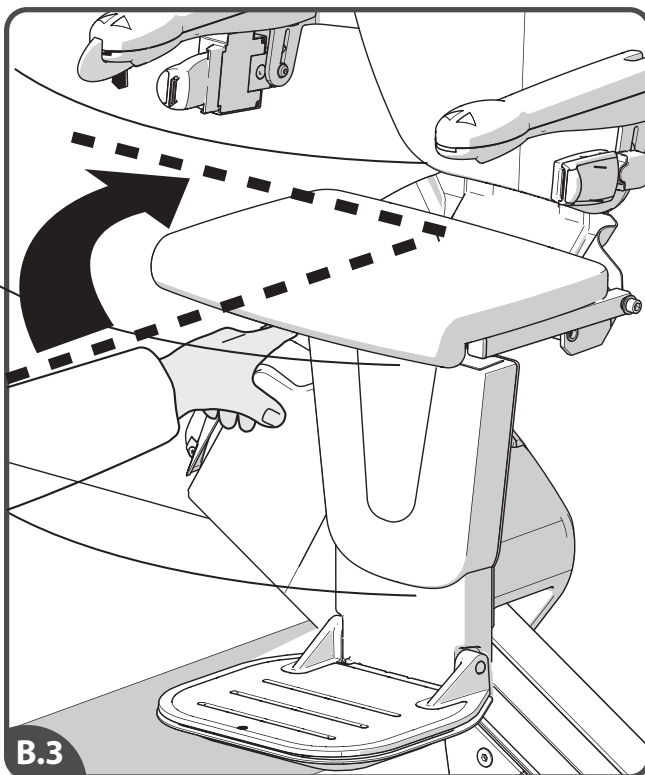
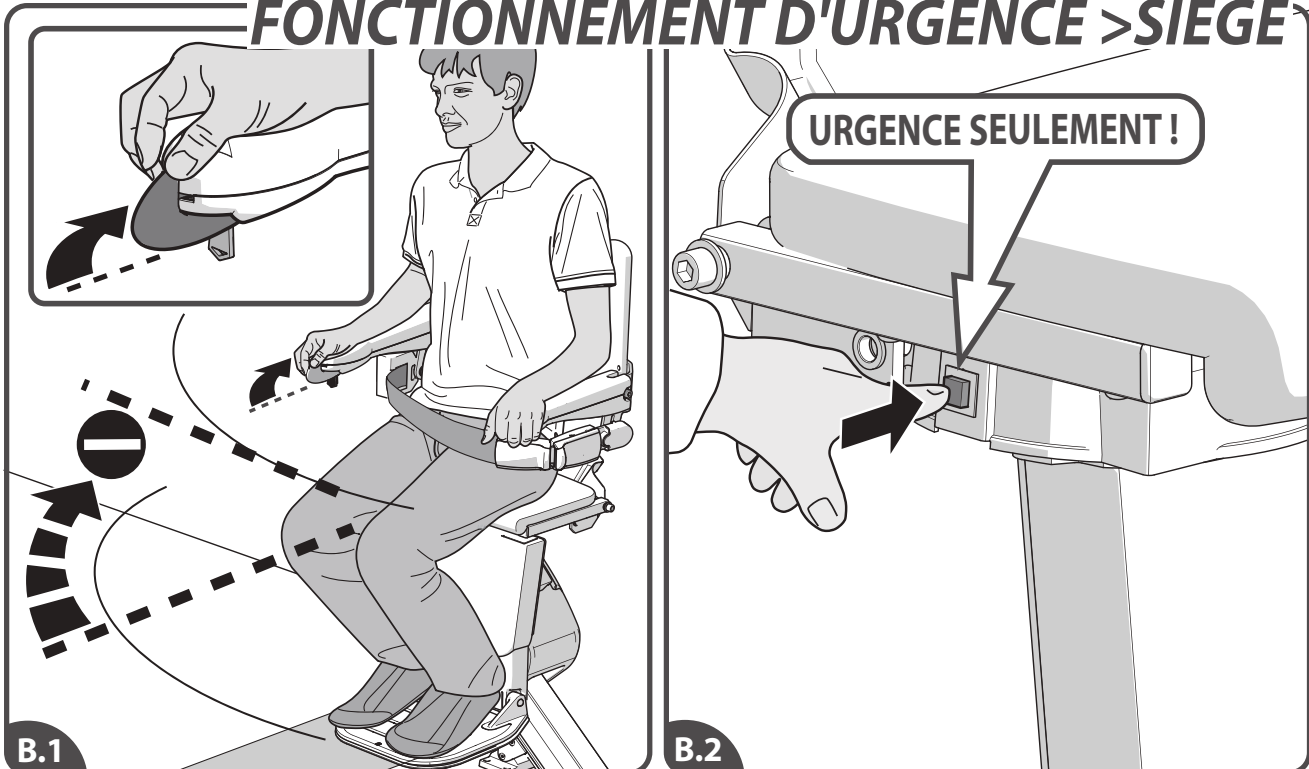

[B.1] Si le pivotement automatique ne fonctionne pas, le siège peut être pivoté manuellement. Ne réalisez cette opération qu'en cas d'urgence. [B.2] Appuyez sur le bouton de déverrouillage. [B.3] Faites pivoter le siège manuellement. [B.4] Le siège doit retrouver sa position initiale. Veillez à le faire avant d'utiliser à nouveau le monte-escalier.

Si l'action mentionnée ne change rien, appelez Handicare.

## CODES DE DIAGNOSTIC

FR

Notez le code de diagnostic lorsque vous appelez Handicare.

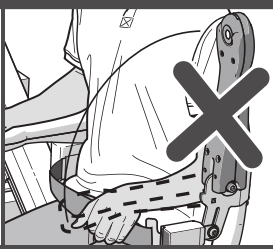
Afficheur	Action
	
Charge en cours mais le monte-escalier ne se déplace pas.	
<b>DÉFAUT</b>	

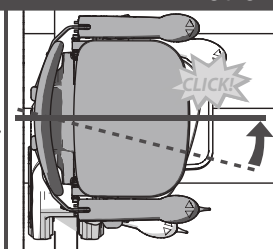
Afficheur	Action
	
Siège en position de pivotement	
<b>DÉFAUT</b>	

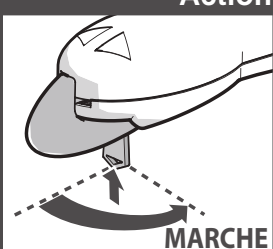
Afficheur	Action
	
l'interrupteur à clé est éteint.	
<b>DÉFAUT</b>	

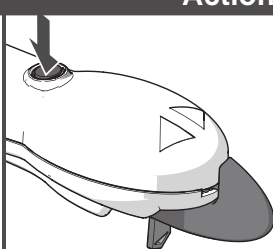
Afficheur	Action
	
le bouton d'arrêt activé	
<b>DÉFAUT</b>	

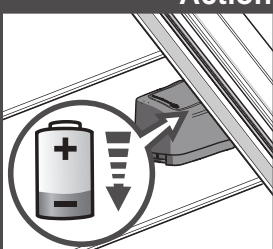

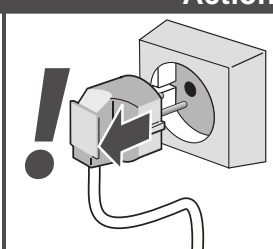
Afficheur	Action
	
Charge nécessaire	
<b>DÉFAUT</b>	

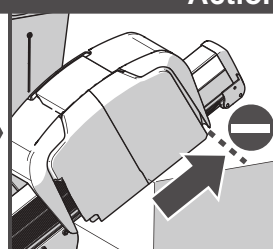
Afficheur	Action
	
Pas sur le contact de charge	
<b>DÉFAUT</b>	

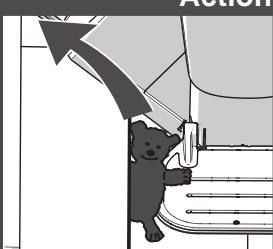
Afficheur	Action
	
Limite du rail du haut activée	
<b>DÉFAUT</b>	

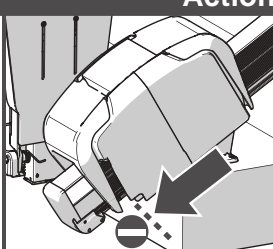
Afficheur	Action
	
Bord de sécurité supérieur activé	
<b>DÉFAUT</b>	

Afficheur	Action
	
Limite du rail du bas activée	
<b>DÉFAUT</b>	

Afficheur	Action
	
Bord de sécurité inférieur activé	
<b>DÉFAUT</b>	



<p><b>Afficheur</b></p> 	<p><b>Action</b></p> 	<p><b>Afficheur</b></p> 	<p><b>Action</b></p> 	<p><b>Afficheur</b></p> 	<p><b>Action</b></p> 
<p>Tension des batteries basse</p>		<p>Le joystick activé: - le monte-escalier démarrera vers le haut</p>		<p>Le joystick activé: - le monte-escalier démarrera vers le bas</p>	
<p><b>DÉFAUT</b></p>		<p><b>DÉFAUT</b></p>		<p><b>DÉFAUT</b></p>	
<p><b>Afficheur</b></p> 	<p><b>Action</b></p> 	<p><b>Afficheur</b></p> 	<p><b>Action</b></p> 	<p><b>Afficheur</b></p> 	<p><b>Action</b></p> 
<p>Le relais de puissance principal ne s'est pas ouvert</p>		<p>Problèmes Moteurs [L0=n, L1=n, L2=n, L3=n, L4=n]</p>		<p>Le panneau de commande principal présente un problème de mémoire</p>	
<p><b>DÉFAUT</b></p>		<p><b>DÉFAUT</b></p>		<p><b>DÉFAUT</b></p>	
<p><b>Afficheur</b></p> 	<p><b>Action</b></p> 	<p><b>Afficheur</b></p> 	<p><b>Action</b></p> 	<p><b>Afficheur</b></p> 	<p><b>Action</b></p> 
<p>Mode d'attente</p>		<p>Mode d'attente</p>		<p>Retard de joystick: auto-test le monte-escalier</p>	
<p><b>DÉFAUT</b></p>		<p><b>DÉFAUT</b></p>		<p><b>DÉFAUT</b></p>	
<p><b>Afficheur</b></p> 	<p><b>Action</b></p> 	<p><b>Afficheur</b></p> 	<p><b>Action</b></p> 	<p><b>Afficheur</b></p> 	<p><b>Action</b></p> 
<p>Télécommande infrarouge enregistré</p>		<p>Télécommande radiofréquence enregistré</p>		<p>Repose-pieds activé</p>	

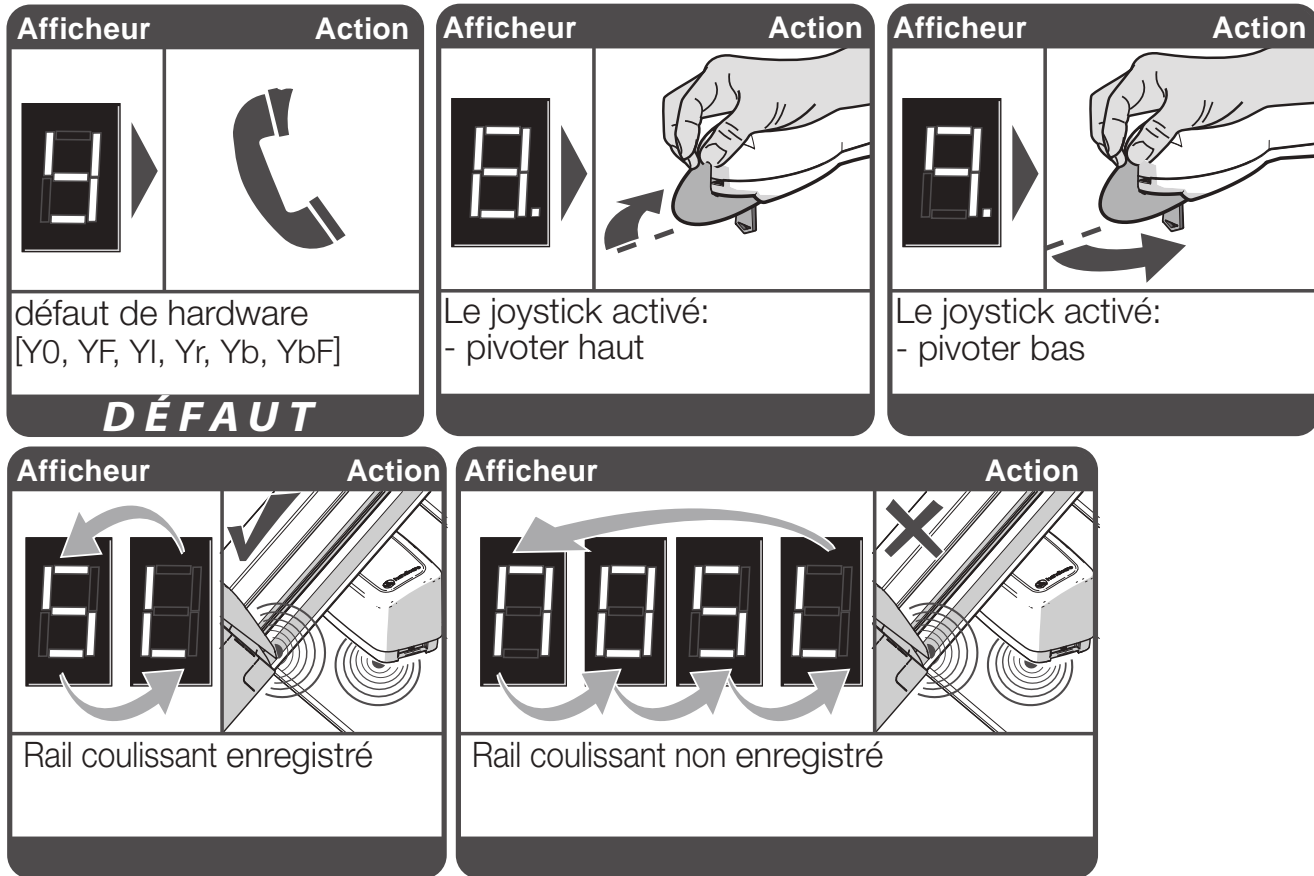

La configuration du monte-escalier Handicare, ce qui inclut sans s'y limiter ses composants, tels que le système de rail, la structure du monte-escalier, les éléments de fixation, l'ensemble des pièces rotatives et mobiles et le moteur, repose sur le savoir-faire de Handicare. Les travaux portant sur la configuration ou sur un ou plusieurs de ses composants ne peuvent être effectués que par des (collaborateurs des) revendeurs certifiés par Handicare pour l'exécution de ces tâches conformément aux consignes fournies par Handicare. Seuls les collaborateurs qualifiés et formés à cet effet peuvent assurer la sécurité proposée par les monte-escaliers Handicare au départ de l'usine. Les fournisseurs de monte-escaliers Handicare d'occasion autres que les revendeurs certifiés par Handicare ne sont pas qualifiés pour effectuer des tâches telles que l'installation d'un rail autre que le rail Handicare d'origine chez un utilisateur, par exemple.

Ceci est important : en effet, en cas de travaux effectués sur un monte-escalier Handicare ou d'utilisation d'un monte-escalier Handicare d'occasion avec d'autres pièces, un autre rail d'escalier, par exemple, par des personnes qui ne sont pas des collaborateurs qualifiés, la garantie proposée par Handicare et le marquage CE du monte-escalier sont immédiatement annulés.

L'annulation du marquage CE signifie que le monte-escalier n'est plus conforme à la réglementation européenne. Handicare n'est alors plus responsable des éventuelles conséquences d'une panne du monte-escalier. La maintenance du monte-escalier Handicare doit donc être uniquement effectuée avec des pièces de rechange d'origine approuvées par Handicare.

Ceci est important : en effet, si des pièces, un rail d'escalier, par exemple, autres que les pièces de rechange d'origine approuvées par Handicare sont utilisées, la garantie proposée par Handicare et le marquage CE du monte-escalier sont immédiatement annulés.



# ÍNDICE

**MANUAL DE USUARIO 113**

**OPCIONES 122**

**INFORMACIÓN IMPORTANTE 126**

**LOCALIZACIÓN DE DEFECTOS 130**

**ANEXO 135**

A. Avisos 135

B. Operación de emergencia 136

C. Códigos de diagnóstico 138

# PRÓLOGO

Gracias por haber elegido un salvaescaleras de Handicare.

En este manual para los tipos de salvaescaleras HANDICARE 1100, encontrará las instrucciones para los modelos estándar y las ampliaciones opcionales.

ES

**Make everyday life easier....**

# SILLA STYLE

ES

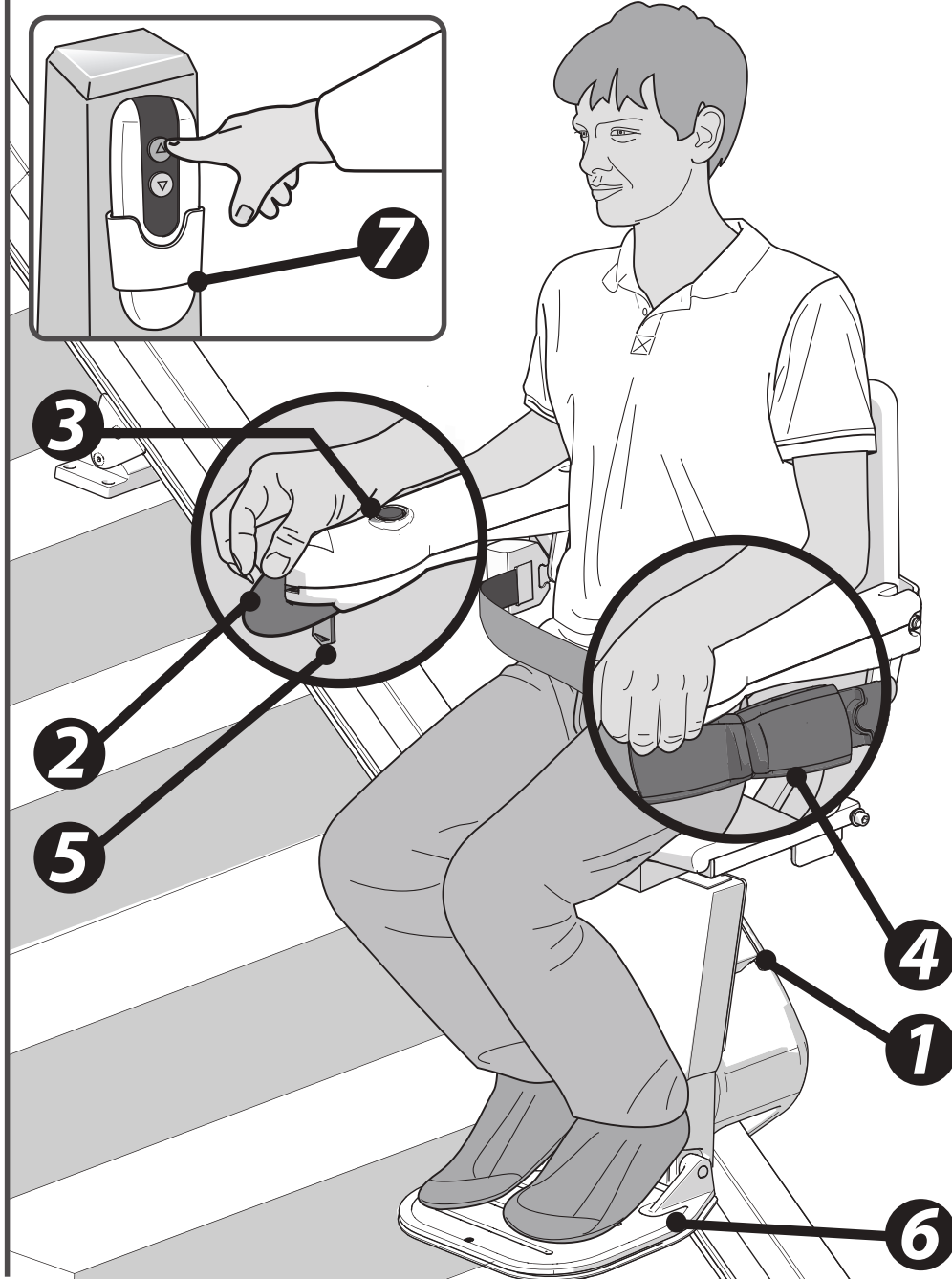

## OPCIONES

Giro automático



Reposapiés automático

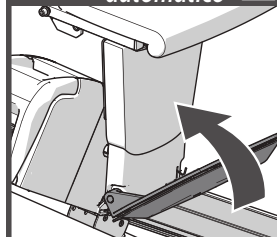

Riel plegable (manual)

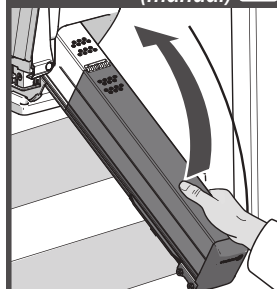

Riel deslizante

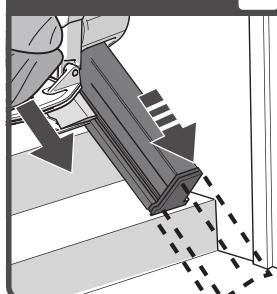

En el dibujo al lado se muestran los componentes de control de la silla STYLE. Para aumentar el confort y la facilidad de uso, puede ampliar la silla STYLE con las siguientes opciones: silla de giro automático, reposapiés automático, el riel plegable y el riel deslizante.

- [1] Pantalla
- [2] Palanca
- [3] Botón de parada
- [4] Cinturón de seguridad
- [5] Interruptor de llave
- [6] Reposapiés
- [7] Control remoto

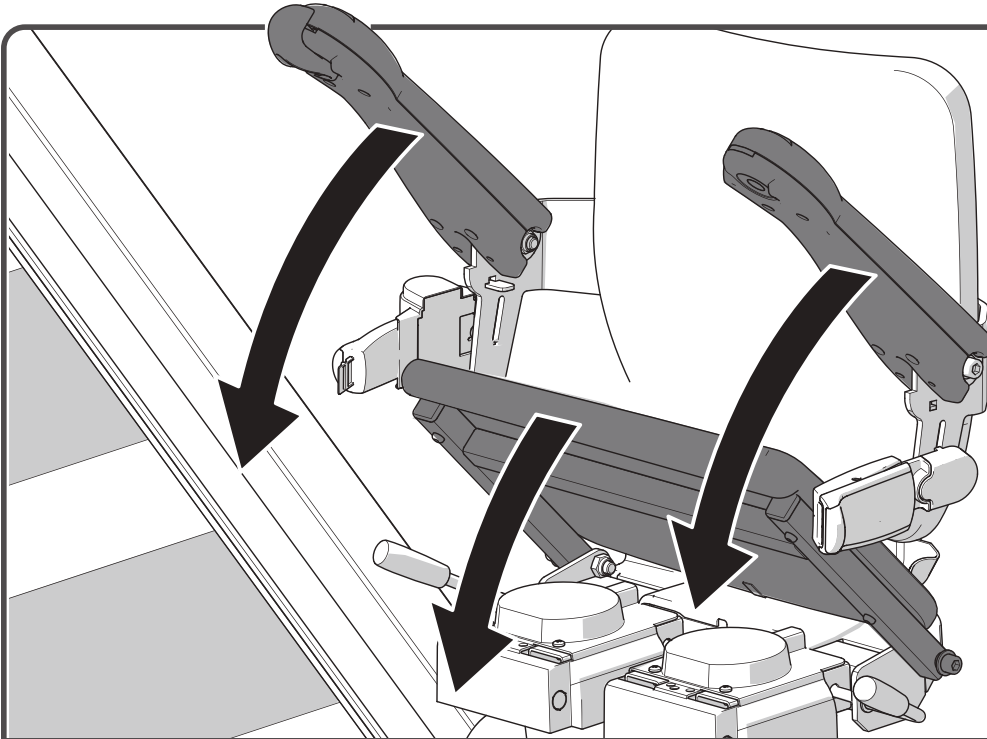
**BAJAR**

Baje los apoyabrazos y el asiento de la silla.

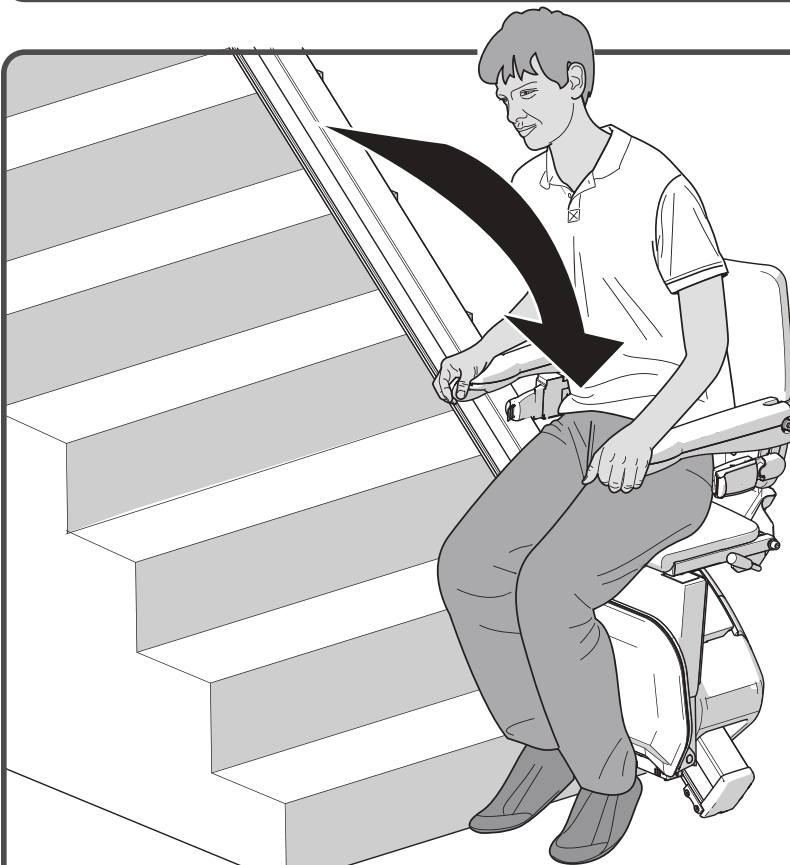
**ASENTARSE**

Siéntese en la silla.

## BAJAR EL REPOSAPIÉS

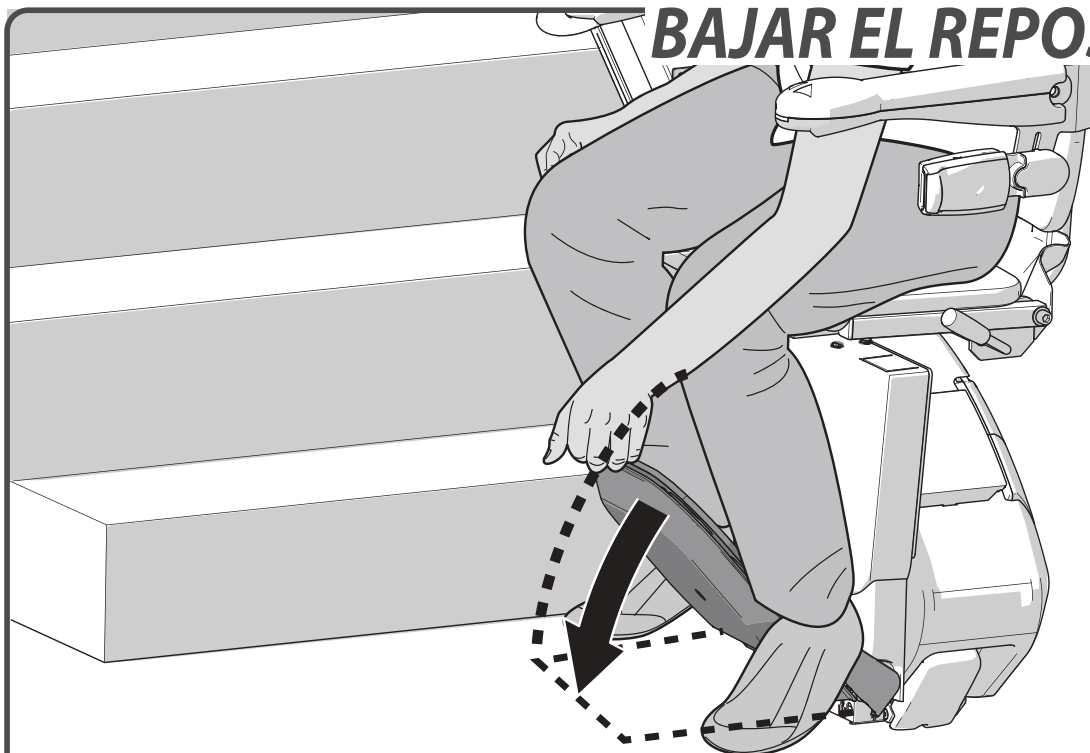

Baje el reposapiés.



página 123 > REPOSAPIÉS AUTOMÁTICO OPCIONAL

## COLOCAR LOS PIES

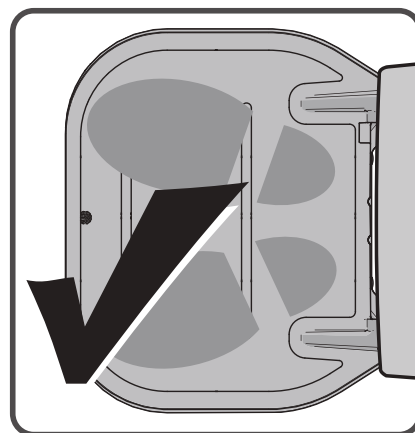
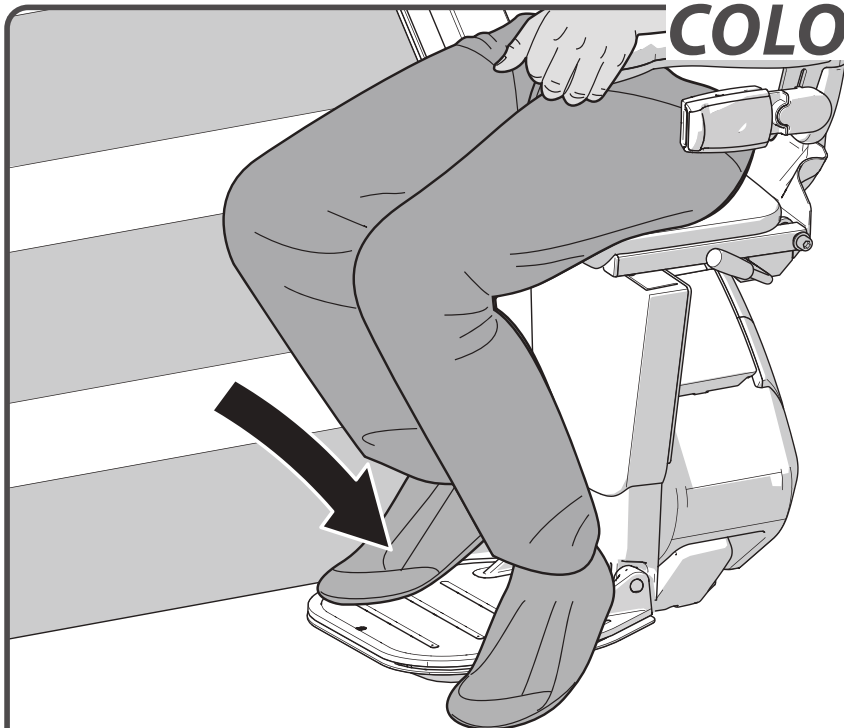

Ponga los pies en el reposapiés. Asegúrese de que ambos pies estén completamente dentro de los bordes del reposapiés.



## SEGURIDAD ANTE TODO

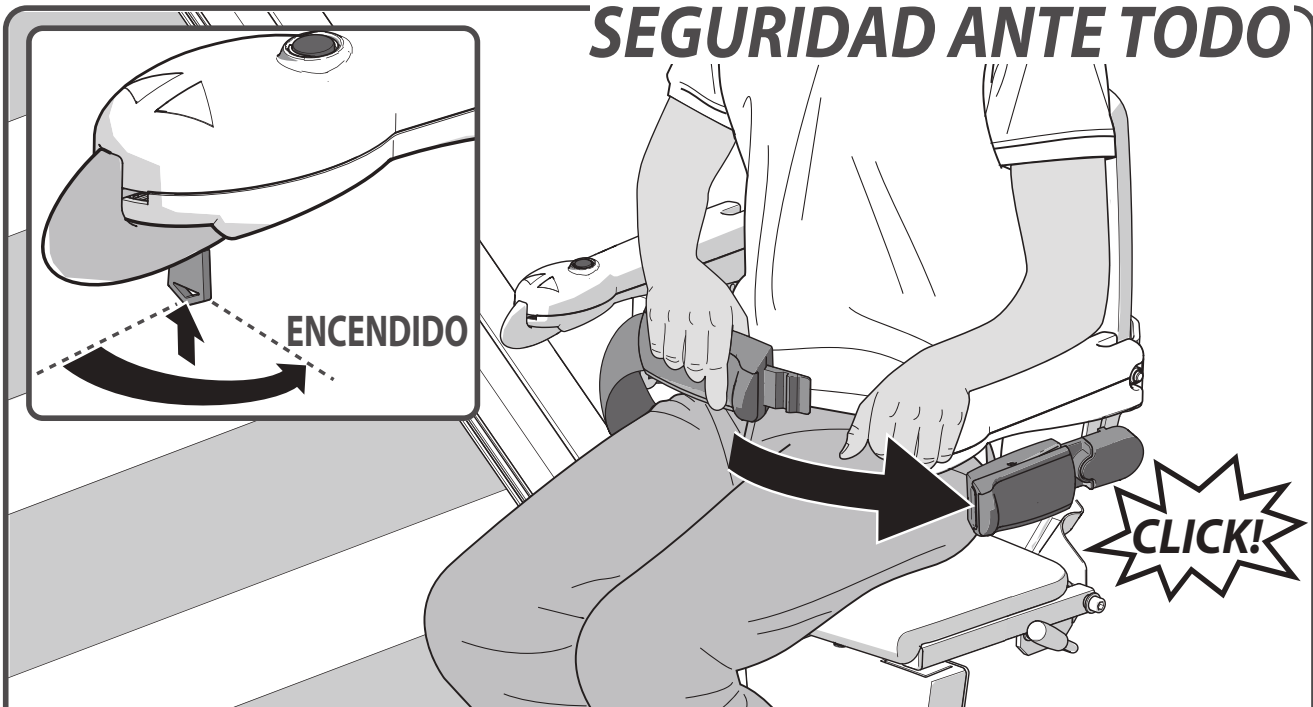

Póngase el cinturón de seguridad y abróchelo firmemente en la hebilla. Introduzca la llave en el contacto y gírela una cuarta vuelta hacia la derecha. Compruebe si la silla está en la posición bloqueada.

## RECORRIDO

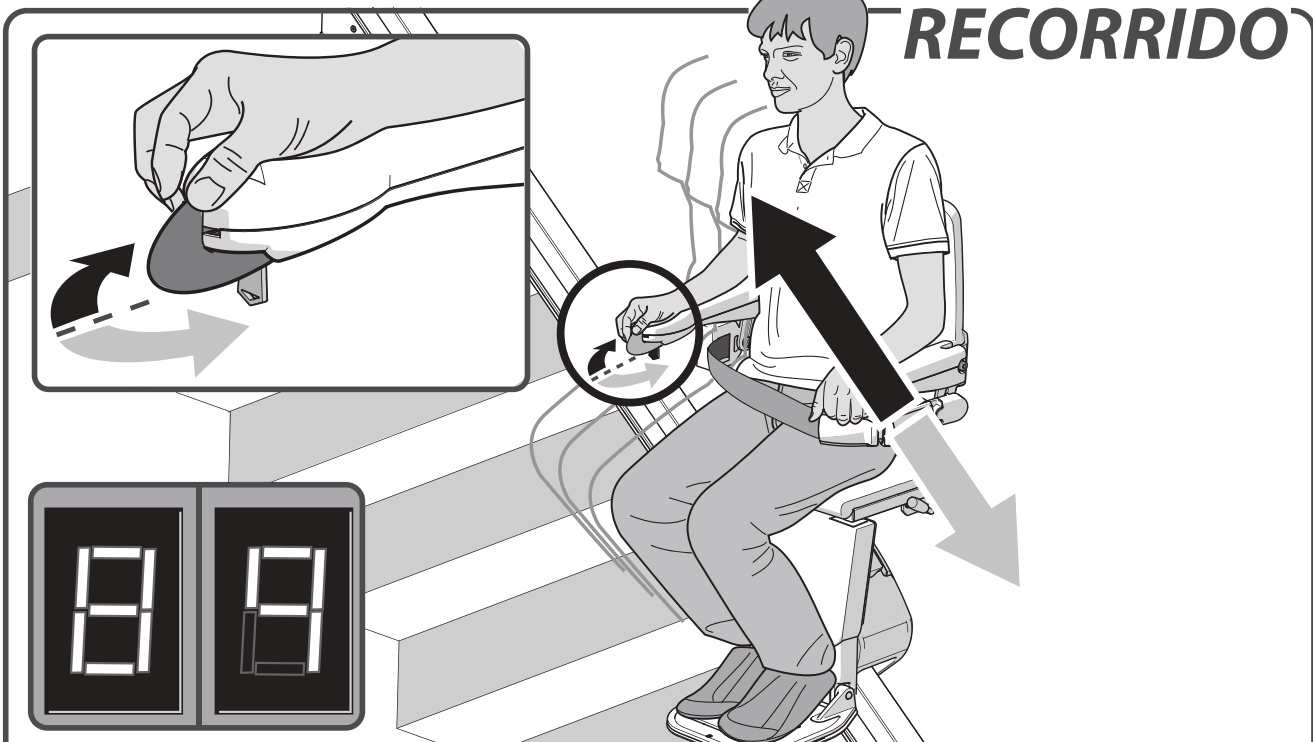

Mueva la palanca en la dirección que desea desplazarse. La pantalla muestra un "8/9", el salvaescaleras se pondrá en marcha lentamente.

# BOTÓN DE PARADA

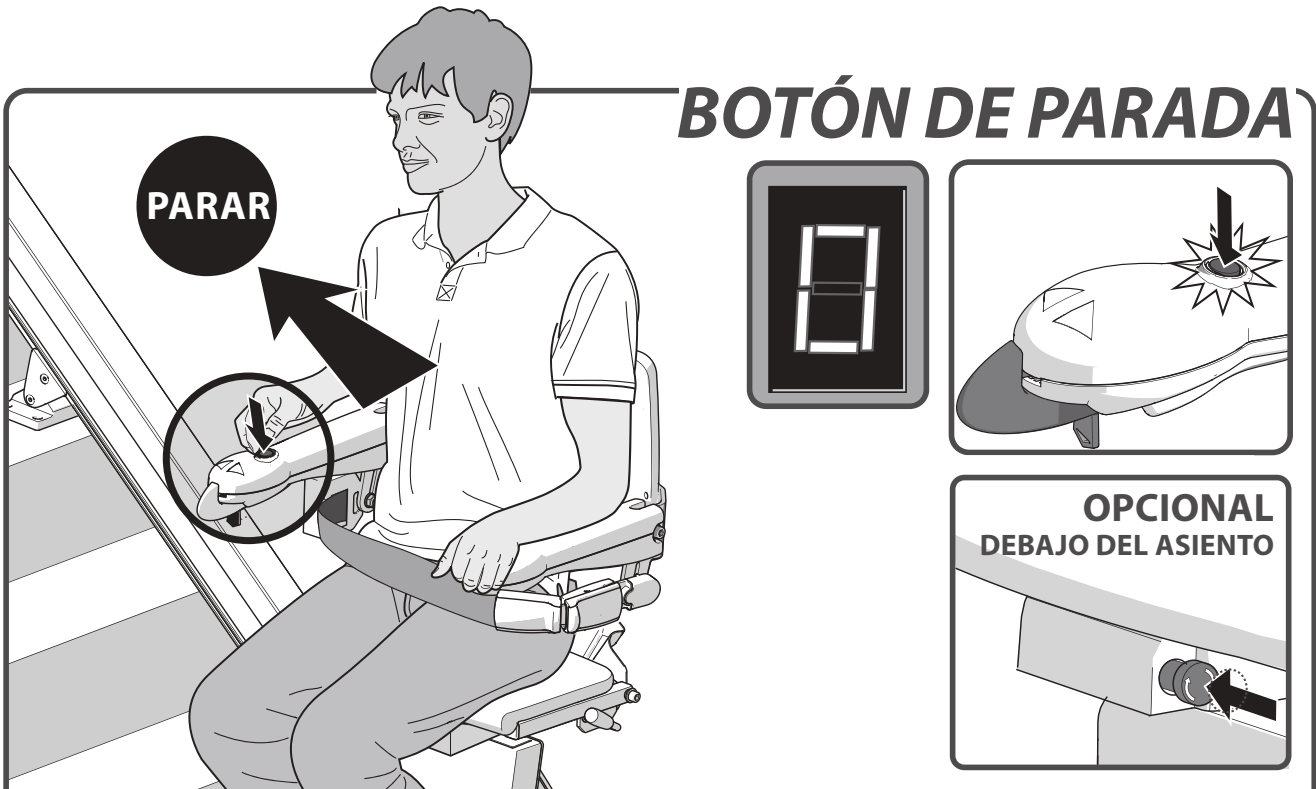

En caso de emergencia, pulse el botón de parada una sola vez. El salvaescaleras se detiene inmediatamente. Para desbloquear el salvaescaleras, vuelva a pulsar el botón de parada.

*Opcional: el botón de parada de emergencia puede desbloquearse girándolo.*

# GIRAR

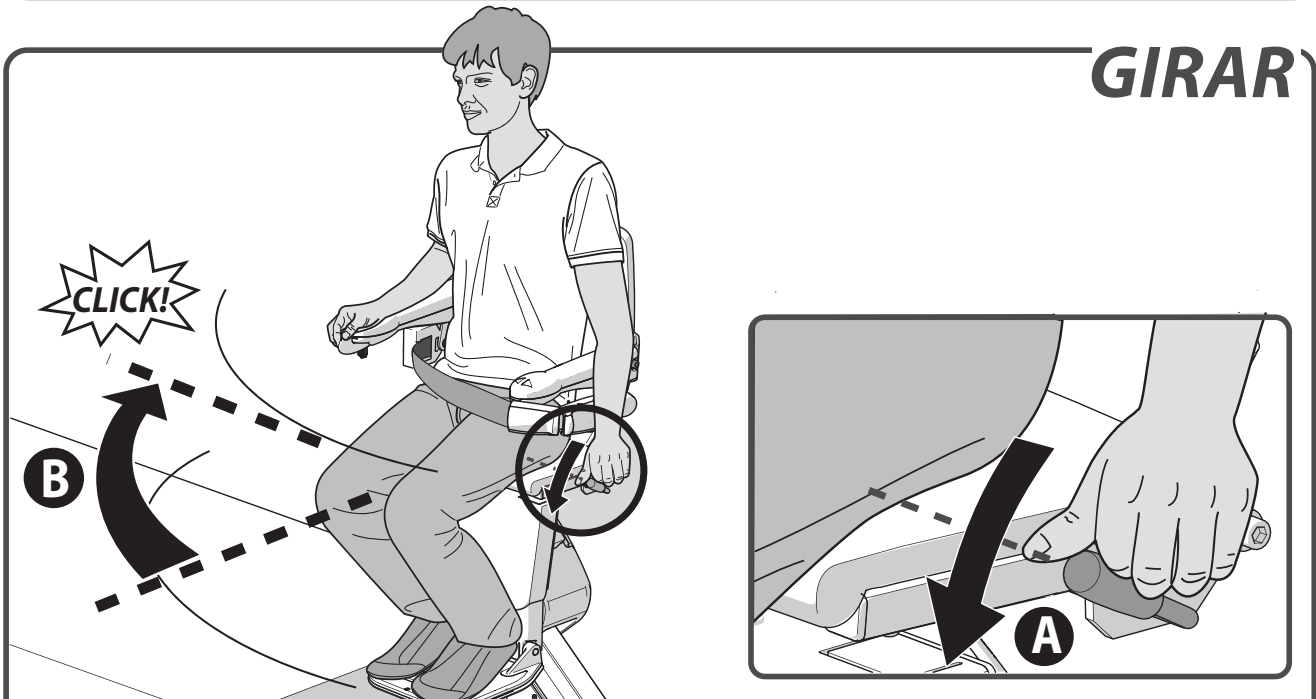

El salvaescaleras se parará automáticamente al final del riel. Ahora puede girar la silla manualmente para levantarse y bajar del salvaescaleras con mayor facilidad. Para ello, empuje la palanca hacia abajo {A}. Gire la silla hasta que oiga un clic. La silla está ahora en la posición correcta {B}.

## LEVANTAR EL REPOSAPIÉS



Pliegue el reposapiés.



página 123 > REPOSAPIÉS AUTOMÁTICO OPCIONAL

## ABRIR EL CINTURÓN



Desabroche el cinturón de seguridad.

**LEVANTARSE**

Levántese de la silla.

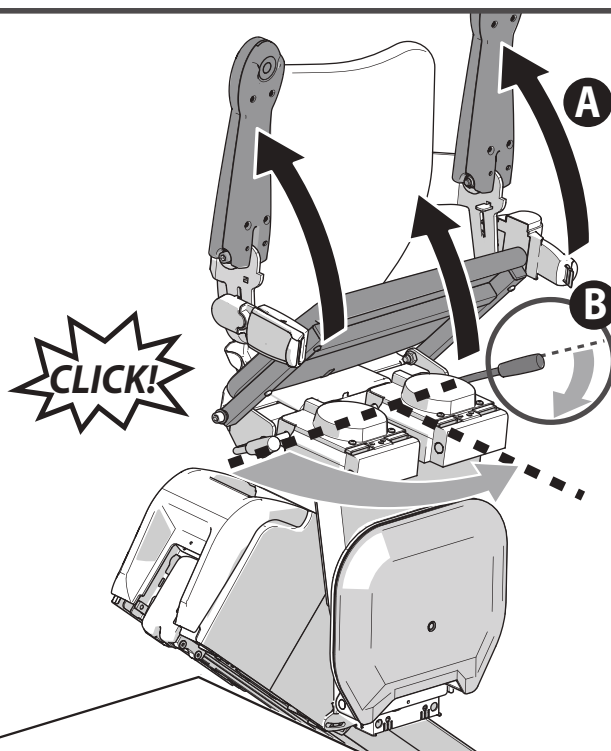
**LEVANTAR**

Suba los apoyabrazos y el asiento de la silla {A}. Empuje la palanca a la izquierda o derecha de la silla hacia abajo {B}. Gire el asiento hacia atrás hasta que escuche un clic. La silla está ahora en la posición bloqueada.

## APARCAMIENTO

ES

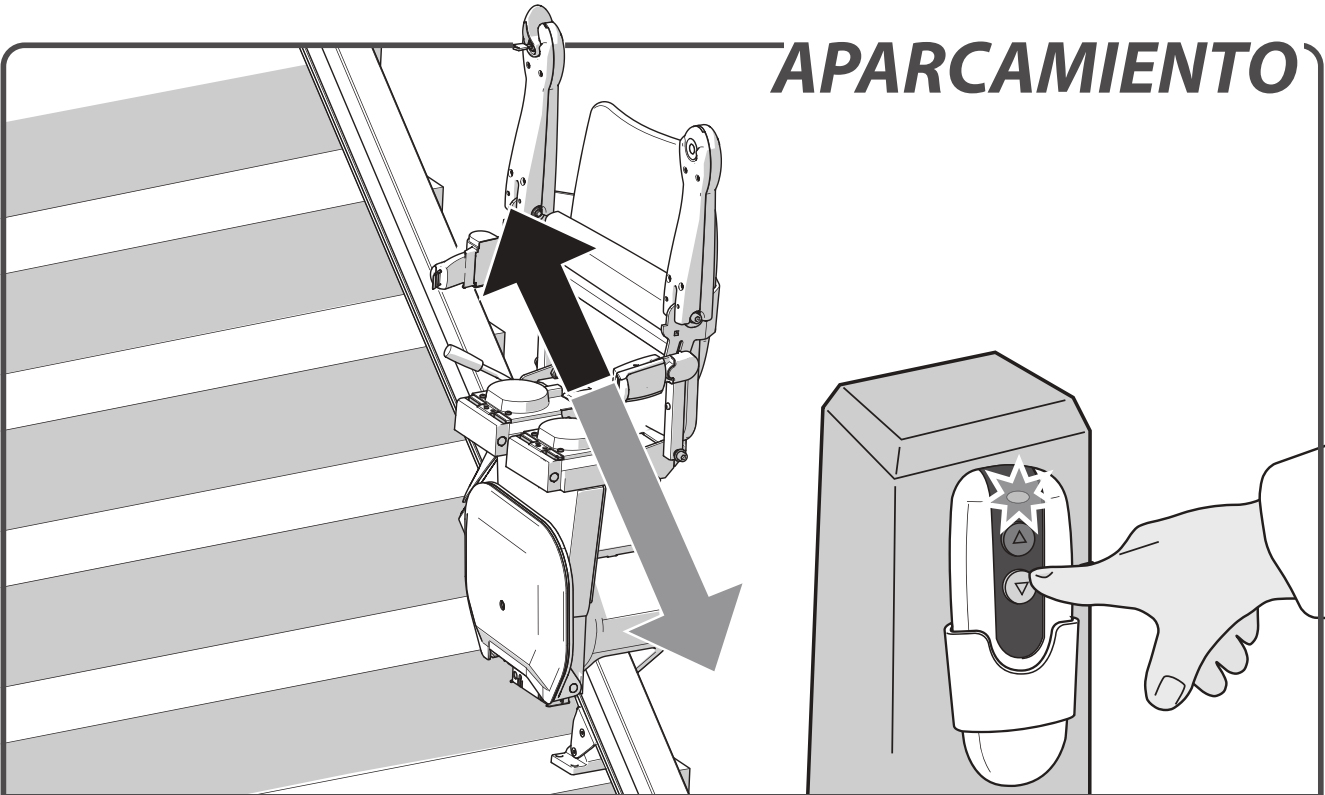

Mantenga el botón en el mando a distancia apretado hasta que el salvaescaleras llegue a un punto de parada. Cuando llegue a la punto de parada, el salvaescaleras se parará automáticamente.

## OPCIONES & LOCALIZACIÓN DE DEFECTOS

**GIRO AUTOMÁTICO** ..... página 122

**REPOSAPIÉS AUTOMÁTICO** ..... página 123

**RIEL PLEGABLE** ..... página 124

**RIEL DESLIZANTE** ..... página 125

**PANTALLA DE DIAGNÓSTICO** ..... página 130

**LLAVE** ..... página 130

**PARADA DE EMERGENCIA** ..... página 131

**APOYABRAZOS** ..... página 132

**BLOQUEO DE SILLA** ..... página 132

**BATERÍAS** ..... página 133

**ALIMENTACIÓN** ..... página 133

**OBSTÁCULO** ..... página 134

**TENSIÓN DE BATERÍA** ..... página 134

### GIRO AUTOMÁTICO



Con la opción SILLA DE GIRO AUTOMÁTICO, la silla girará automáticamente al final del riel en la dirección que usted quiera bajar de la silla. Para ello debe mantener la palanca hacia arriba.

## REPOSAPIÉS AUTOMÁTICO

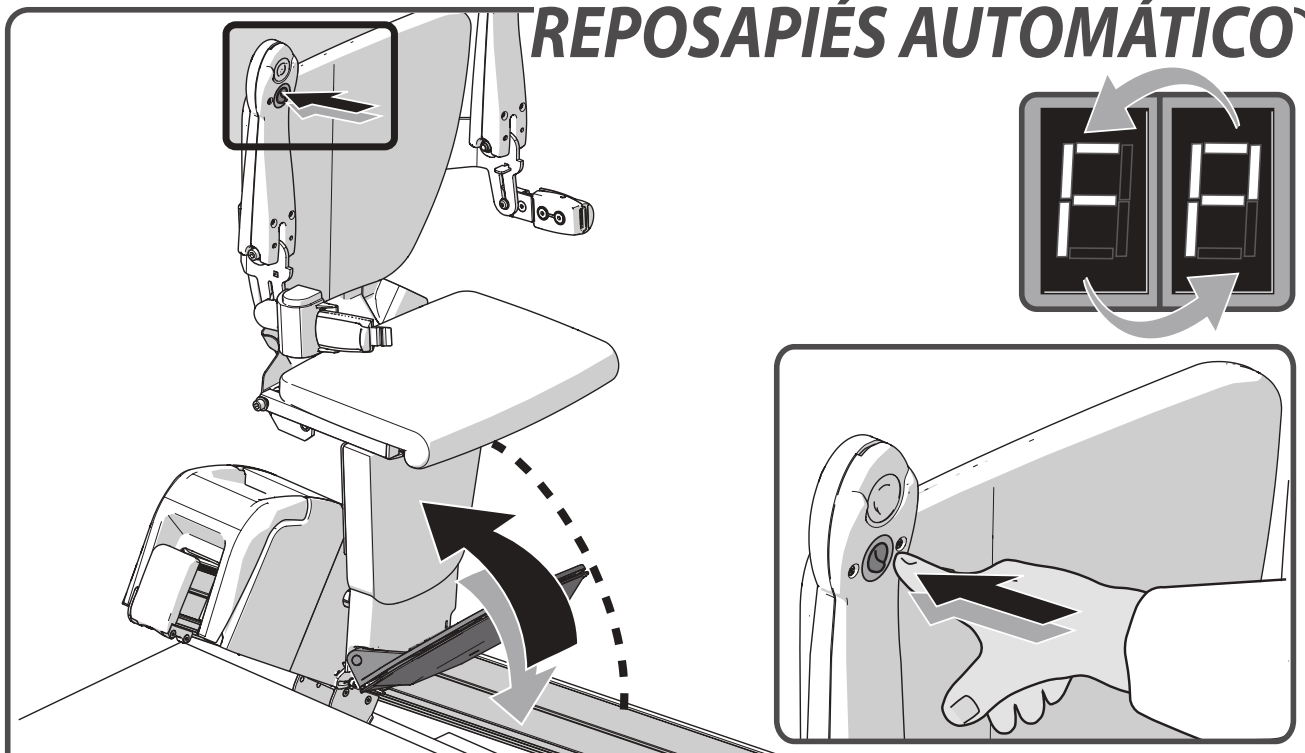

ES

Para levantar el REPOSAPIÉS AUTOMÁTICO, gire la manivela debajo del apoyabrazos. El salvaescaleras emitirá un pitido mientras se levanta el reposapiés.



## RIEL PLEGABLE (manual)

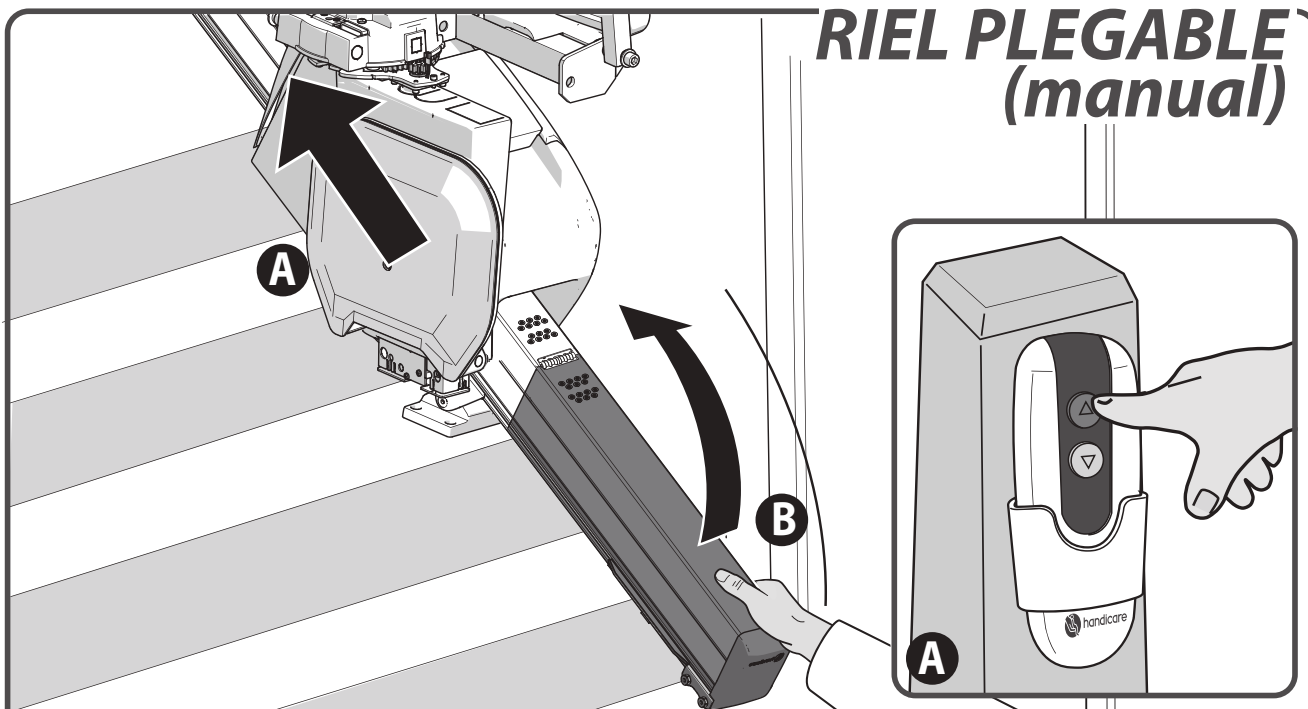

Antes de elevar el riel de bisagra{B} estacione el salvaescaleras sobre la bisagra, o arriba de las escaleras{A}. Cuando su salvaescaleras no esté en uso deberá ser situada siempre alejada de la sección abisagrada con la bisagra en la posición elevada.

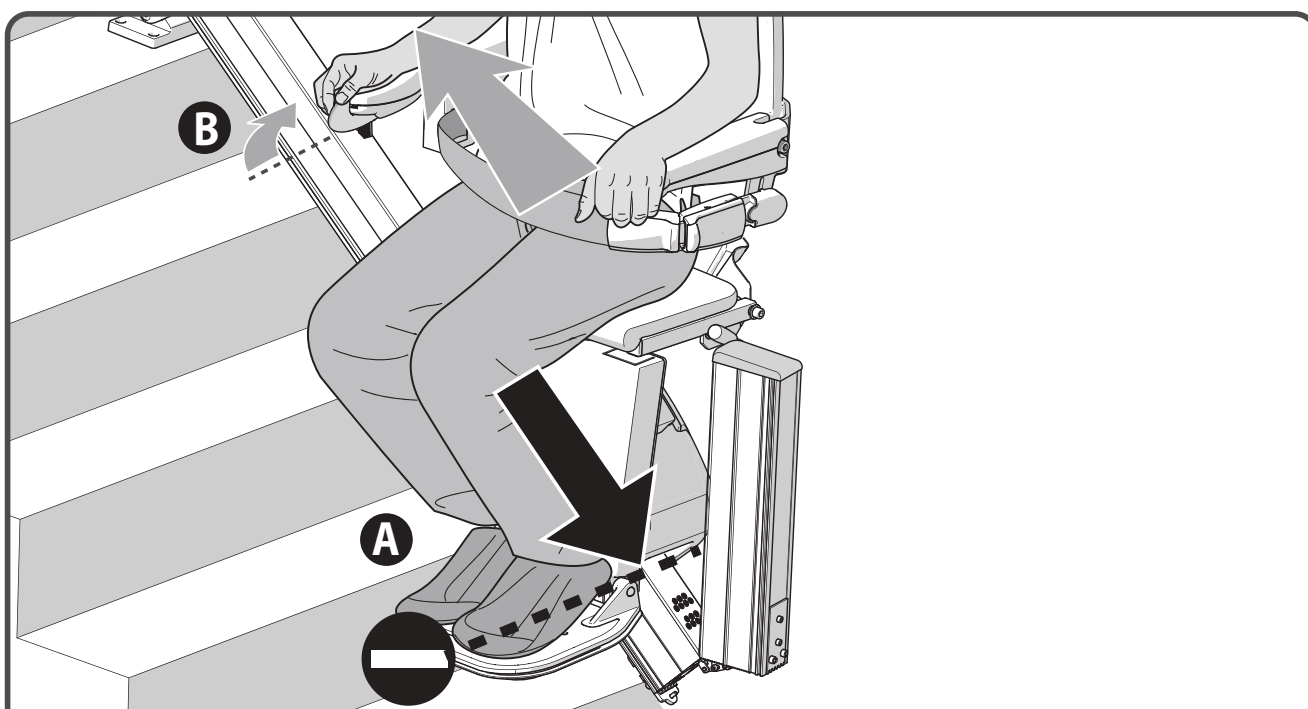

Cuando el ascensor tropieza con el riel plegable se para automáticamente{A}. El salvaescaleras puede seguir desplazándose hacia arriba{B}.

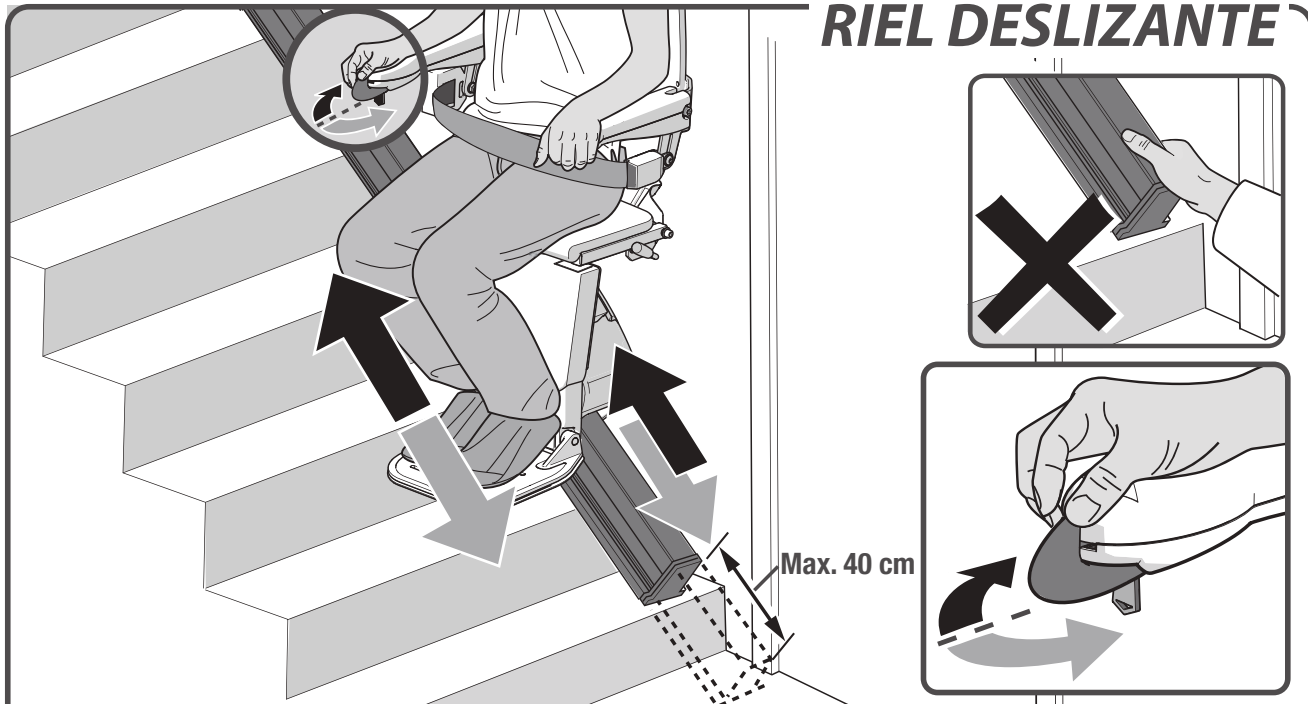

Si el salvaescaleras tiene un riel deslizante, tanto la silla como el riel deslizante se desplazarán simultáneamente. Cuando el riel deslizante llegue al final de su recorrido, el salvaescaleras continuará su recorrido. Mantenga la palanca presionada en la misma dirección. En el caso de un mecanismo de giro automático: si el salvaescaleras ha llegado al final de su recorrido en la parte superior de las escaleras y no gira automáticamente, el usuario debe soltar la palanca y volver a presionarla para hacer girar la silla.

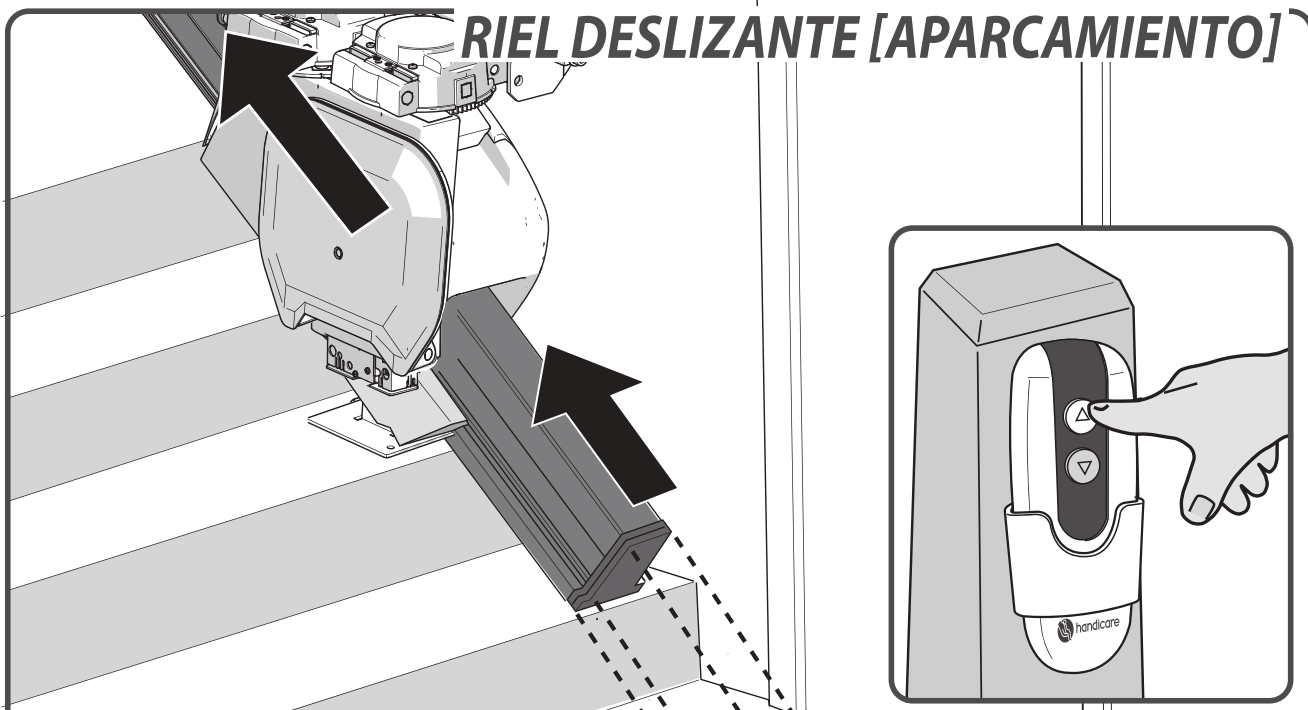

Si el salvaescaleras no se utiliza, deberá retirarse de la parte inferior de la escalera para que no cause una obstrucción. Para aparcar el salvaescaleras, presione y mantenga presionado el botón de subida en el mando a distancia.

## INFORMACIÓN IMPORTANTE



Este salvaescaleras está diseñado para ser instalado, reparado y utilizado de acuerdo con la edición actual de: ASME A18.1; ASME 17.5; CSA B44.1, CSA B355

El salvaescaleras ha sido diseñado y fabricado de acuerdo con IEC 60601-1-2

### DECLARACIÓN EC DE CONFORMIDAD PARA MÁQUINAS

(Directiva 2006/42/EC)

Fabricante: Handicare  
 Dirección: Newtonstraat 35  
 1704 SB Heerhugowaard  
 Postbus 39  
 1700 AA Heerhugowaard  
 Países Bajos  
 No. de tel. +31 (0)72-5768888

declara por la presente que **Handicare 1100**

ha sido fabricado en conformidad con las disposiciones de la directiva de máquinas 2006/42/EC, la directiva de baja tensión 2014/35/EU y la directiva de compatibilidad electromagnética (EMC) 2014/30/EU.

Los salvaescaleras tienen una fuente de alimentación de 24 V DC y se mueven sobre un plano inclinado a través de un dispositivo aprobado que funciona con un cargador de baterías.

El salvaescaleras ha sido diseñado y fabricado conforme a las siguientes normas: EN 81-40, ISO 9386-2, EN ISO 12100-1, EN ISO 12100-2, EN ISO 14121, EN60204-1

Liftinstituut B.V., Buikslotermeerplein 361, 1025 XE, Ámsterdam, los Países Bajos. El No. de identificación 0400 ha emitido un certificado CE de conformidad en máquinas directiva 2006/42/EC con el número de referencia NL17-400-1001-015-10.

En la dirección del fabricante se halla el expediente técnico de construcción para el salvaescaleras arriba descrito. En las oficinas de Liftinstituut B.V. se conserva una copia.

Heerhugowaard, los Países Bajos, 21 de febrero de 2020

  
 J. Hopman  
 Director ejecutivo de Handicare stairlifts HHW

No. de serie unidad:

Proyecto:

Fecha:

## PRÓLOGO

Su salvaescaleras Handicare 1100 es un producto sofisticado para uso exclusivo en interiores, que se ha desarrollado específicamente para llevar a una persona sentada en la silla. Antes de utilizar su salvaescaleras Handicare 1100 lea este manual detenidamente para familiarizarse con su manejo. El salvaescaleras se ha construido siguiendo el estado actual de la técnica y de acuerdo con las normas de seguridad reconocidas para que usted pueda estar seguro de que dispone de un producto seguro y fiable.

Sin embargo, el uso indebido del salvaescaleras puede constituir un riesgo para el usuario o terceros y puede dañar su salvaescaleras u otros bienes. Utilice su salvaescaleras solo si está en buenas condiciones de funcionamiento, de acuerdo con el uso intencionado arriba descrito y prestando atención a las instrucciones en este manual. Guarde este manual siempre cerca del salvaescaleras.

## ASISTENCIA TÉCNICA

Si se presentan problemas que no se describen en este documento, póngase en contacto con su proveedor. Los empleados del departamento de asistencia al cliente estarán siempre encantados de ayudarle. Para ayudarles a identificar su producto tenga la siguiente información a mano cuando les llame:

- este manual
- su nombre, dirección, código postal, localidad y número de teléfono  
el número de serie del salvaescaleras que figura en la etiqueta que está situada en la unidad motriz debajo de la silla.

## INSTRUCCIONES DE SEGURIDAD

Cuando utilice el salvaescaleras, observe siempre las normas de seguridad relativas al riesgo de descargas eléctricas y lesiones físicas.

1. Procure siempre que no haya obstrucciones en la proximidad del salvaescaleras y asegúrese de que todo el riel esté sin obstáculos. Mantenga el riel sin aceite ni hielo.
2. Tenga en cuenta las posibles influencias ambientales. No exponga el salvaescaleras a la humedad o a la luz solar extrema. Asegúrese de que el entorno esté bien iluminado.
3. El salvaescaleras solo lo deben utilizar personas con la instrucción correcta. Durante la instalación, el proveedor debe demostrar el uso de este salvaescaleras y el usuario debe firmar la declaración como prueba de que ha recibido dicha instrucción.
4. Los salvaescaleras solo deben utilizarse para desplazar a una persona: no utilice el salvaescaleras para desplazar mascotas, bienes o más de una persona a la vez, incluso si la carga es inferior al peso máximo de usuario. Mantenga a los niños y a las mascotas alejados del salvaescaleras.
5. Saque la llave después del uso para evitar un uso no autorizado.
6. Mantenga las extremidades y la ropa alejadas de las piezas móviles. Asegúrese de que la ropa ancha u holgada no quede atrapada entre la silla y la escalera o el riel.
7. Asegúrese de una posición segura durante el uso.

Asegúrese siempre de estar en una posición segura y estable. Siéntese lo más atrás posible en la silla y coloque los pies lo más cerca que usted pueda al centro del reposapiés. Utilice siempre el cinturón de seguridad y no se ponga nunca de pie en el salvaescaleras.

8. Actúe siempre con precaución. Concéntrese en el funcionamiento del salvaescaleras; si suelta la palanca operativa el salvaescaleras se parará. Para volver a poner el salvaescaleras en marcha, espere 3 segundos y pulse y aguante la palanca en la dirección que desea desplazarse hasta que llegue al rellano o el pasillo.
9. Compruebe que no haya daños. Antes del uso, compruebe que el salvaescaleras no esté dañado. No use el elevador si hay piezas defectuosas o faltantes (por ejemplo, tapas de los extremos de la rail deslizante) Avise a su proveedor sobre ruidos extraños, como chirridos y chasquidos. Para evitar accidentes, solo los técnicos cualificados pueden realizar las reparaciones y el mantenimiento preventivo.
10. El salvaescaleras no debe utilizarse en caso de incendio o como medio de escape durante un incendio.
11. Si el salvaescaleras no está equipado con un dispositivo de comunicación, le recomendamos que siempre tenga uno a mano.

### **Estructura**

El cliente debe comprobar y garantizar la resistencia y la idoneidad general de la pared, escaleras, pasillos, pisos superiores, barandillas, zócalos, etc. que tienen que soportar o rodear la instalación, y por lo tanto acepta todas las responsabilidades correspondientes. Ni Handicare ni sus distribuidores autorizados asumen ninguna responsabilidad sobre la estabilidad de las estructuras que rodean y apoyan la instalación.

## **MANTENIMIENTO**

### **Limpieza**

Limpie el salvaescaleras regularmente con un paño húmedo; evite el uso excesivo de agua. Asegúrese de que el riel esté sin polvo ni suciedad. Limpie el riel regularmente con una aspiradora con un cepillo suave. Toda la suciedad en el riel puede quitarse fácilmente con un paño ligeramente húmedo. Bajo ninguna circunstancia debe usar productos de limpieza para limpiar el riel. Tampoco se puede aplicar un lubricante en el riel. Con el tiempo, las ruedas pueden dejar marcas en el riel.

### **Mantenimiento preventivo**

Para garantizar una larga vida útil, el salvaescaleras no solo requiere una limpieza regular, sino también cierto mantenimiento preventivo.

Una persona cualificada tiene que revisar el salvaescaleras al menos una vez por año. Si el salvaescaleras tiene más de dos usuarios, recomendamos al menos dos revisiones por año.

Tenga una toma de corriente disponible para proporcionar iluminación local si es necesario durante la inspección y el mantenimiento. Mientras se utilice el salvaescaleras, debe haber una iluminación de al menos 50 lux en los puntos de llegada y salida. En la mayoría de las cajas de bombillas se indica el valor de lux de la bombilla.

## GARANTÍA Y RESPONSABILIDAD

Plazo de la garantía: esta garantía es válida durante un período de 24 meses a partir de la fecha en la que se envió el producto desde nuestra fábrica. El precio de compra del producto debe haberse pagado en su totalidad para que el fabricante suministre las piezas en virtud de esta garantía.

Cobertura: esta garantía se aplica a la reparación o sustitución, a elección del fabricante, de las piezas que sean defectuosas debido a mano de obra o materiales defectuosos. A su libre elección, el fabricante puede proporcionar piezas reacondicionadas de fábrica. Esta garantía se proporciona al distribuidor autorizado de Handicare en nombre del comprador final del producto y no es transferible. La garantía del fabricante no cubre los gastos de mano de obra para la retirada, reparación o sustitución de las piezas en garantía.

Esta garantía no cubre daños causados por desgaste normal, sobrecarga o uso inapropiado y el reemplazo de pilas en el mando a distancia. Le recomendamos que un técnico cualificado de salvaescaleras la revise cada año.

En ningún caso, el fabricante puede aceptar responsabilidad por la muerte, lesiones personales, daños a la propiedad ni consecuencias y/o gastos incidentales e imprevistos como resultado del uso de su salvaescaleras. No está permitido realizar modificaciones al producto y hacerlo anulará la garantía. El fabricante no será responsable de los posibles daños como resultado de dichas modificaciones. El fabricante no acepta ninguna responsabilidad por daños o lesiones causados por el incumplimiento o cumplimiento inadecuado de las reglas e instrucciones de seguridad en este manual, o por la negligencia durante la instalación, el uso, el mantenimiento y la reparación de este salvaescaleras. Únicamente los proveedores o técnicos de instalación/visión autorizados por el fabricante pueden realizar la instalación y revisión, de acuerdo con las normativas locales.

Los mandos a distancia montados en la pared funcionan a través de frecuencia infrarrojo; Handicare no asume ninguna responsabilidad por cualquier mal función en el caso improbable de que se produzca una interferencia con señales externas a este salvaescaleras.

## ESPECIFICACIONES TÉCNICAS

Tensión de alimentación	100-240 V~	Velocidad	0,15 m/s (máx.)
Frecuencia	50/60 Hz	Temperatura ambiente	0 - 40°C
Corriente	1.0 A	Humedad relativa	20 - 80%
Potencia	0-36 watt	Capacidad	10 recorridos por 24 horas
Fusibles	20 A	Ruido	56 dB
Carga máx.(inclinación 25°-45°)	140 kg	Uso	interior
Carga máx.(inclinación 45°-50°)	130 kg		
Carga máx.(deslizante)	120 kg		

## ESPECIFICACIONES TÉCNICAS NA

Tensión de alimentación	120 V~	Velocidad	max. 0.49 f/s
Frecuencia	60 Hz	Temperatura ambiente	32 - 104 °F
Corriente	0.83 A	Humedad relativa	20 - 80%
Potencia	20 watt	Capacidad	10 recorridos por 24 horas
Fusibles	20 A	Ruido	56 dB
Carga máx.(inclinación 25°-45°)	308 lbs	Uso	interior
Carga máx.(inclinación 45°-50°)	286 lbs		
Carga máx.(deslizante)	264 lbs		

La información proporcionada en este manual está basada en especificaciones generales respecto a la construcción, propiedades del material y métodos de trabajo que conocíamos en el momento de publicación; por este motivo pueden esperarse modificaciones y mejoras.

*Todos los derechos reservados. Ninguna parte de esta publicación puede ser reproducida y/o divulgada mediante impresión, fotocopiado, microfilm o en ninguna otra forma, sin la previa autorización por escrito del fabricante. Esto es aplicable también a los dibujos y diagramas. El fabricante se reserva el derecho de realizar cambios en piezas, en cualquier momento, sin comunicarlo con anterioridad o directamente al cliente. El contenido de este manual también puede modificarse sin previo aviso. Este manual es válido para los modelos estándar del salvaescaleras. Por este motivo el fabricante no asume ninguna responsabilidad de cualquier daño causado por especificaciones que difieren de las del modelo estándar del salvaescaleras suministrado a usted. Para obtener información relativa a ajustes, mantenimiento o reparaciones no incluidos en este manual, póngase en contacto con el departamento técnico del proveedor.*

*Este manual ha sido redactado con las mejores intenciones y el mayor cuidado posible, pero el fabricante no puede aceptar ninguna responsabilidad por posibles errores en este manual o por las consecuencias derivadas de los mismos.*

*El manual en holandés es el idioma original.*



## PANTALLA DE DIAGNOSTICO

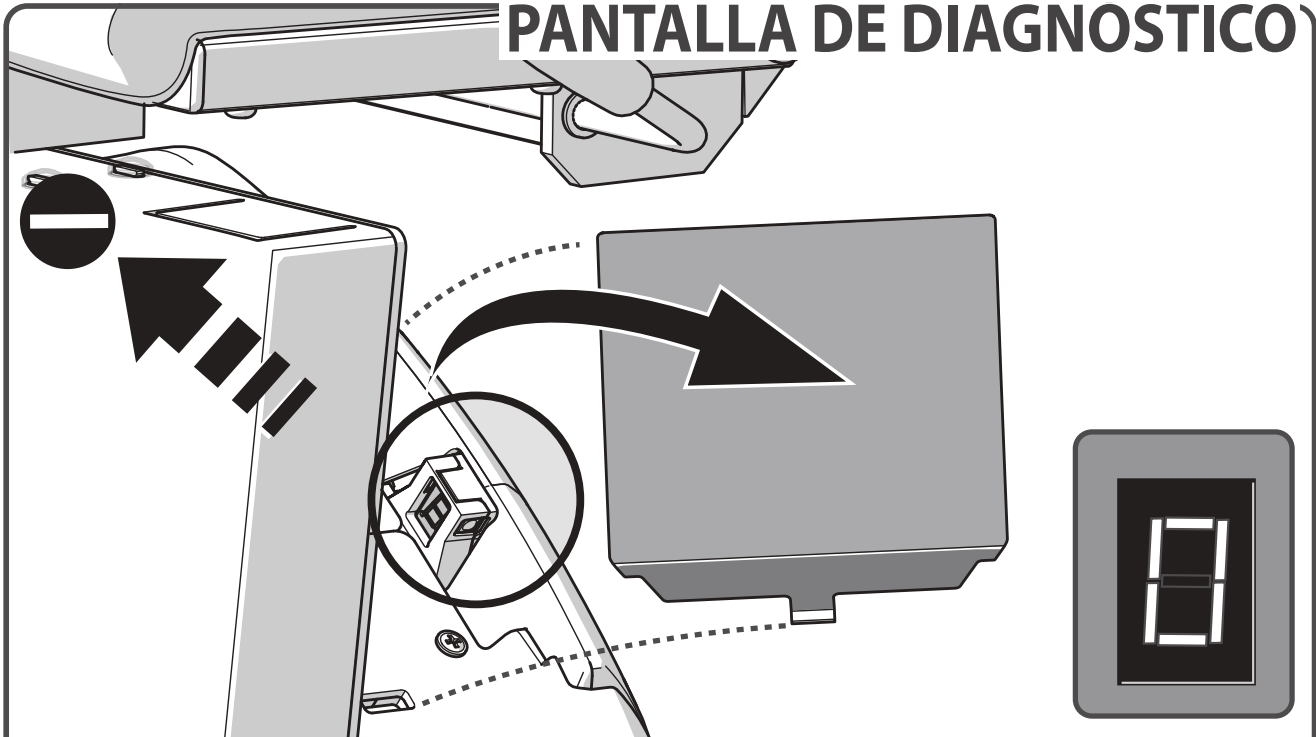

El salvaescaleras está equipado con una pantalla de diagnóstico en la que aparece un código para ayudar a diagnosticar fallos. Consulte el ANEXO {**CÓDIGOS DE DIAGNÓSTICO**} para una explicación de los códigos de diagnóstico. Mencione estos códigos al telefonista de Atención al Cliente cuando les llame sobre un fallo.



### CAUSA

### SOLUCIÓN

**Problema:** El salvaescaleras no se mueve en ambas direcciones y la pantalla muestra un "0".

**Causa:** El interruptor de llave está en la posición OFF.

**Solución:** Gire el interruptor de llave una cuarta vuelta hacia la derecha.



## BOTÓN DE PARADA

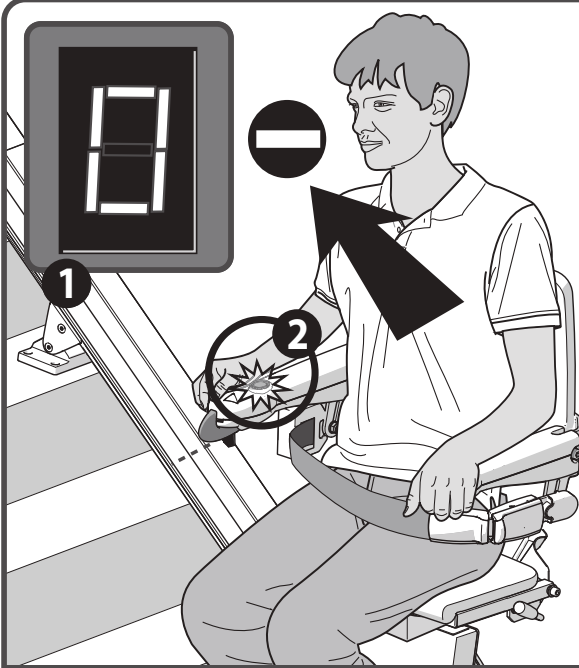

### CAUSA

**Problema:** El salvaescaleras no se mueve en ambas direcciones, la pantalla muestra un "0" [1] y el botón de parada está encendida [2].

**Causa:** Se ha apretado el botón de parada.

**Solución:** Pulse una vez la parada.

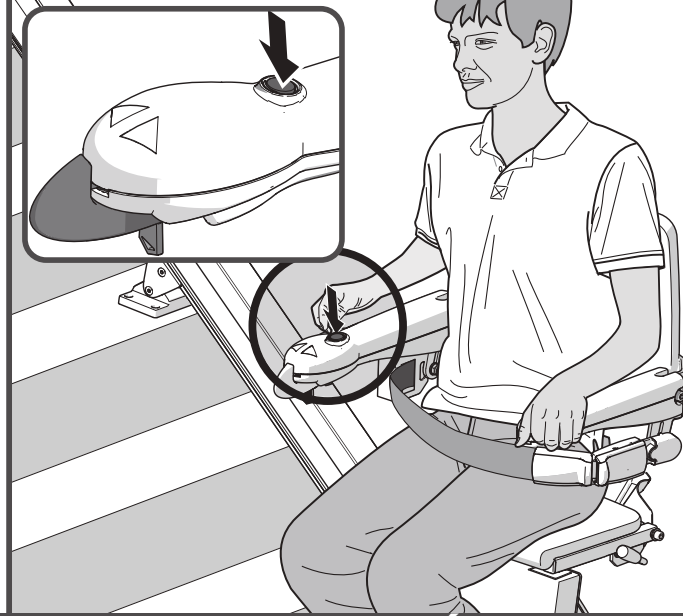

### SOLUCIÓN

## OPCIONAL BOTÓN DE PARADA



### CAUSA

**Problema:** El salvaescaleras no se mueve en ambas direcciones, la pantalla muestra un "0" [1] y el botón de parada está encendida [2].

**Causa:** Se ha apretado el botón de parada.

**Solución:** Gire el botón de parada de emergencia.

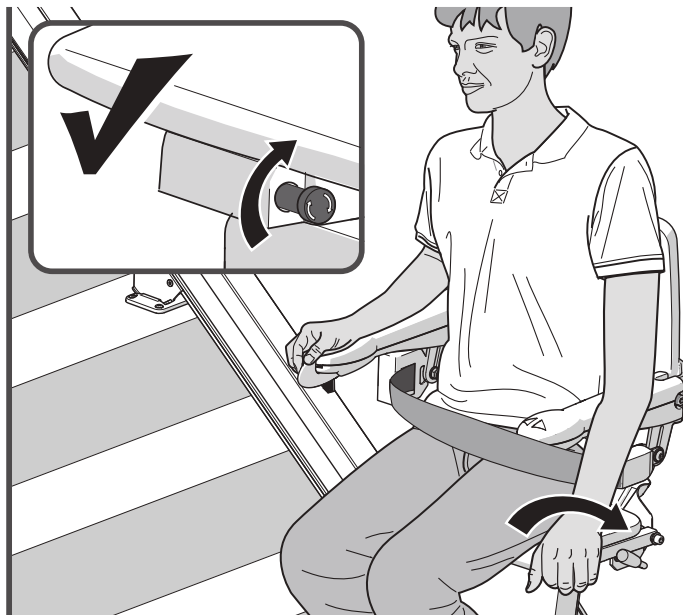

### SOLUCIÓN

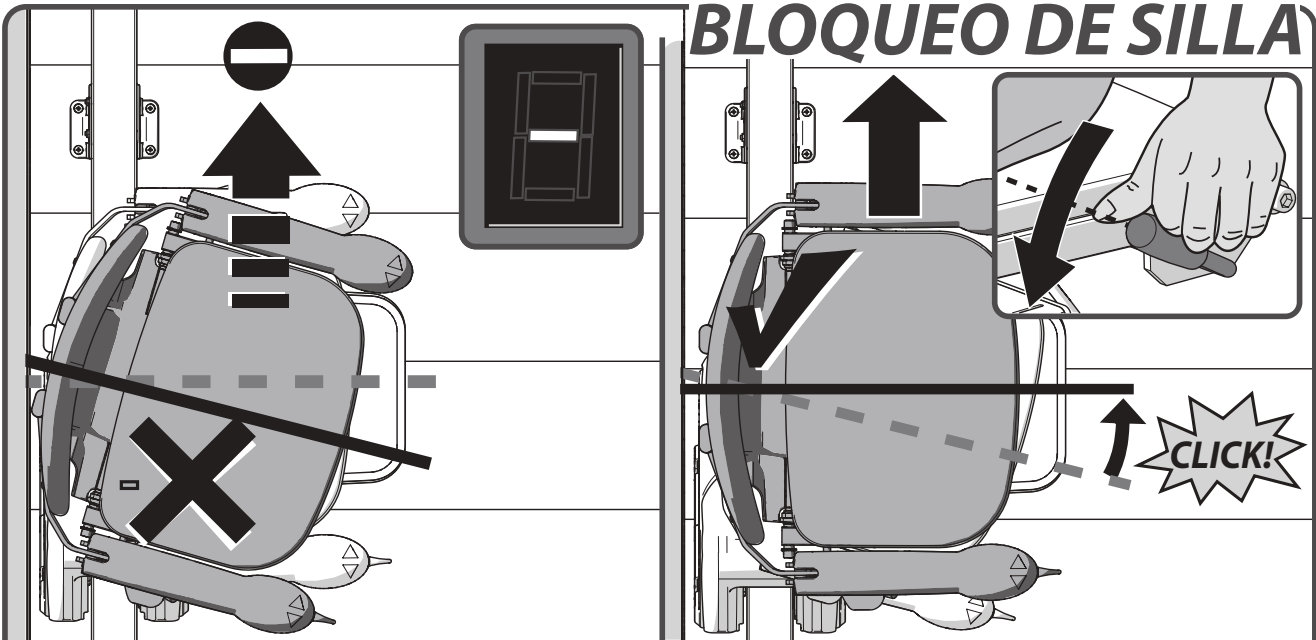

**CAUSA**

**SOLUCIÓN**

**Problema:** El salvaescaleras no se mueve en ambas direcciones y la pantalla muestra un “-”.

**Causa:** La silla no está bloqueada y está en una posición girada.

**Solución:** Gire la silla por medio de la palanca a la izquierda o derecha del asiento.

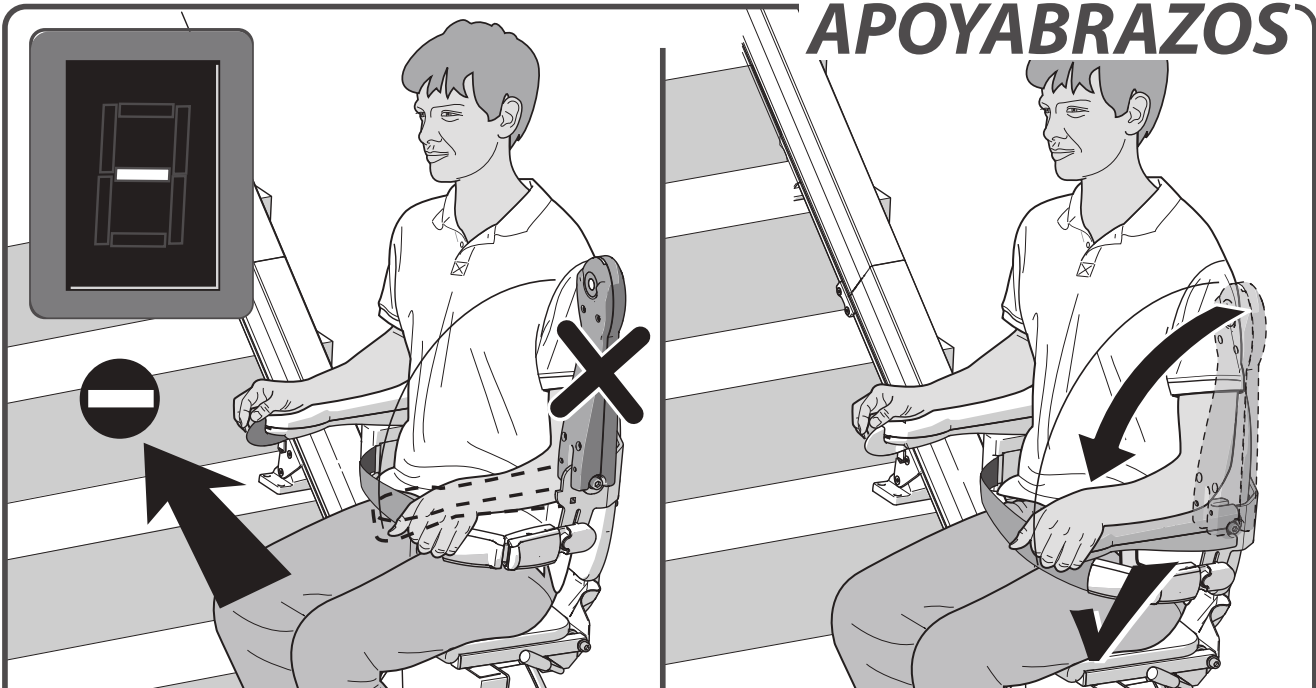

**CAUSA**

**SOLUCIÓN**

**Problema:** El salvaescaleras no se mueve en ambas direcciones y la pantalla muestra un “-”. **Causa:** Un apoyabrazos no se ha bajado. **Solución:** Baje el apoyabrazos completamente hacia abajo.

## BATERÍAS

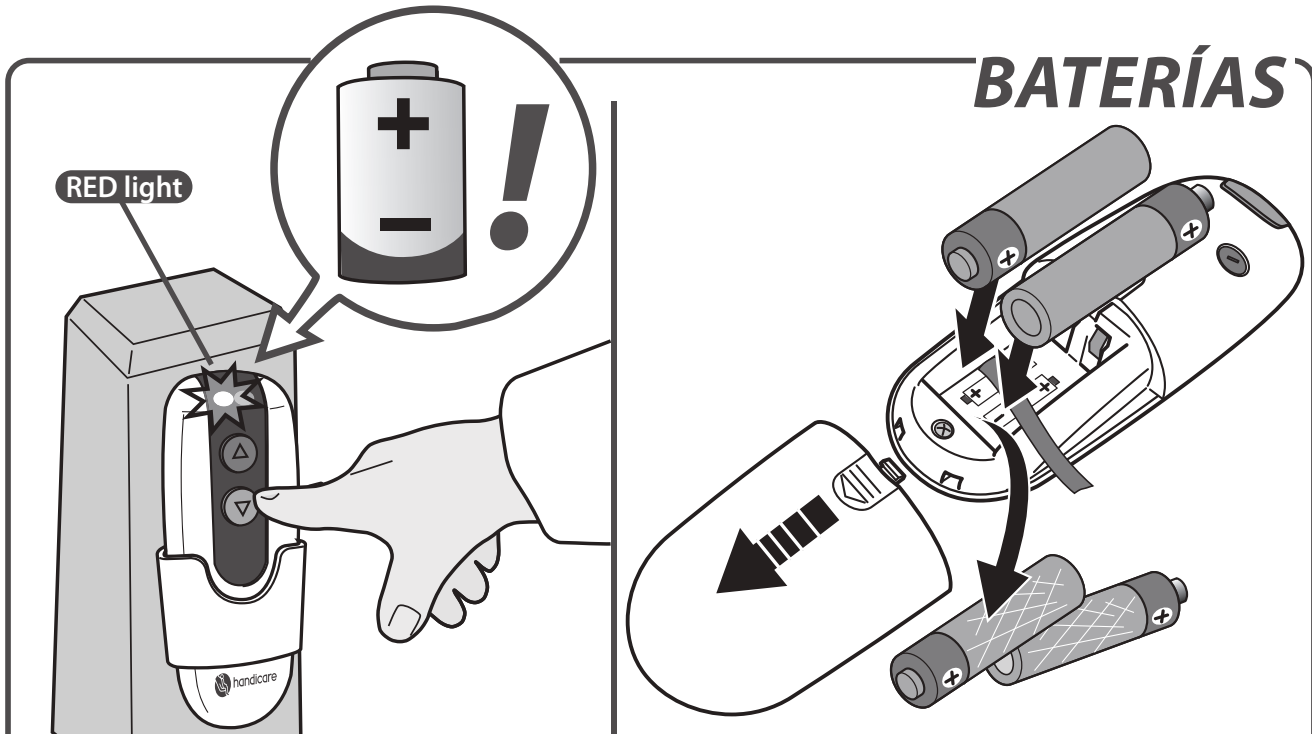

### CAUSA

### SOLUCIÓN

**Problema:** El salvaescaleras no se mueve en ambas direcciones y el LED en el control remoto se enciende roja al accionarlo.

**Causa:** Las pilas en el mando a distancia están vacías.

**Solución:** Cambie las pilas del mando a distancia.

## ALIMENTACIÓN

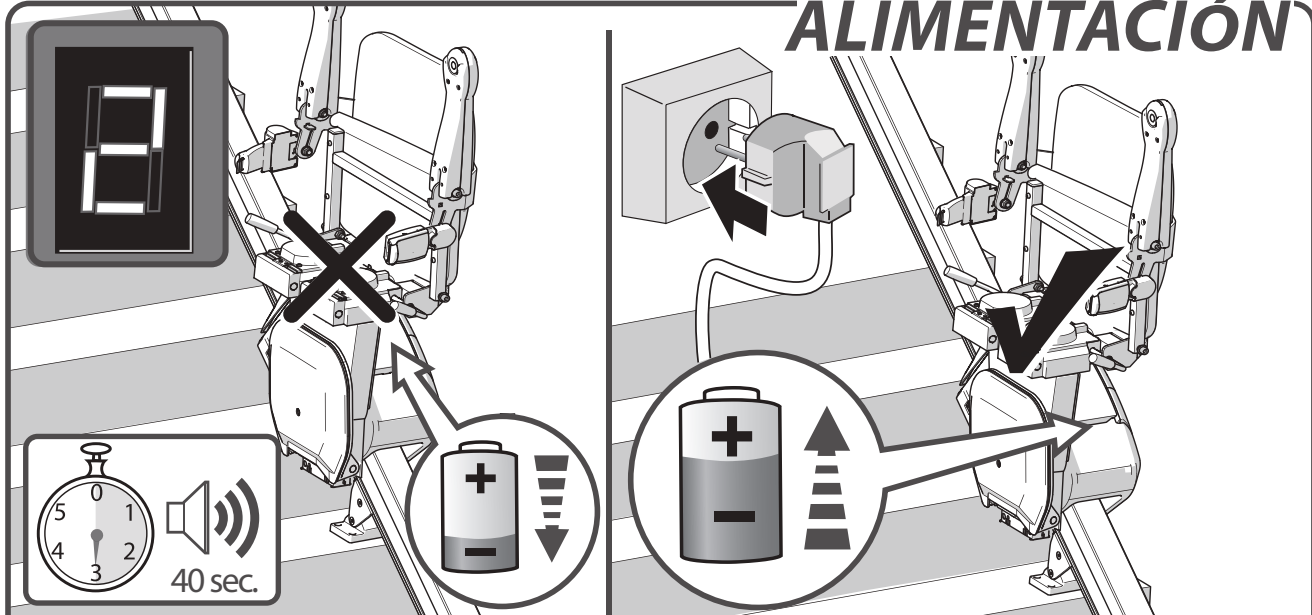

### CAUSA

### SOLUCIÓN

**Problema:** el salvaescaleras dará un pitido durante 40 segundos y la pantalla muestra un "2".

**Causa:** Las baterías del salvaescaleras no se cargan, eventualmente el enchufe no está en la toma de corriente.

**Solución:** ponga el enchufe en la toma de corriente.

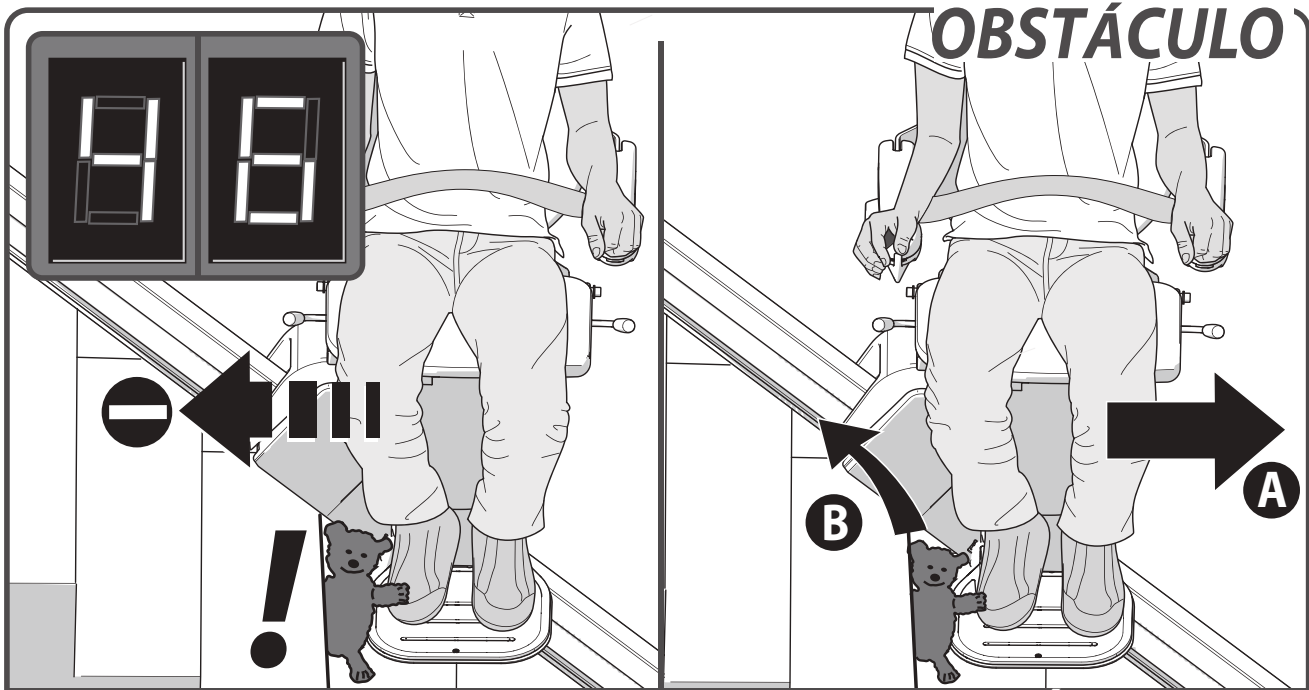

**CAUSA**

**SOLUCIÓN**

**Problema:** El salvaescaleras solo se mueve en una dirección y la pantalla muestra un “4/6”.

**Causa:** Hay un obstáculo entre el salvaescaleras y la escalera.

**Solución:** Mueva el salvaescaleras en dirección contraria{A} y saque el obstáculo{B}.

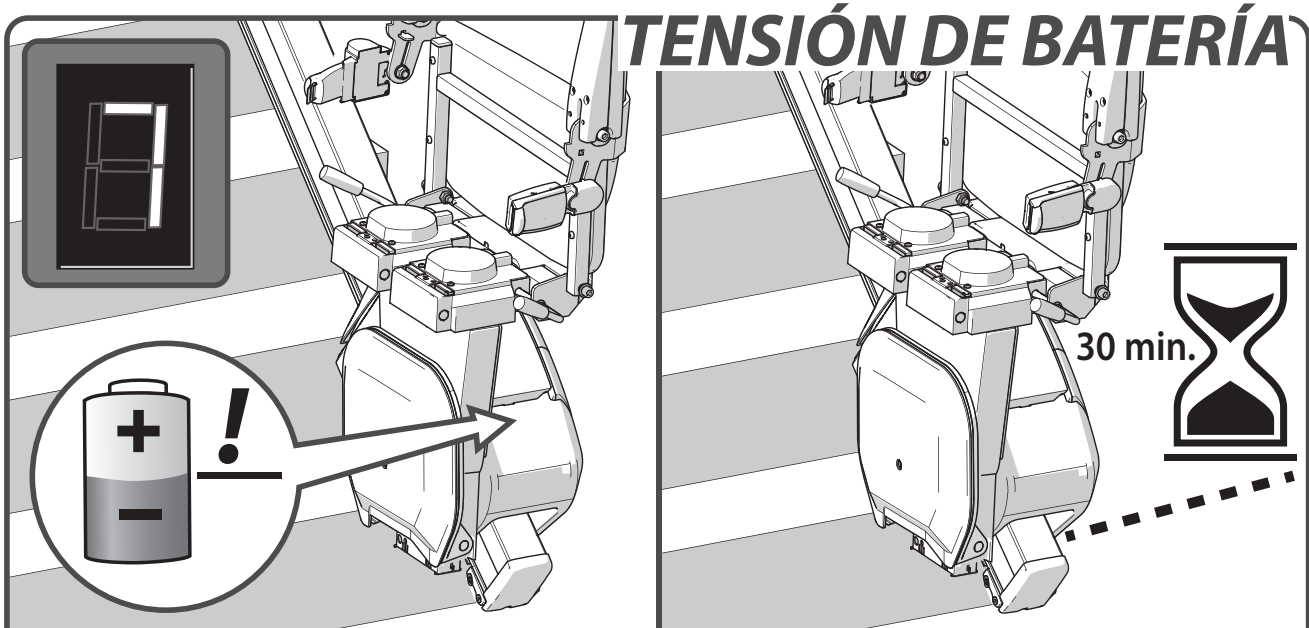

**CAUSA**

**SOLUCIÓN**

**Problema:** la pantalla muestra un “7”.

**Causa:** El voltaje de la batería es demasiado baja para viajar con el salvaescaleras.

**Solución:** Espere durante unos 30 minutos antes de hacer un nuevo viaje.

**AVISOS** ..... página 135

**OPERACIÓN DE EMERGENCIA** ..... página 136

**CÓDIGOS DE DIAGNÓSTICO** ..... página 137

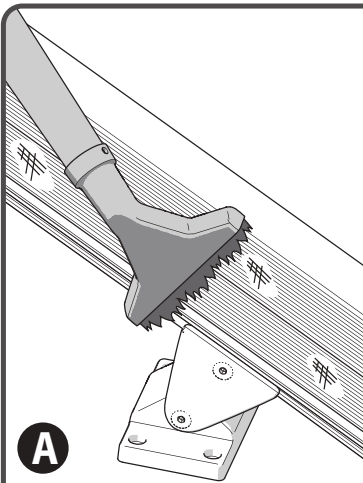

**A**



**B**



**C**

**AVISOS**



**D**

**APAGADO**



**E**



**F**

[A] Limpie el riel regularmente con una aspiradora con un cepillo suave.

[B] Toda la suciedad en el riel puede quitarse fácilmente con un paño ligeramente húmedo. Bajo ninguna circunstancia debe usar productos de limpieza para limpiar el riel.

[C] Limpie el salvaescaleras regularmente con un paño húmedo.

[D] Saque la llave del contacto cuando salga del salvaescaleras.

[E] Las llaves: se recomienda que sean almacenadas cerca de la silla elevadora colgando una llave en el soporte de pared del dispositivo.

[F] No saque nunca el enchufe del salvaescaleras de la toma de corriente.



## OPERACIÓN DE EMERGENCIA > SILLA

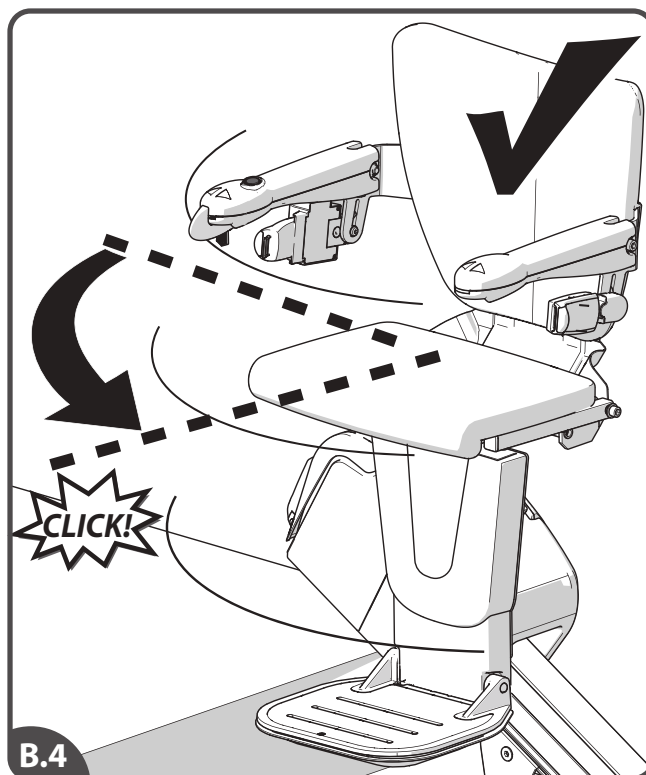
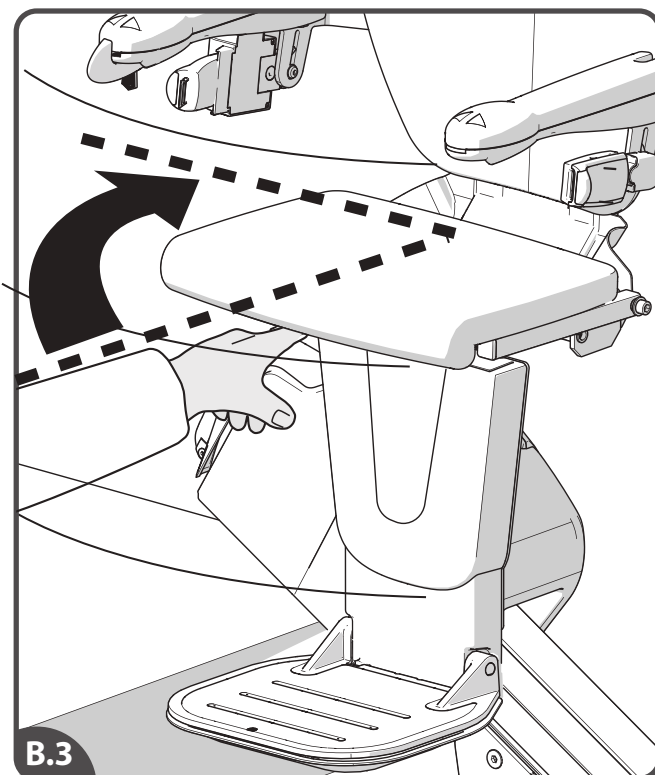
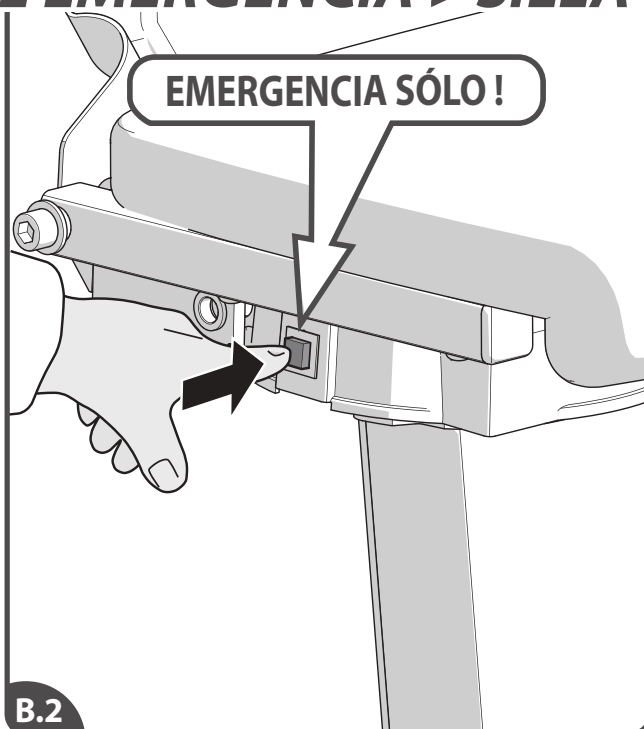

[B.1] Si el giro automático no funciona, puede girar la silla manualmente. Hágalo solo en caso de emergencia. [B.2] Pulse el botón de liberación. [B.3] Gire la silla a mano. [B.4] Vuelva a colocar la silla en la posición inicial. Haga esto antes de volver a utilizar el salvaescaleras.

Si la acción mencionada no ayuda, llame Handicare.

## CÓDIGOS DE DIAGNÓSTICO

ES

Anote el código de diagnóstico cuando se llama a Handicare en busca de ayuda.

Pantalla	Acción
Cargando pero el salvaescaleras no funciona.	
<b>FALLA</b>	

Pantalla	Acción
Silla en posición giratoria	
<b>FALLA</b>	

Pantalla	Acción
LLave en posición OFF.	
<b>FALLA</b>	

Pantalla	Acción
El botón de parada activado.	
<b>FALLA</b>	

Pantalla	Acción
Necesita cargarse	
<b>FALLA</b>	

Pantalla	Acción
Fuera del cargador	
<b>FALLA</b>	

Pantalla	Acción
Límite de riel superior activado	
<b>FALLA</b>	

Pantalla	Acción
Borde de seguridad superior activado	
<b>FALLA</b>	

Pantalla	Acción
Límite de riel inferior activado	
<b>FALLA</b>	

Pantalla	Acción
Borde de seguridad inferior activado	
<b>FALLA</b>	



<p><b>Pantalla</b></p> 	<p><b>Acción</b></p> 	<p><b>Pantalla</b></p> 	<p><b>Acción</b></p> 	<p><b>Pantalla</b></p> 	<p><b>Acción</b></p> 
<p>Baja tensión de batería</p>		<p>Palanca activado: - el salvaescaleras hacia arriba</p>		<p>Palanca activado: - el salvaescaleras hacia abajo</p>	
<p><b>FALLA</b></p>		<p><b>FALLA</b></p>		<p><b>FALLA</b></p>	
<p><b>Pantalla</b></p> 	<p><b>Acción</b></p> 	<p><b>Pantalla</b></p> 	<p><b>Acción</b></p> 	<p><b>Pantalla</b></p> 	<p><b>Acción</b></p> 
<p>El relé de energía principal no está abierto</p>		<p>Problemas motores [L0=n, L1=n, L2=n, L3=n, L4=n]</p>		<p>La placa de control principal tiene un problema de memoria</p>	
<p><b>FALLA</b></p>		<p><b>FALLA</b></p>		<p><b>FALLA</b></p>	
<p><b>Pantalla</b></p> 	<p><b>Acción</b></p> 	<p><b>Pantalla</b></p> 	<p><b>Acción</b></p> 	<p><b>Pantalla</b></p> 	<p><b>Acción</b></p> 
<p>salvaescalera en stand-by y/o apagado</p>		<p>salvaescalera en stand-by y/o apagado</p>		<p>Retardo de la palanca de mando: salvaescaleras del autocomprobación</p>	
<p><b>FALLA</b></p>		<p><b>FALLA</b></p>		<p><b>FALLA</b></p>	
<p><b>Pantalla</b></p> 	<p><b>Acción</b></p> 	<p><b>Pantalla</b></p> 	<p><b>Acción</b></p> 	<p><b>Pantalla</b></p> 	<p><b>Acción</b></p> 
<p>mando a distancia infrarrojo registrado</p>		<p>mando a distancia radiofrecuencia registrado</p>		<p>Reposapiés activado</p>	
<p><b>FALLA</b></p>		<p><b>FALLA</b></p>		<p><b>FALLA</b></p>	



La configuración del salvaescaleras de Handicare, y en particular pero no exclusivamente los componentes del mismo, como el sistema de rieles, la estructura del salvaescaleras, los elementos de fijación, todas las piezas giratorias y móviles y el motor, están basados en los conocimientos y experiencia de Handicare. Los trabajos en esa configuración o en una o más de sus componentes, solo pueden ser realizados por (empleados de) los distribuidores certificados por Handicare para llevar a cabo estos trabajos de acuerdo con las instrucciones proporcionadas por Handicare. Solo esos empleados están capacitados para ello; solo esos empleados calificados pueden garantizar la seguridad que ofrecen los salvaescaleras de Handicare franco fábrica. Los distribuidores de salvaescaleras de segunda mano de Handicare que no sean los distribuidores certificados por Handicare no están calificados para realizar este trabajo. Por ejemplo, para instalar un riel distinto del riel original de Handicare en el hogar de un usuario.

Esto es importante, porque cuando se trabaja en un salvaescaleras de Handicare o cuando un salvaescaleras de Handicare usado es reinstalado utilizando otros componentes, como un riel diferente, por cualquier persona que no sea uno de esos empleados cualificados, la garantía de Handicare y el marcado CE relativo al salvaescaleras en cuestión quedarán inmediatamente anulados.

La expiración de la marca CE significa que el salvaescaleras en cuestión ya no cumple con la normativa europea. Como resultado de esta expiración, Handicare no es responsable/no se hace responsable de las posibles consecuencias de un fallo del salvaescaleras respectivo. Además, el mantenimiento del salvaescaleras de Handicare solo puede realizarse con piezas de repuesto originales aprobadas por Handicare.

Esto es importante porque si se utilizan otras piezas, como un riel diferente, que las piezas de repuesto originales aprobadas por Handicare, la garantía de Handicare y la marca CE del salvaescaleras en cuestión quedarán inmediatamente anulados.



# CONTENUTO

**MANUALE PER L'USO** 141

**OPZIONI** 150

**INFORMAZIONI IMPORTANTI** 154

**RILEVAMENTO GUASTI** 158

**APPENDICE** 163

A. Promemoria 163

B. Funzionamento di emergenza 164

C. Codici di diagnostica 166

# INDICE

Grazie per avere scelto un montascale Handicare.

Questo manuale dedicato ai montascale modelli HANDICARE 1100 contiene indicazioni relative alle caratteristiche standard e alle estensioni opzionali.

IT

**Make everyday life easier....**

# SEDILE STYLE

IT

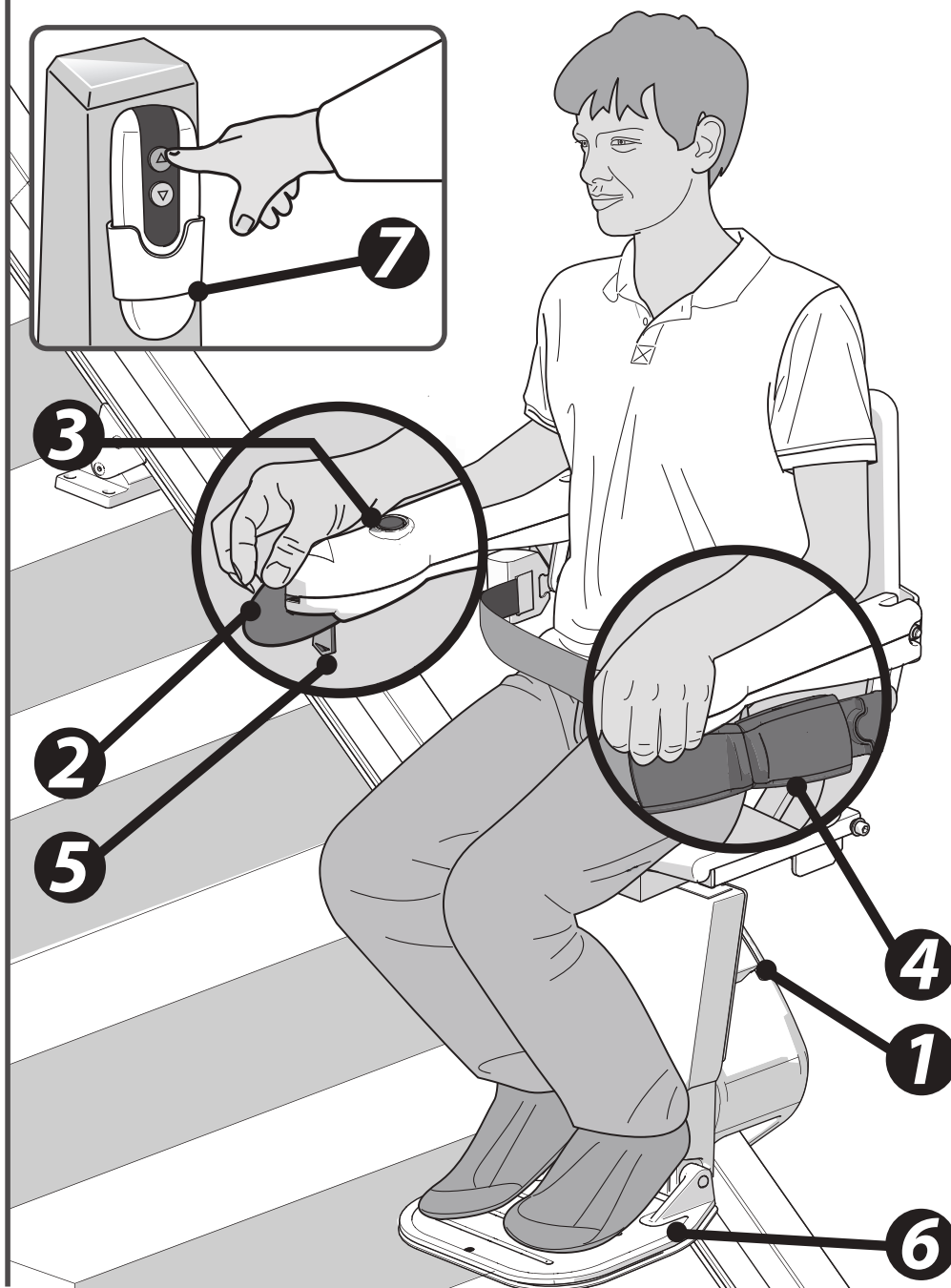

## OPZIONI

Rotazione motorizzata



Pedana poggiapiedi motorizzata

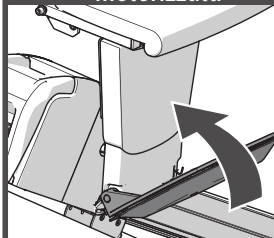

Guida ribaltabile (manuale)

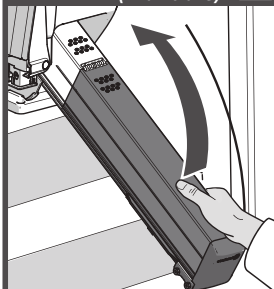

Guida scorrevole

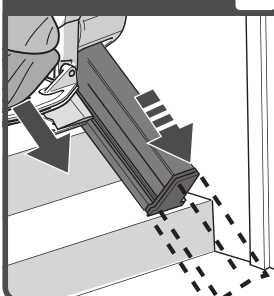

L'illustrazione qui sopra mostra i componenti attraverso i quali l'utente può controllare il sedile STYLE. Per aumentare la comodità e la facilità di utilizzo, è possibile dotare il modello STYLE dei seguenti optional: sedile girevole automatico, pedana poggiapiedi automatica, il guida ribaltabile e il guida scorrevole.

- [1] Display
- [2] Joystick
- [3] Pulsante di arresto
- [4] Cintura di sicurezza
- [5] Interruttore a chiave
- [6] Pedana poggiapiedi
- [7] Telecomando

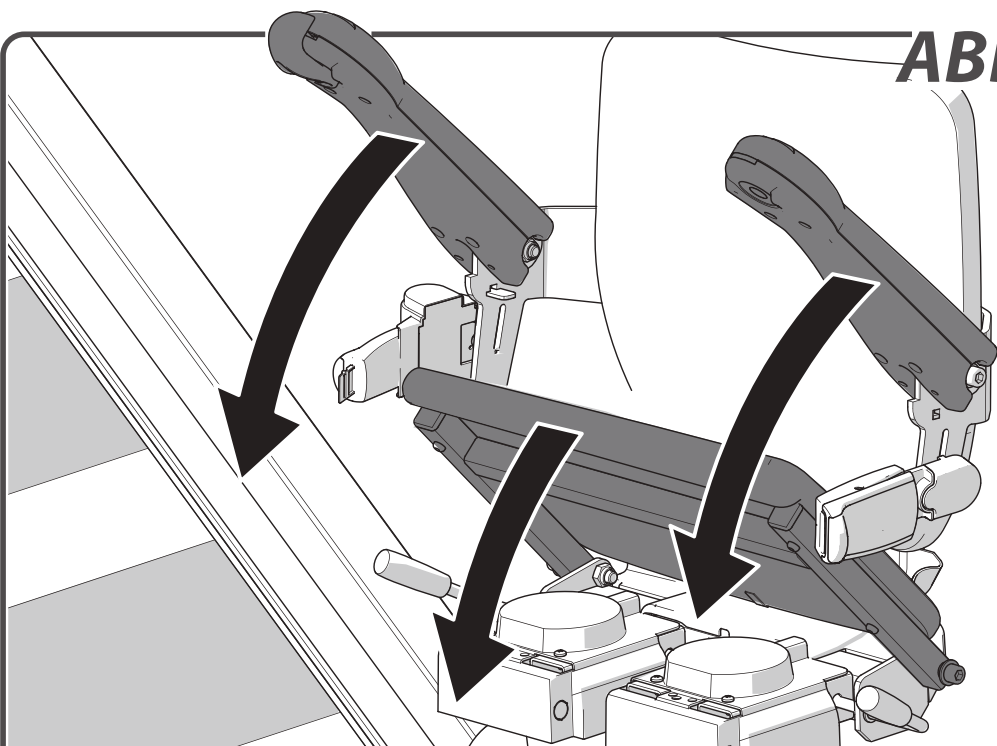
**ABBASSARE**

Abbassare i braccioli e la seduta.

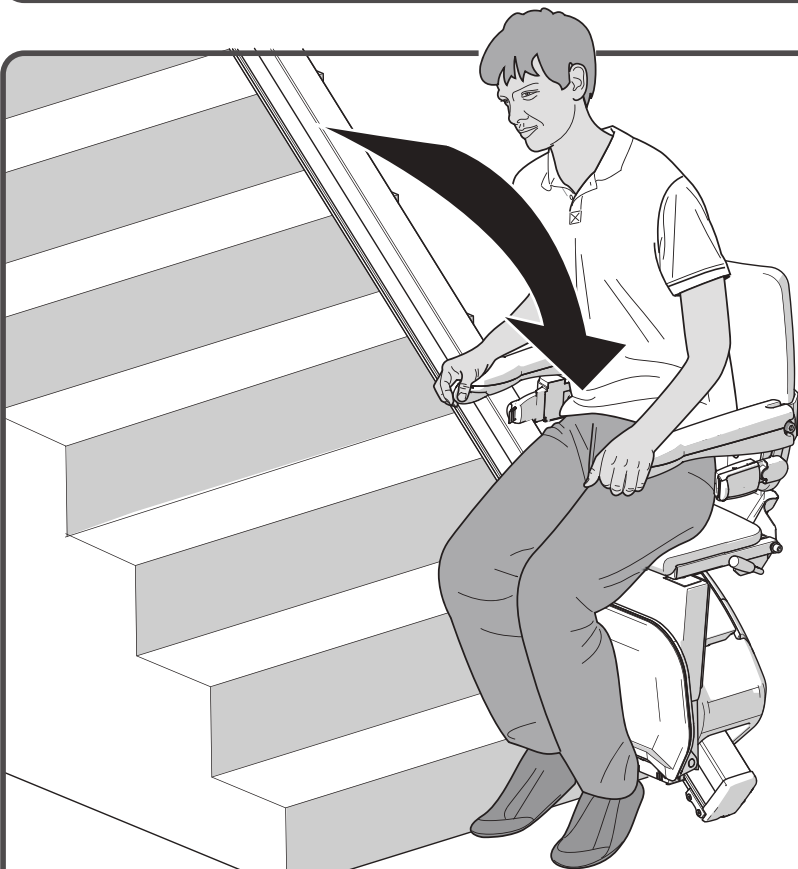
**SEDERSI**

Accomodarsi sul sedile.

## ABBASSARE LA PEDANA POGGIAPIEDI

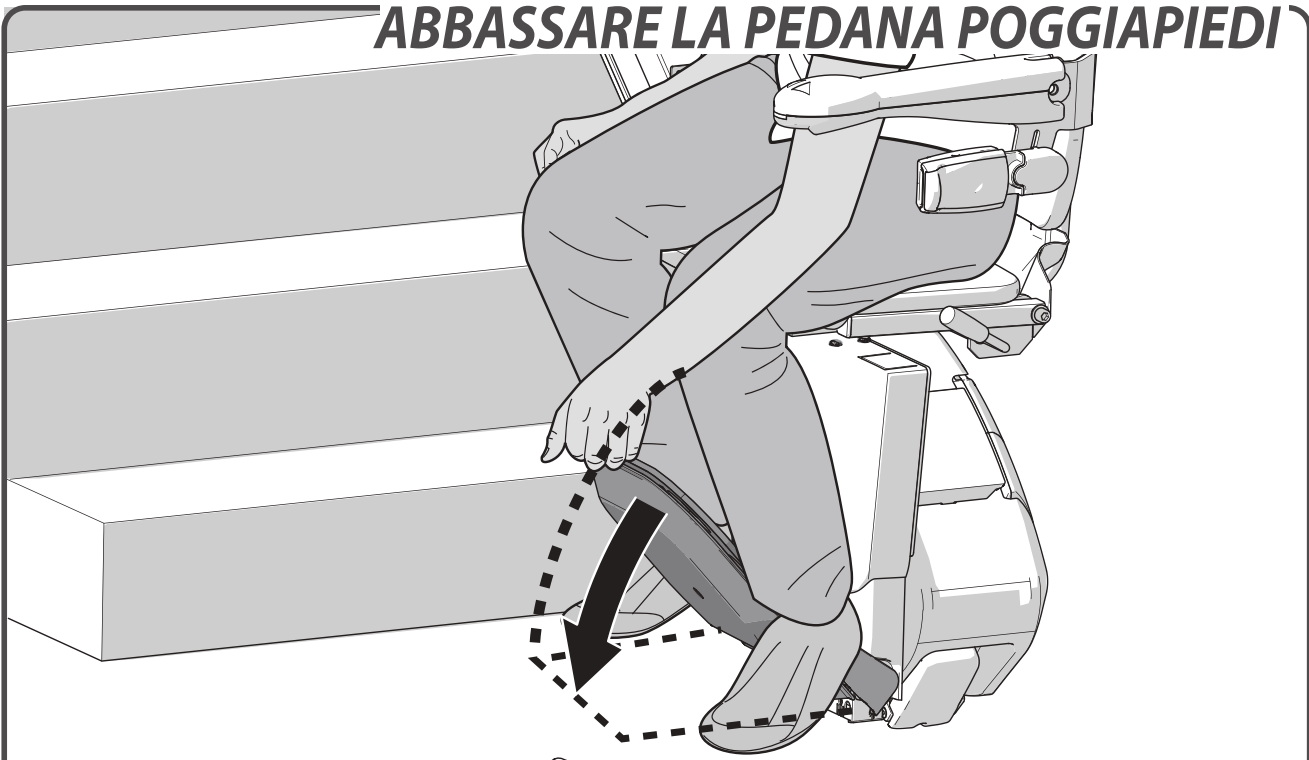

Aprire la pedana poggiapiedi.

 [Pagina 151 > PEDANA POGGIAPIEDI AUTOMATICA OPZIONALE](#)

## POSIZIONARE I PIEDI

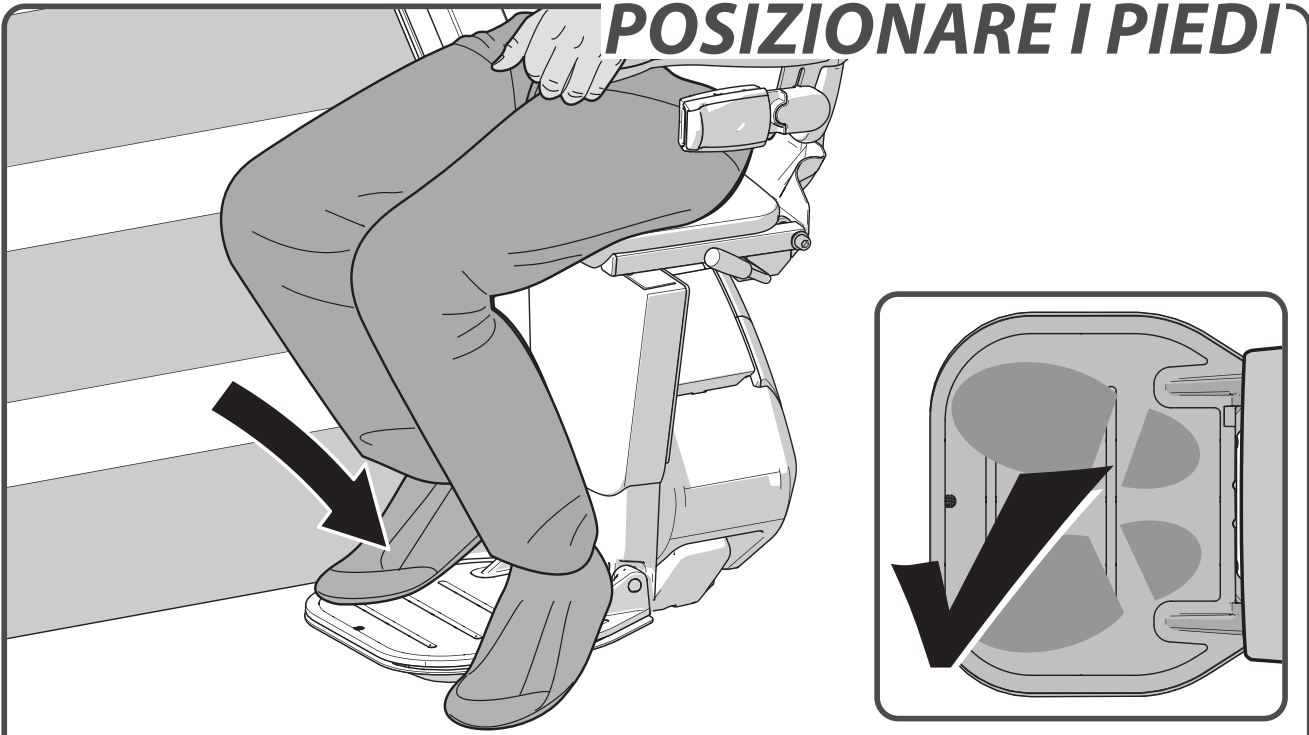

Posizionare i piedi sulla pedana poggiapiedi. Assicurarsi che i piedi non fuoriescano dai bordi della pedana.



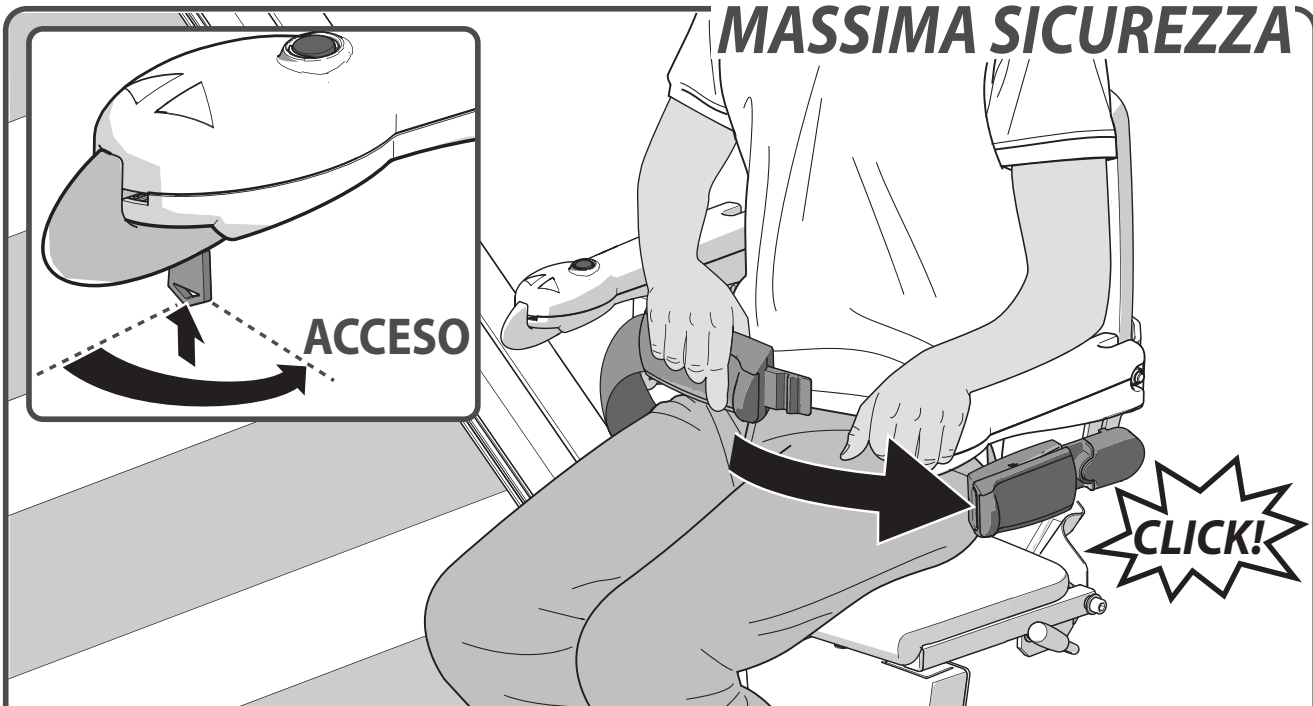

Allacciare la cintura di sicurezza e collegando i due elementi con un gesto deciso. Inserire la chiave nel contatto e ruotarla effettuando un quarto di giro verso destra. Verificare che la sedia si trovi in posizione di blocco.

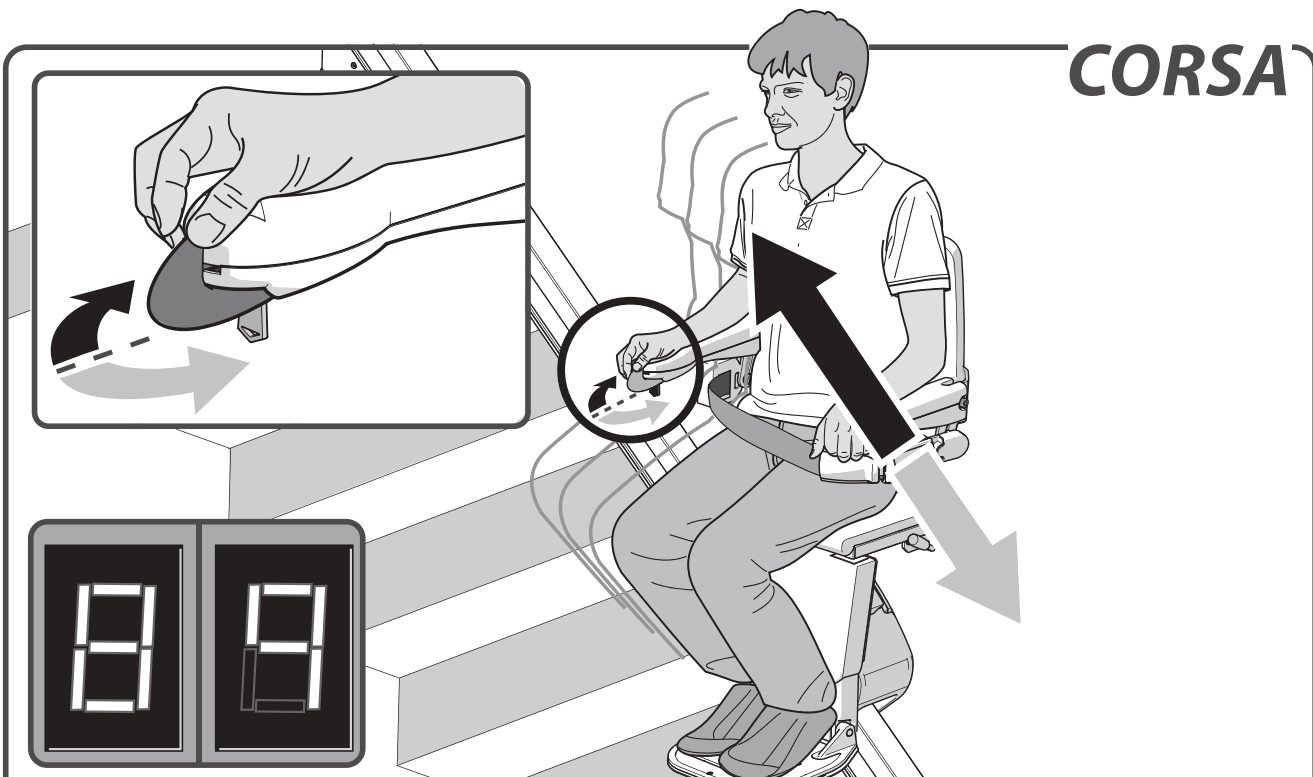

Spostare il joystick nella direzione desiderata. Il display mostra un “8/9”, il servoscala partirà lentamente.

## PULSANTE DI ARRESTO

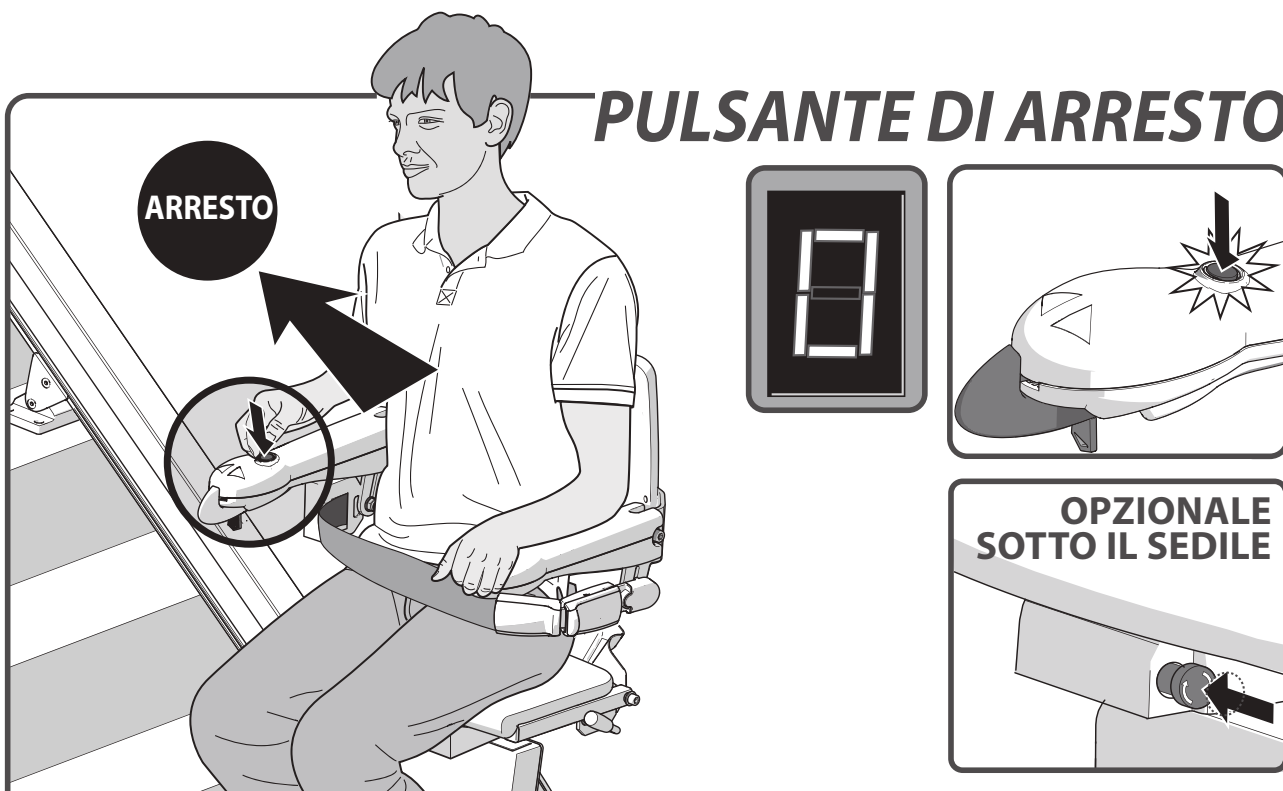

In caso di emergenza, premere il pulsante di Stop una volta. Il montascale si ferma immediatamente. Per sbloccare il montascale, premere di nuovo il pulsante di Stop.

*Opzionale: Per disattivare l'arresto di emergenza, girare il pulsante di emergenza.*

## RUOTARE IL SEDILE

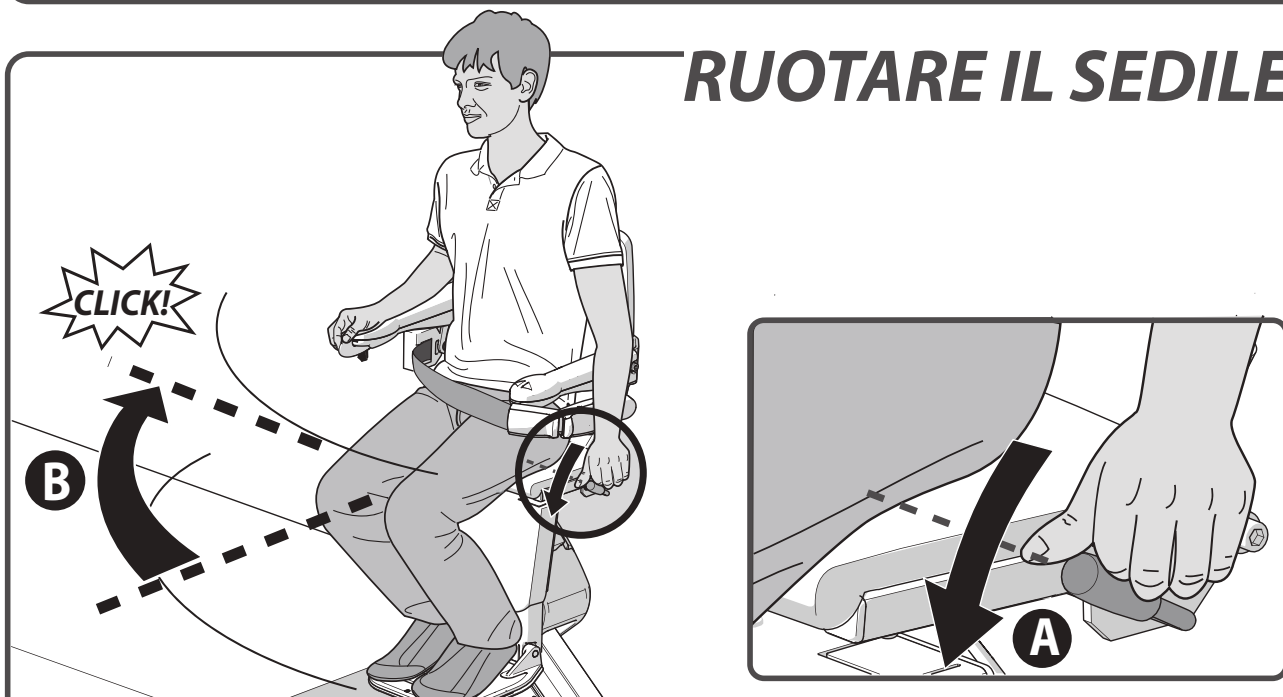

Il montascale si ferma automaticamente alla fine della guida. Ora è possibile girare manualmente il sedile per salire e scendere più facilmente. Tirare all'indietro la maniglia {A}. Ruotare il sedile fino a quando non si sente uno scatto indicante che il sedile si trova nella posizione giusta {B}.

 **Pagina 150 > SEDILE GIREVOLE AUTOMATICO OPZIONALE**

## ALZARE LA PEDANA POGGIAPIEDI

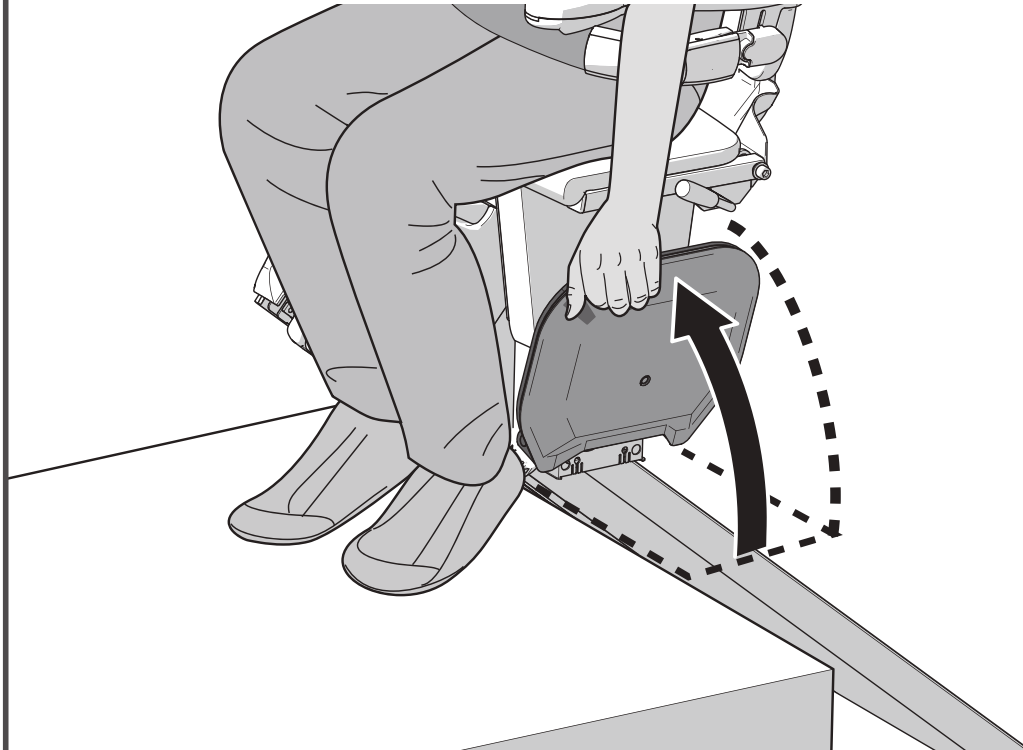

Richiudere la pedana poggiatesta.

 [Pagina 151 > PEDANA POGGIAPIEDI AUTOMATICA OPZIONALE](#)

## APRIRE LA CINTURA

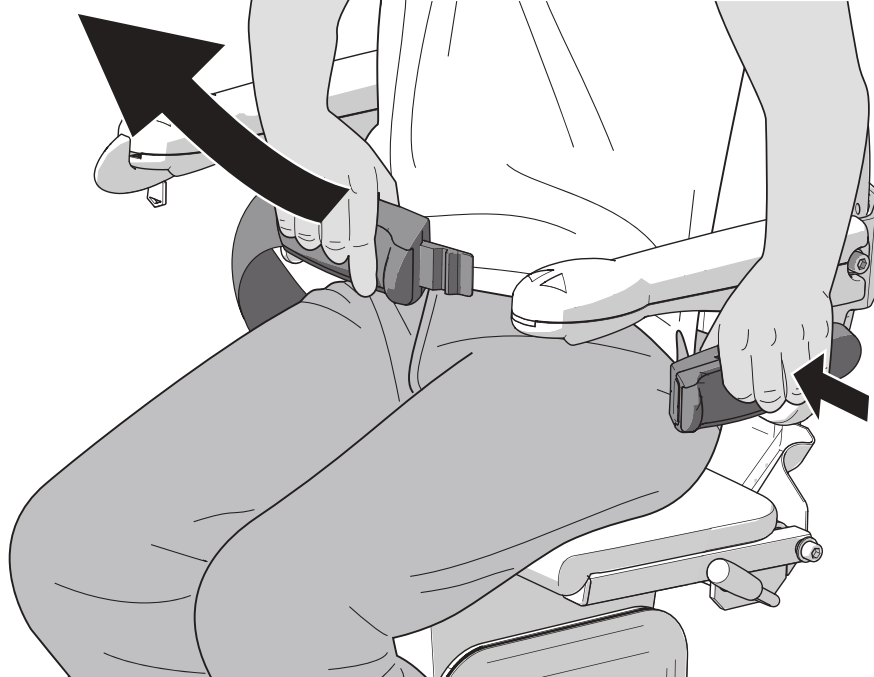

Slacciare la cintura di sicurezza.

# ALZARSI



Alzarsi dal sedile.

# RIPIEGARE

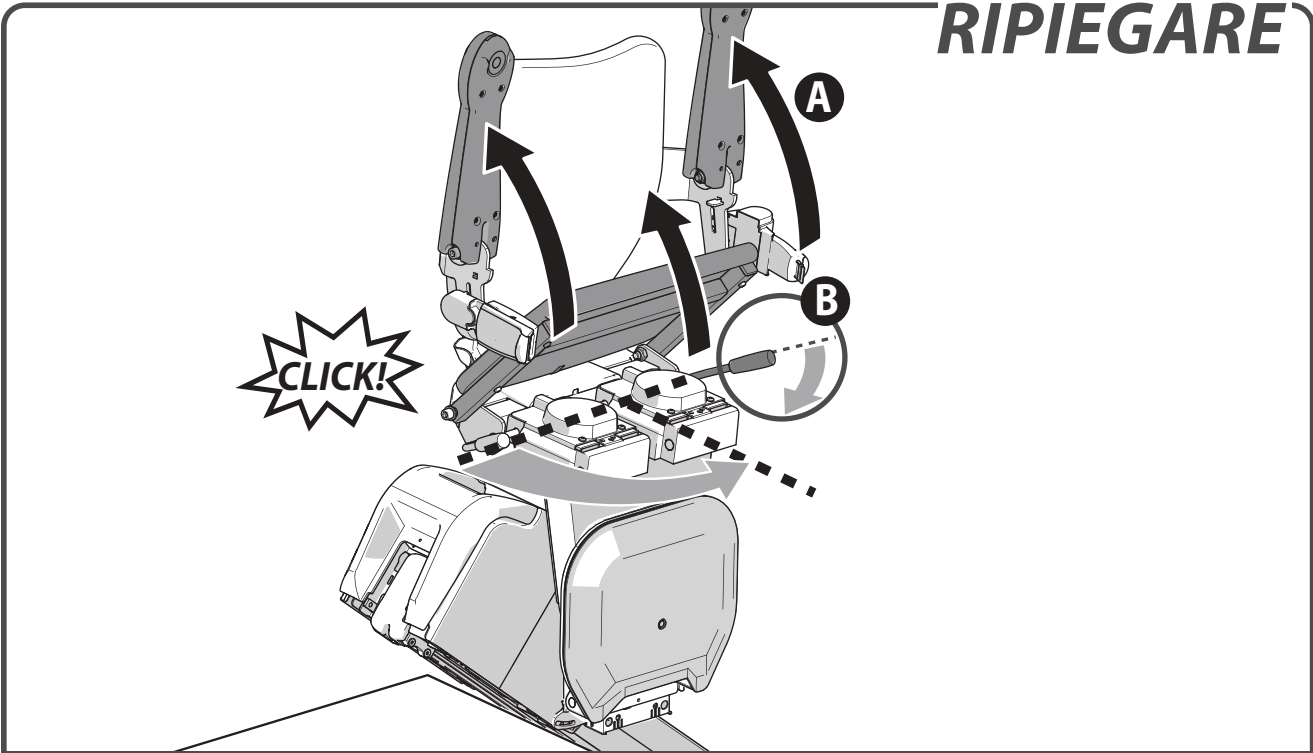

Sollevarre i braccioli e la seduta {A}. Abbassare la maniglia presente sotto il sedile (sul lato destro o sinistro) {B}. Ruotare il sedile all'indietro finché non si sente uno scatto indicante che il sedile si trova nella posiziona di blocco.

## PARCHEGGIARE

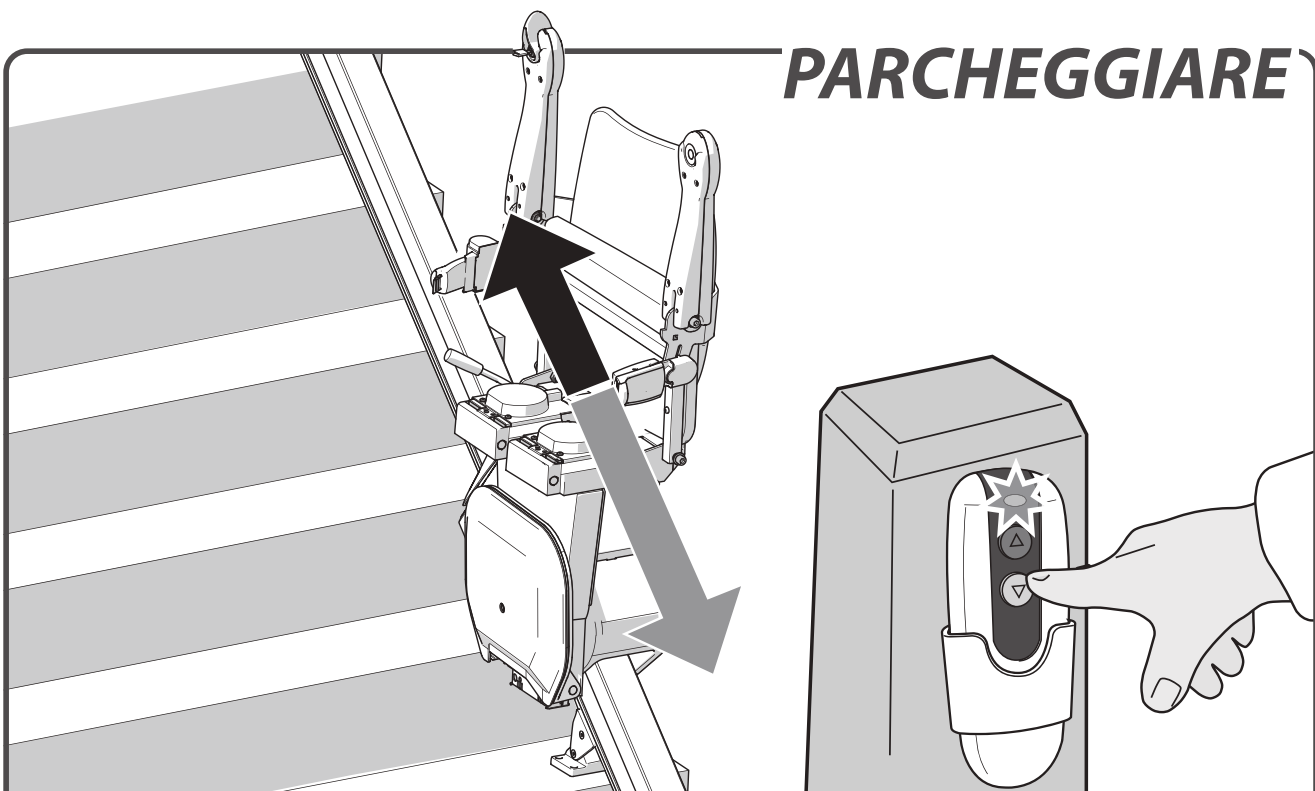

IT

Tenere premuto il pulsante sul telecomando finché il montascale non raggiungerà un punto di arresto. Una volta arrivato, il montascale si fermerà automaticamente.

## OPZIONI & RILEVAZIONE DEI GUASTI

**ROTAZIONE MOTORIZZATA** ..... pagina 150

**PEDANA POGGIPIEDI MOTORIZZATA** ..... pagina 151

**GUIDA RIBALTABILE** ..... pagina 152

**GUIDA SCORREVOLE** ..... pagina 153

**DISPLAY DI DIAGNOSTICA** ..... pagina 158

**CHIAVE** ..... pagina 158

**ARRESTO DI EMERGENZA** ..... pagina 159

**BRACCIOLO** ..... pagina 160

**BLOCCO DEL SEDILE** ..... pagina 160

**BATTERIE** ..... pagina 161

**BLOCCO** ..... pagina 161

**OBSTACOLO** ..... pagina 162

**TENSIONE DELLA BATTERIA** ..... pagina 162

### ROTAZIONE MOTORIZZATA

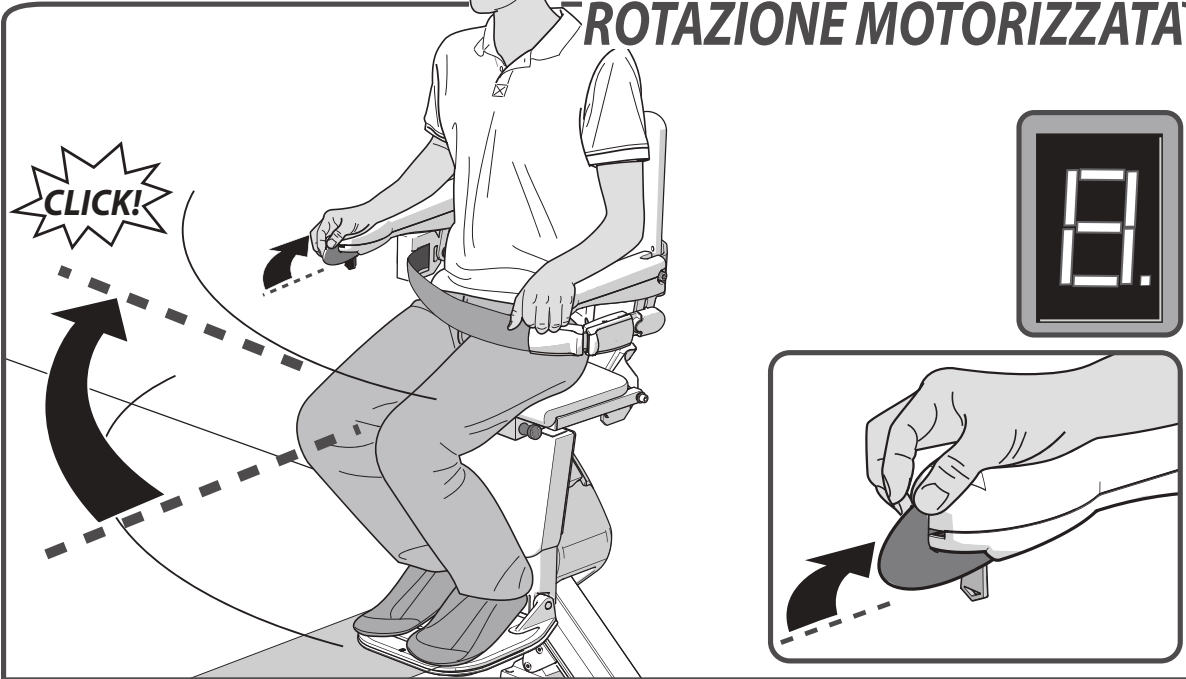

Con il **SEDILE GIREVOLE MOTORIZZATA** opzionale, è possibile ruotare automaticamente il sedile alla fine della guida nella direzione di marcia. Per farlo, è necessario mantenere il joystick puntato verso l'alto.

## PEDANA POGGIPIEDI MOTORIZZATA

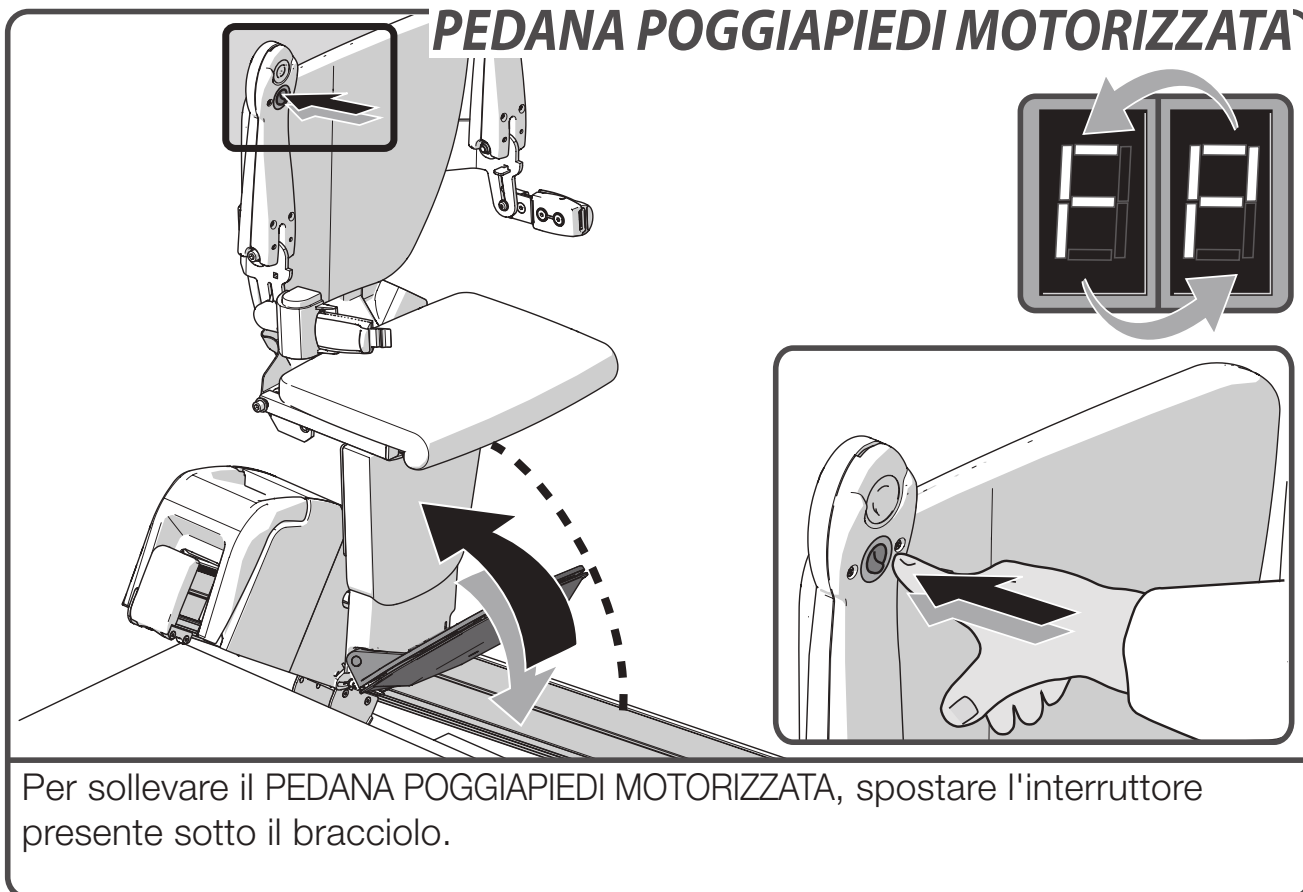

Per sollevare il PEDANA POGGIPIEDI MOTORIZZATA, spostare l'interruttore presente sotto il bracciolo.



## GUIDA RIBALTABILE (manuale)

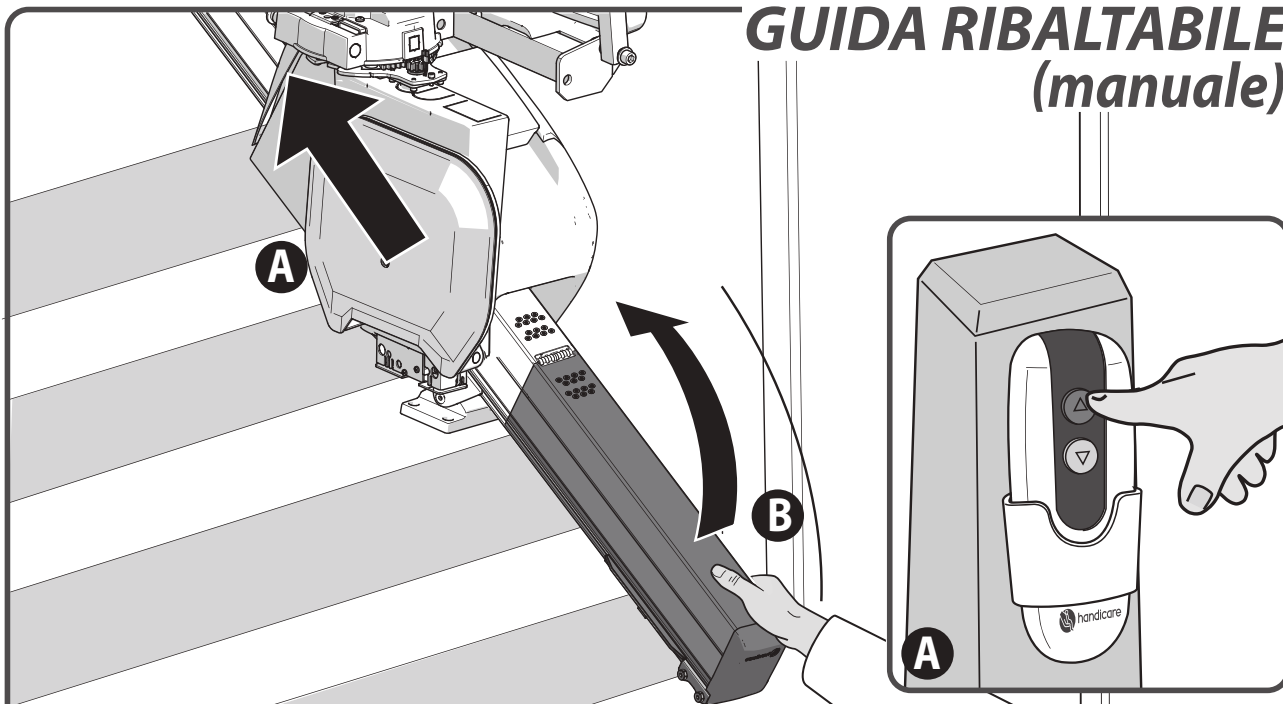

Prima di alzare la traccia a cerniera manuale{B} parcheggiate il montascale sopra la cerniera, on in cima alle scale{A}. Quando il vostro montascale non é in uso dovrebbe sempre essere posizionato lontano dalla sezione a cerniera con la cerniera in posizione alzata.

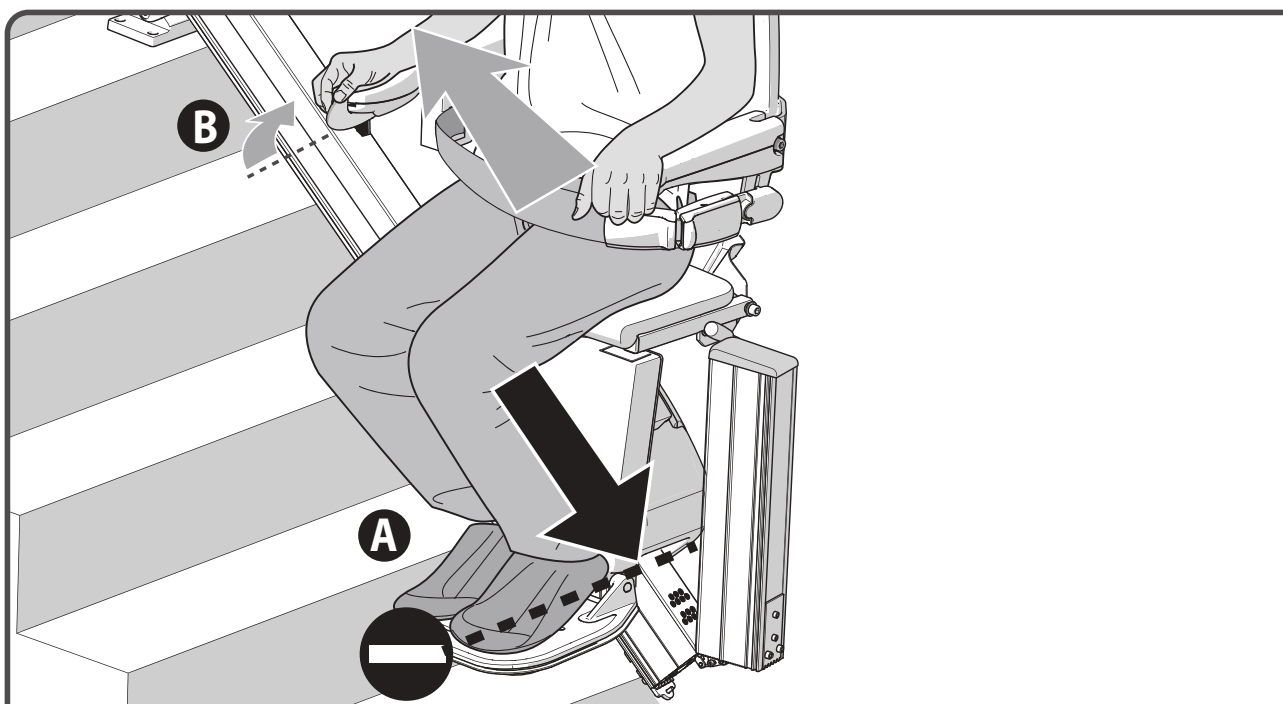

Quando sedia e motore toccano la ribaltina chiusa l'impianto si blocca{A}. Il montascale potrà comunque spostarsi verso l'alto{B}.

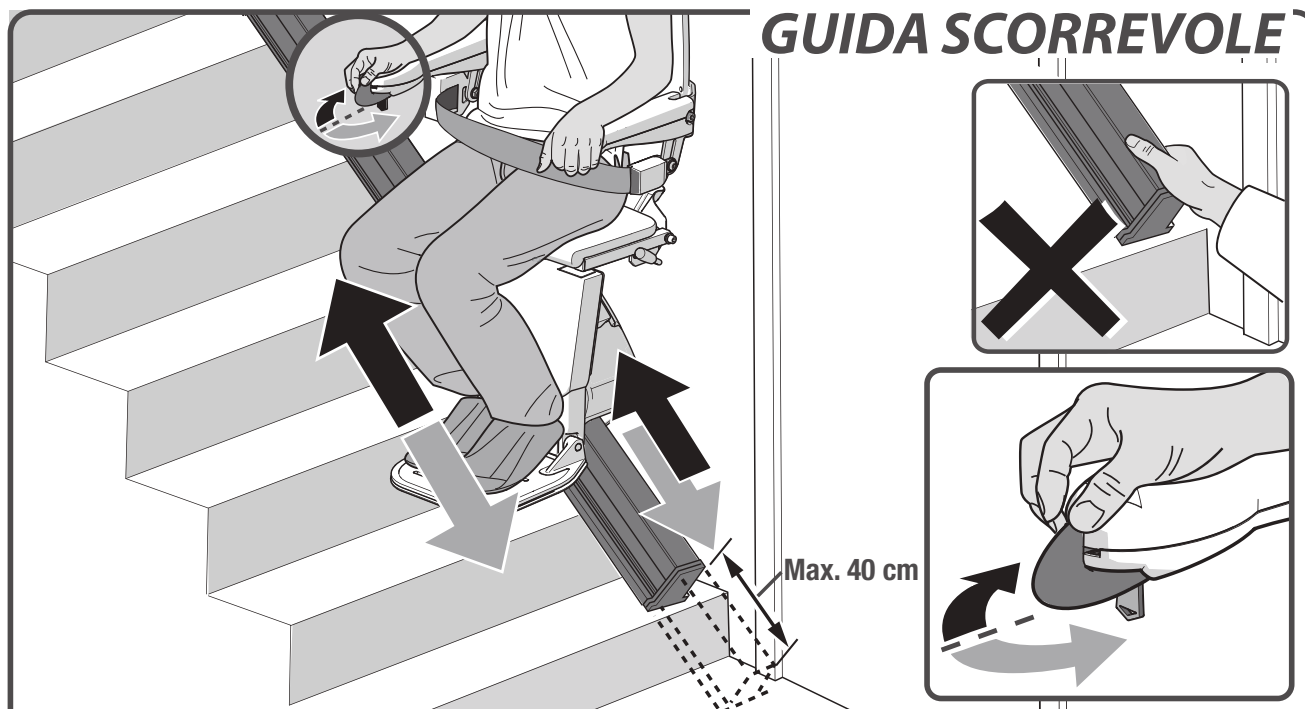

Se il montascale dispone di una guida scorrevole, quest'ultima e il sedile si muoveranno contemporaneamente. Quanto la guida scorrevole raggiungerà il termine del proprio tragitto, il montascale continuerà ad avanzare. Continuare a tenere l'interruttore premuto nella stessa direzione. In presenza di rotazione motorizzata: nel caso in cui, una volta terminato il proprio tragitto in cima alla scalinata, il montascale non si giri automaticamente, l'utente dovrà rilasciare l'interruttore a bascula, quindi premerlo nuovamente per fare ruotare il sedile.

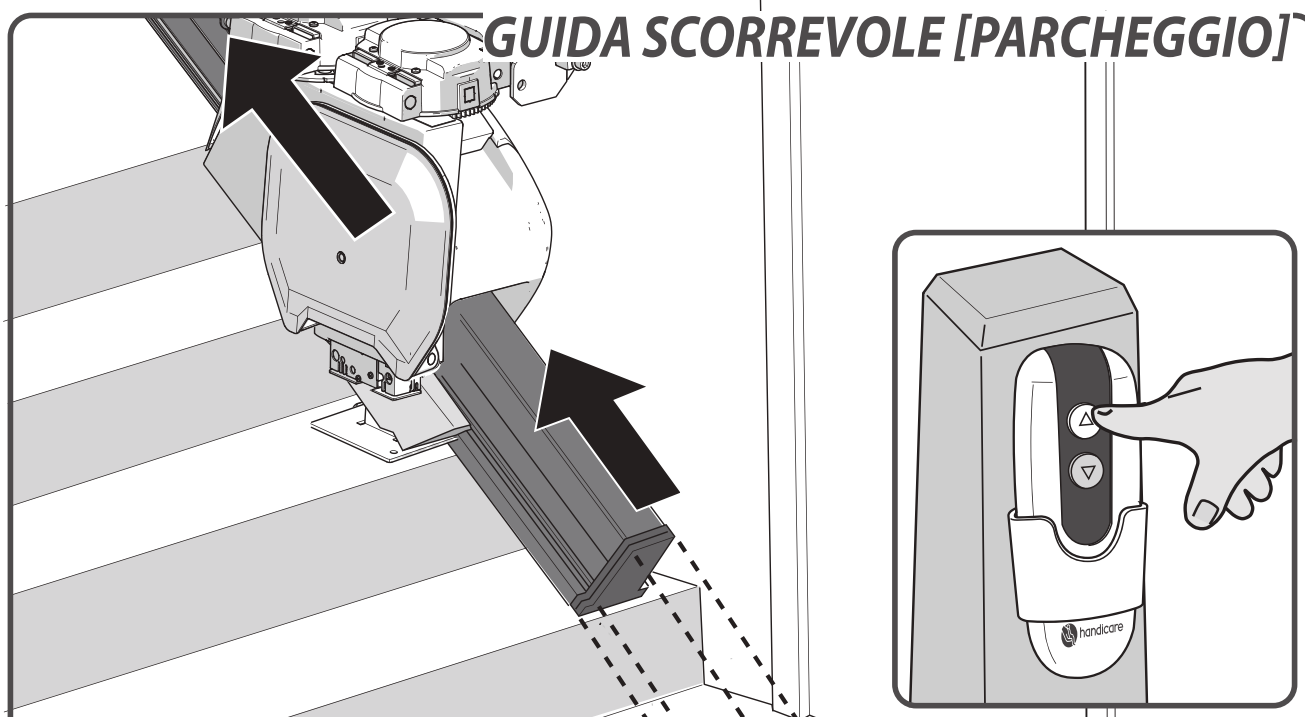

Quando il montascale non è in uso, è consigliabile spostarlo dalla sbaco più basso della scala per evitare che sia di intralcio. Per parcheggiare il montascale, tenere premuto il pulsante SU presente sul telecomando.

# INFORMAZIONI IMPORTANTI

IT



Questo montascale è destinato ad essere installato, sottoposto a manutenzione e utilizzato in conformità con l'attuale edizione di: ASME A18.1; ASME 17.5; CSA B44.1, CSA B355

Il montascale è stato progettato e prodotto in conformità a IEC 60601-1-2

## DICHIARAZIONE DI CONFORMITÀ EC PER I MACCHINARI

(Direttiva 2006/42/EC)

Produttore : Handicare  
Indirizzo : Newtonstraat 35  
1704 SB Heerhugowaard  
Postbus 39  
1700 AA Heerhugowaard  
Paesi Bassi  
Tel. +31 (0)72-5768888

Con la presente dichiara che il montascale **Handicare 1100**

risulta conforme ai requisiti imposti dalla Direttiva Macchine 2006/42/EC, dalla Direttiva Bassa Tensione 2014/35/EU e dalla Direttiva EMC 2014/30/EU.

Questo montascale motorizzato a 24 V CC si muove su un piano inclinato, servendosi di un caricabatterie approvato.

Il montascale è stato progettato e costruito conformemente con gli standard elencati di seguito: EN 81-40, ISO 9386-2, EN ISO 12100-1, EN ISO 12100-2, EN ISO 14121, EN60204-1

Liftinstituut B.V., Buikslotermeerplein 361, 1025 XE, Amsterdam, Paesi Bassi. Con il numero identificativo 0400, è stato emesso un certificato CE conforme con le macchinari direttiva 2006/42/EC il codice NL17-400-1001-015-10.

Il dossier tecnico di fabbricazione del montascale indicato è archiviato presso la sede del produttore, e una copia dello stesso è conservata presso l'ufficio di Liftinstituut B.V.

Heerhugowaard, Paesi Bassi, 21 febbraio 2020

J. Hopman  
Amministratore delegato di Handicare stairlifts HHW

N. di serie del unità:

Progetto:

Data:

## PREMESSA

Il montascale Handicare 1100 è un prodotto sofisticato, destinato unicamente all'utilizzo in ambienti interni e sviluppato per il trasporto di una persona seduta sul sedile. Prima di utilizzare il montascale Handicare 1100, si prega di leggere attentamente il presente manuale per familiarizzare con l'utilizzo del montascale. Questo montascale è stato costruito a partire sulla base di una tecnologia all'avanguardia e in conformità con le normative di sicurezza comunemente accettate, pertanto si tratta di una soluzione sicura e affidabile.

Ciononostante, un utilizzo scorretto del montascale potrebbe mettere a rischio l'utente o soggetti terzi e danneggiare il montascale stesso o altri beni. Si raccomanda di utilizzare il montascale solo laddove quest'ultimo risulti funzionante nonché in conformità con l'uso previsto sopra indicato e con quanto riportato nel presente manuale. Conservare il manuale nei pressi del montascale.

## ASSISTENZA TECNICA

Qualora dovessero verificarsi problemi non contemplati da questo documento, si prega di contattare il proprio fornitore. Il personale del reparto Assistenza sarà lieto di offrire il proprio supporto. Per agevolare l'identificazione del prodotto, si consiglia di tenere a portata di mano i seguenti dettagli quando si effettua la chiamata:

- questo manuale;
- il nome, l'indirizzo, il codice postale, la città e il numero di telefono dell'utente; il numero di serie del montascale stampato sull'etichetta presente sul blocco motore sotto il sedile.

## ISTRUZIONI DI SICUREZZA

Quando si utilizza il montascale, attenersi sempre alle normative di sicurezza riguardanti il rischio di scosse elettriche e infortuni.

1. Predisporre un ambiente privo di ostruzioni od ostacoli lungo tutta la guida. Mantenere la guida al riparo da olio e ghiaccio.
2. Tenere in considerazione le condizioni atmosferiche. Non esporre il montascale all'umidità o a una luce diretta eccessivamente forte. Accertarsi che l'ambiente sia illuminato correttamente.
3. Il montascale deve essere utilizzato esclusivamente da persone che abbiano ricevuto le istruzioni necessarie. Al momento dell'installazione, il fornitore è tenuto a illustrare il funzionamento di questo montascale e l'utente deve firmare una dichiarazione nella quale conferma di avere ricevuto tali istruzioni.
4. I montascale devono essere utilizzati da una persona; evitare di usarli per trasportare animali domestici, oggetti o più persone contemporaneamente, anche laddove il carico risulti inferiore al peso massimo consentito. Tenere bambini e animali domestici lontani dal montascale.
5. Rimuovere le chiavi dopo l'uso per evitare utilizzi non autorizzati.
6. Tenere arti e indumenti lontani dalle parti mobili. Assicurarsi di non indossare indumenti larghi o con parti non aderenti, che potrebbero rimanere incastrate tra la sedia e le scale o la guida.
7. Mantenere una posizione sicura durante l'utilizzo. Mantenere sempre una posizione

corretta e stabile. Si consiglia di sedersi quanto più indietro possibile sul sedile in maniera tale da poter posizionare i piedi alla minima distanza dal centro della pedana. Utilizzare sempre la cintura di sicurezza ed evitare di stare in piedi sul montascale.

8. Procedere sempre con cautela. Concentrarsi sul funzionamento del montascale, in quanto rilasciando l'interruttore a bascula si causerà l'arresto del montascale stesso. Per far ripartire il montascale, attendere tre secondi e tenere premuto l'interruttore a bascula nella direzione verso la quale si desidera spostarsi, fino al raggiungimento del pianerottolo o dell'ingresso.
9. Verificare che non siano presenti danni. Prima di utilizzarlo, controllare che il montascale non sia danneggiato. Non utilizzare l'ascensore se le parti sono difettose o mancanti (ad es. Tappi terminali della guida scorrevole). In presenza di rumori insoliti, come ad esempio cigolii o scricchiolii, contattare il proprio fornitore. Per evitare incidenti, le riparazioni e la manutenzione preventiva devono essere effettuate esclusivamente da tecnici qualificati.
10. Il montascale non deve essere usato come mezzo di fuga in caso di incendio.
11. Se il montascale non è equipaggiato con un dispositivo di comunicazione, si consiglia di tenerne sempre uno a portata di mano.

## Struttura

La solidità e l'adeguatezza complessive di pareti, scalinate, terrazzi, piani superiori, ringhiere, zoccoli ecc. che dovranno supportare o delimitare l'installazione devono essere verificate e garantite dal cliente, il quale accetta pertanto tutte le responsabilità correlate. Handicare e i suoi rivenditori autorizzati non saranno da ritenersi responsabili per quanto riguarda l'idoneità delle strutture che circondano e sostengono l'installazione.

## MANUTENZIONE

### Pulizia

Pulire regolarmente il montascale con un panno umido, evitando di usare troppa acqua. Pulire regolarmente la guida con un'aspirapolvere adoperando una spazzola morbida. Verificare che la guida sia priva di polvere e sporcizia. È possibile rimuovere la sporcizia con un panno leggermente inumidito. Non utilizzare mai un prodotto detergente per pulire la guida. Non applicare lubrificante sulla guida: col tempo, le ruote potrebbero lasciare dei segni sulla guida.

### Manutenzione preventiva

Oltre alla pulizia del montascale, sono necessari interventi periodici di manutenzione preventiva per evitare i danni a lungo termine di un utilizzo continuativo.

Il servoscala deve essere controllato almeno una volta all'anno per specifiche del costruttore, in ogni caso la manutenzione dovrà inoltre essere eseguita secondo quanto richiesto da eventuali norme specifiche della nazione ove l'impianto è stato installato. Il cliente dovrà conservare i documenti attestanti le manutenzioni eseguite durante la vita dell' "impianto". Se il servoscala viene usato da più di due utenti, si consiglia di effettuare due collaudi all'anno.

Rendere disponibile una presa elettrica per fornire l'illuminazione eventualmente necessaria durante le ispezioni e gli interventi di manutenzione. Quando il montascale è in uso, i punti di salita e discesa devono essere provvisti di un'illuminazione minima pari a 50 lux. Sulla maggior parte delle confezioni delle lampadine sono indicati i lux.

## GARANZIA E RESPONSABILITÀ

Durata della garanzia: questa garanzia è valida per un periodo di 24 mesi dalla data di spedizione del prodotto dalla nostra fabbrica. Il prezzo di acquisto del prodotto deve essere saldato per intero affinché il produttore rilasci i componenti coperti da questa garanzia.

Copertura: questa garanzia si applica alla riparazione o sostituzione, a discrezione del produttore, di parti che si guastano a causa di difetti nei materiali o nella lavorazione. Il produttore può, a sua discrezione, fornire parti ricondizionate in fabbrica. La presente garanzia viene fornita al Rivenditore autorizzato Handicare per conto dell'acquirente finale del prodotto e non è trasferibile. La garanzia del produttore non copre le spese di manodopera per la rimozione, la riparazione o la sostituzione delle parti in garanzia.

I danni causati dalla naturale usura dell'apparecchio, da carichi eccessivi o da un utilizzo scorretto nonché la sostituzione delle batterie del telecomando non sono coperti da questa garanzia. Si consiglia di contattare un tecnico qualificato ogni anno affinché esegua il collaudo del montascale. In nessun caso il produttore potrà essere ritenuto responsabile per decessi, infortuni, danni materiali, conseguenze e/o costi o danni accidentali o non previsti risultanti dall'utilizzo del montascale.

Non è permesso alterare il prodotto in alcun modo; tale pratica annullerà la garanzia. Il produttore non sarà responsabile per gli eventuali danni provocati da tali alterazioni. Il produttore non sarà ritenersi responsabile per i danni o gli infortuni causati dalla mancata o insufficiente osservanza delle normative e istruzioni di sicurezza contenute nel presente manuale o da eventuali negligenze durante l'installazione, l'utilizzo, la manutenzione e la riparazione del montascale. L'installazione e la manutenzione devono essere effettuate esclusivamente da rivenditori o tecnici addetti all'installazione/ assistenza autorizzati dal produttore in conformità con le normative locali.

I telecomandi installati sulla parete funzionano con frequenza infrarossi; Handicare declina ogni responsabilità per il mancato funzionamento del sistema nel caso improbabile in cui vi siano interferenze causate da segnali esterni al montascale.

## SPECIFICHE TECNICHE

Tensione di alimentazione	100-240 V~	Velocità	0,15 m/s (max.)
Frequenza	50/60 Hz	Temperatura ambiente	0 - 40 °C
Corrente	1.0 A	Umidità relativa	20 - 80%
Potenza	0-36 watt	Vita utile	10 corse per 24 ore
Fusibili	20 A		
Carico max. (inclinazione 25°-45°)	140 kg	Rumore	56 dB
Carico max. (inclinazione 45°-50°)	130 kg	Uso	interno
Carico max. (ribaltabile)	120 kg		

Le informazioni fornite nel presente manuale si basano su specifiche generiche relative alla costruzione, alle proprietà dei materiali e ai metodi di lavorazione a noi noti al momento della pubblicazione; sono pertanto previste alterazioni e modifiche.

*Tutti i diritti riservati. Non sono consentite la riproduzione e/o la pubblicazione a mezzo stampa, fotocopia, microfilm o nessun altro metodo di alcuna porzione della presente pubblicazione in mancanza del previo consenso scritto da parte del produttore. Lo stesso vale per le illustrazioni e i diagrammi di accompagnatori. Il produttore si riserva il diritto di modificare parte del contenuto in qualsiasi momento e senza previa notifica diretta al cliente. Anche il contenuto del presente manuale può essere alterato senza l'invio di alcun avvertimento. Questo manuale si riferisce ai modelli standard del servoscala. Il produttore non sarà pertanto ritenersi responsabile per gli eventuali danni causati da specifiche che differiscono da quelle del modello standard del servoscala fornito. Per informazioni riguardanti la regolazione, la manutenzione o la riparazione non contenute nel presente manuale, si prega di contattare il reparto tecnico del proprio fornitore. Questo manuale è stato redatto in assoluta buona fede e con la massima scrupolosità; il produttore non potrà tuttavia essere ritenuto responsabile per gli eventuali errori in esso contenuti né per le conseguenze di questi ultimi. Il manuale olandese è la lingua originale.*



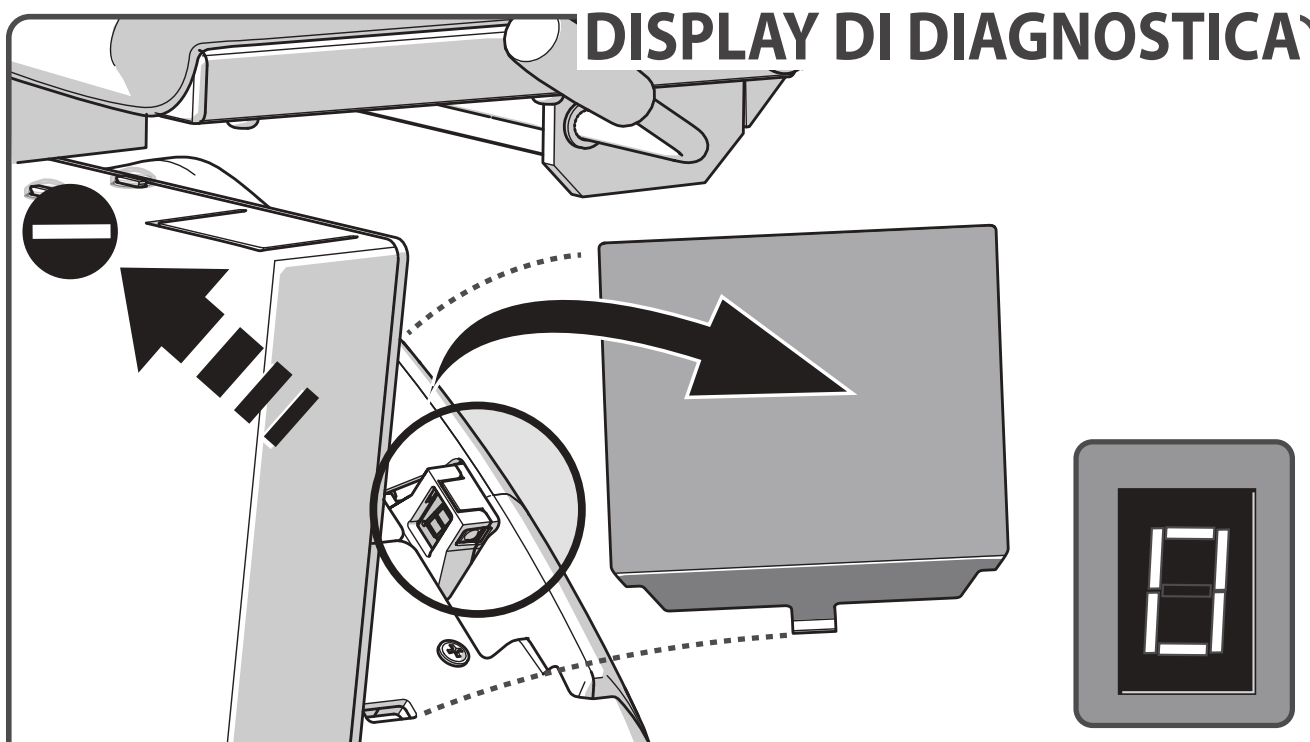

Il servoscala dispone di un display di diagnostica sul quale vengono visualizzati codici utili per riconoscere i guasti. Per conoscere le spiegazioni dei codici di diagnostica, consultare l'APPENDICE {**CODICI DI DIAGNOSTICA**}. Durante la segnalazione di un guasto, si prega di comunicare tali codici all'operatore dell'assistenza clienti.



### CAUSA

### SOLUZIONE

**Problema:** il montascale non si muove in nessuna direzione e il display mostra un "0".

**Causa:** l'interruttore a chiave è impostato su OFF.

**Soluzione:** ruotare la chiave effettuando un quarto di giro verso destra.

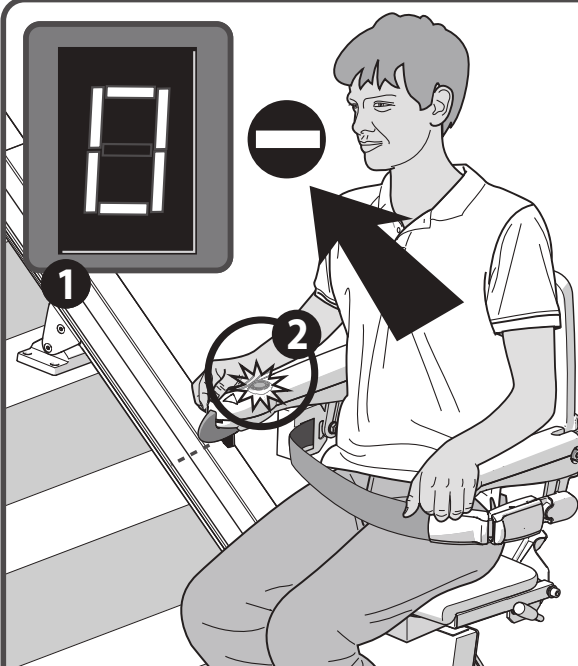

**PULSANTE DI ARRESTO****CAUSA**

**Problema:** il montascale non si muove in nessuna direzione, il display mostra un "0"[1] e il pulsante di arresto è illuminato[2].

**Causa:** il pulsante di arresto è innescato.

**Soluzione:** premere il pulsante di arresto una volta.

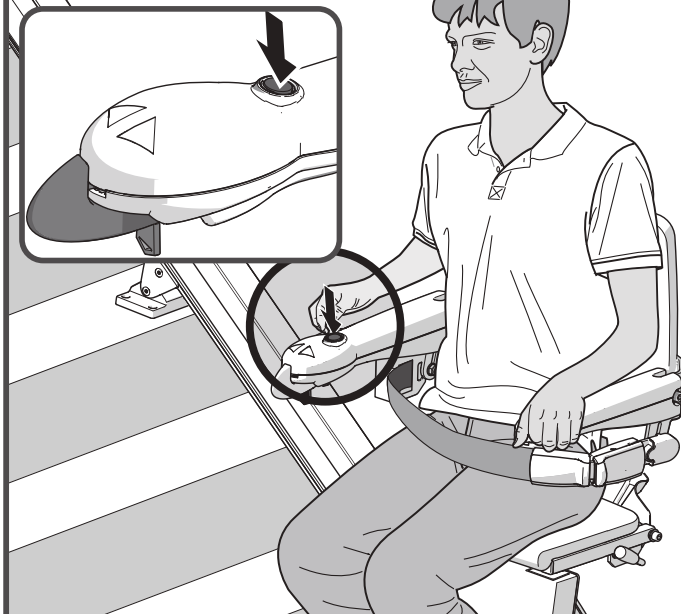
**SOLUZIONE****OPZIONALE PULSANTE DI ARRESTO****CAUSA**

**Problema:** il montascale non si muove in nessuna direzione, il display mostra un "0"[1] e il pulsante di arresto è illuminato[2].

**Causa:** il pulsante di arresto è innescato.

**Soluzione:** Per disattivare l'arresto di emergenza, girare il pulsante di emergenza.

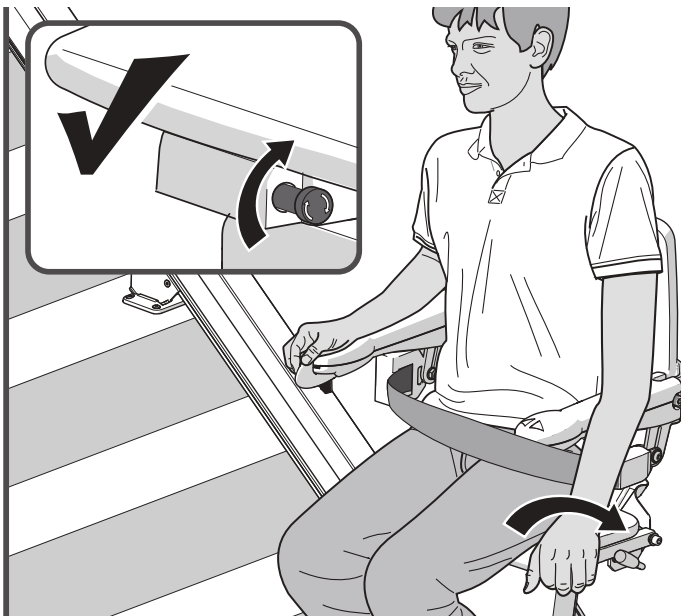
**SOLUZIONE**

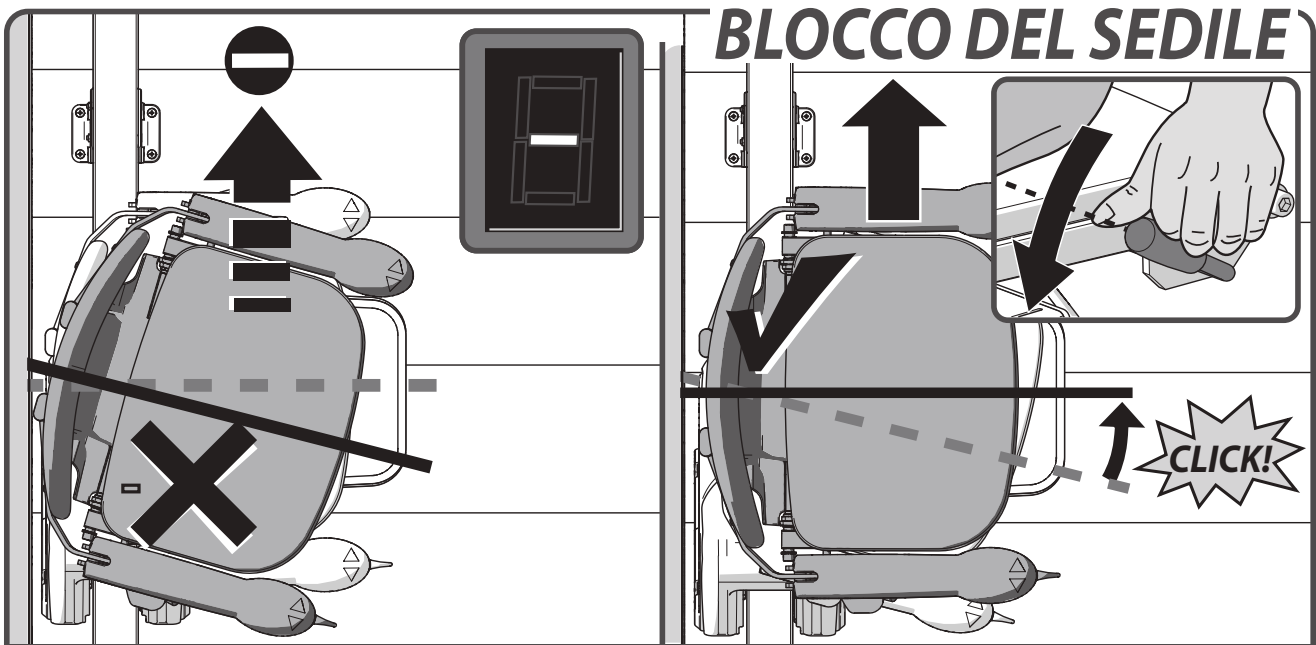

**CAUSA**

**SOLUZIONE**

**Problema:** il montascale non si muove in nessuna direzione e il display mostra un “-”.

**Causa:** il sedile non è bloccato e si trova in posizione girata.

**Soluzione:** ruotare il sedile utilizzando la maniglia presente sotto di esso sul lato destro o sinistro.

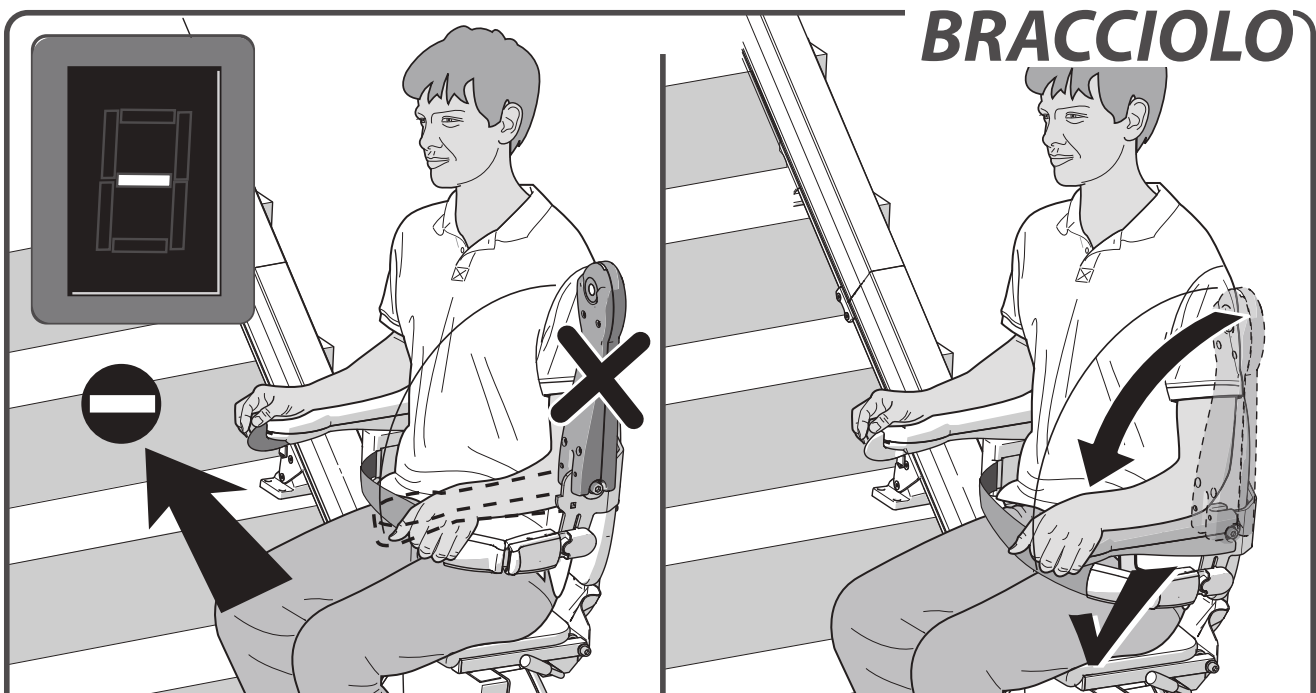

**CAUSA**

**SOLUZIONE**

**Problema:** il montascale non si muove in nessuna direzione e il display mostra un “-”.

**Causa:** uno dei braccioli non è abbassato correttamente.

**Soluzione:** abbassare completamente il bracciolo.

## BATTERIE

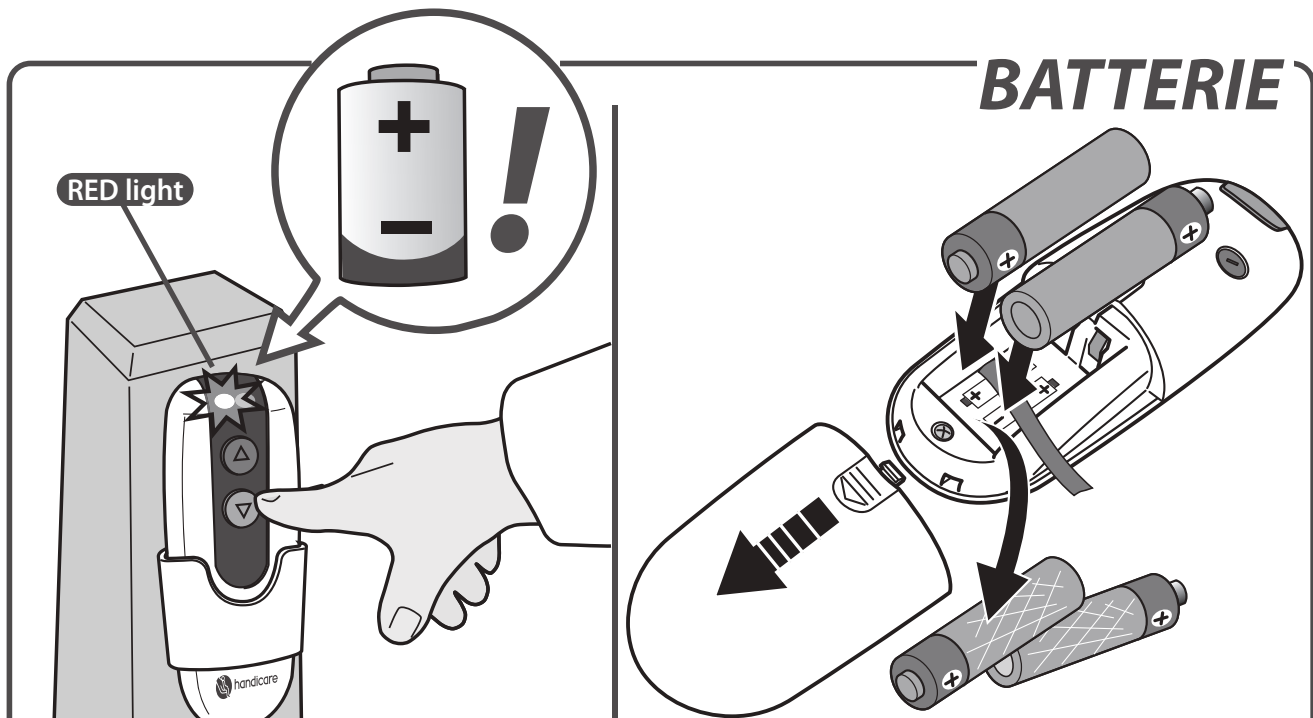

**CAUSA**

**Problema:** il montascale non si muove in nessuna direzione e il LED presente sul telecomando si accende rossa quando quest'ultimo emette un comando.

**Causa:** le batterie del telecomando sono scariche.

**Soluzione:** sostituire le batterie del telecomando.

**SOLUZIONE**

## BLOCCO

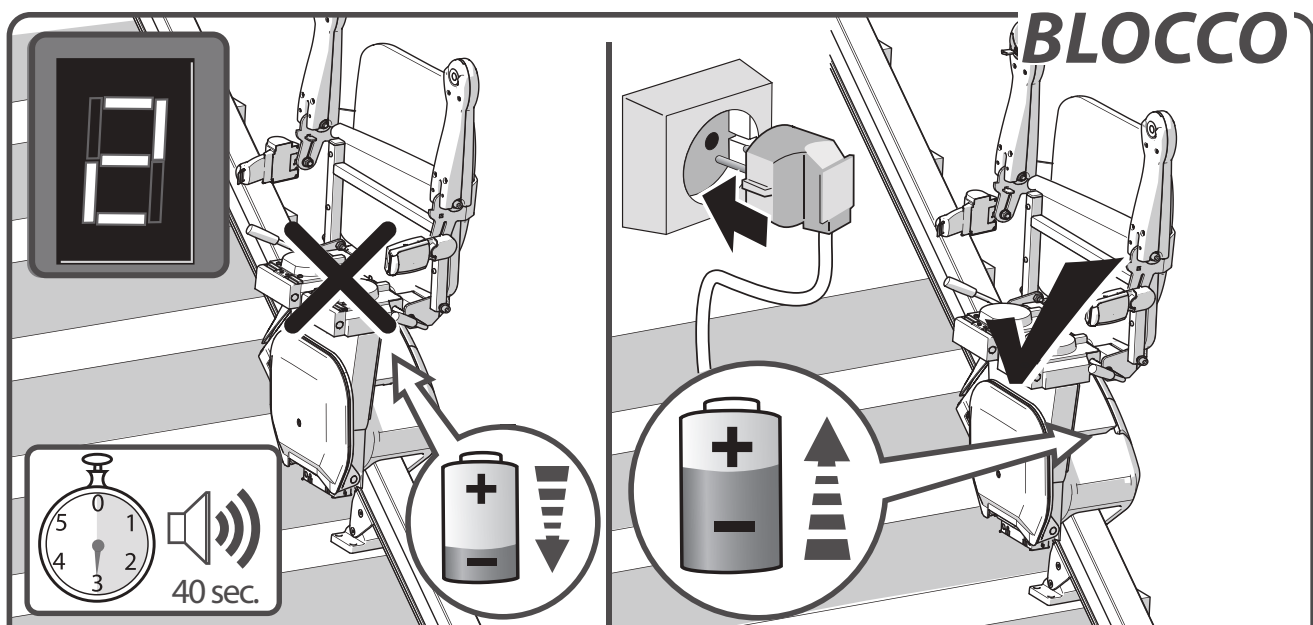

**CAUSA**

**Problema:** il montascale emetterà un segnale acustico per 40 secondi e il display mostra un "2".

**Causa:** gli accumulatori non si caricano, eventualmente la spina non è inserita nella presa.

**Soluzione:** inserire la spina nella presa.

**SOLUZIONE**

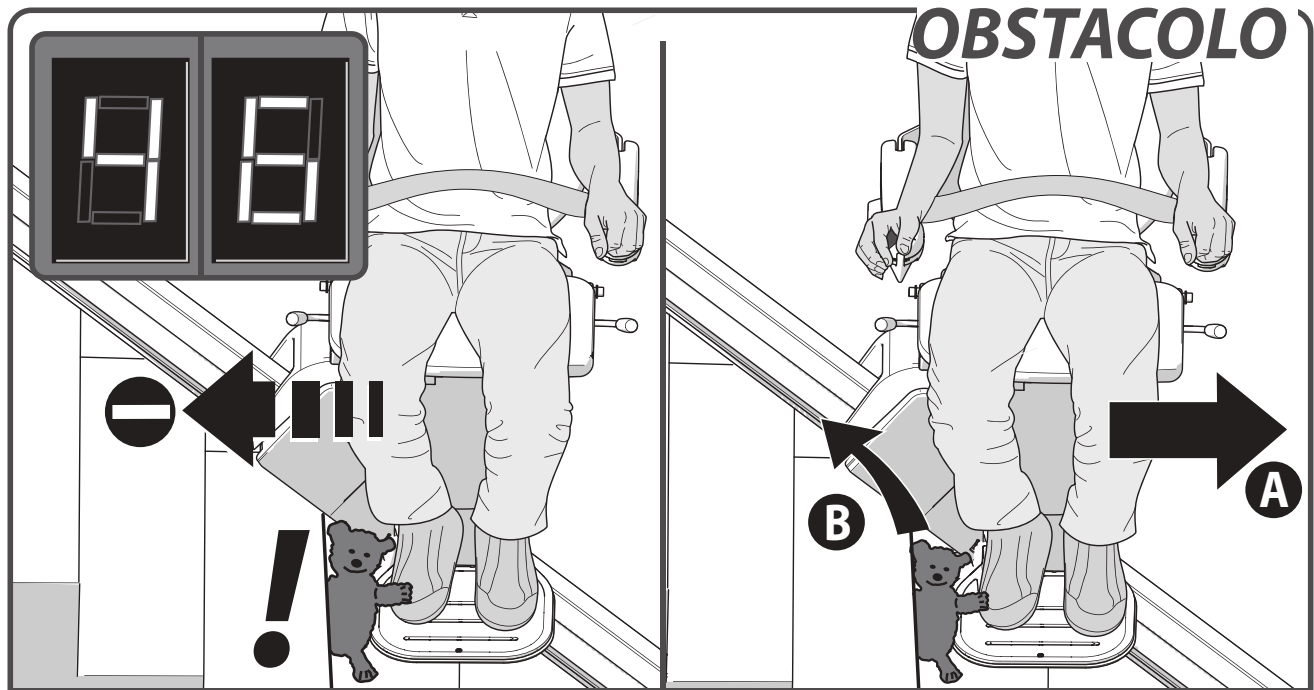

**OBSTACOLO**

**CAUSA**

**SOLUZIONE**

**Problema:** il montascale si sposta solo in una direzione e il display mostra un “4/6”.

**Causa:** è presente un ostacolo tra il montascale e la scalinata.

**Soluzione:** spostare il montascale nella direzione opposta{A} e rimuovere l'ostacolo{B}.

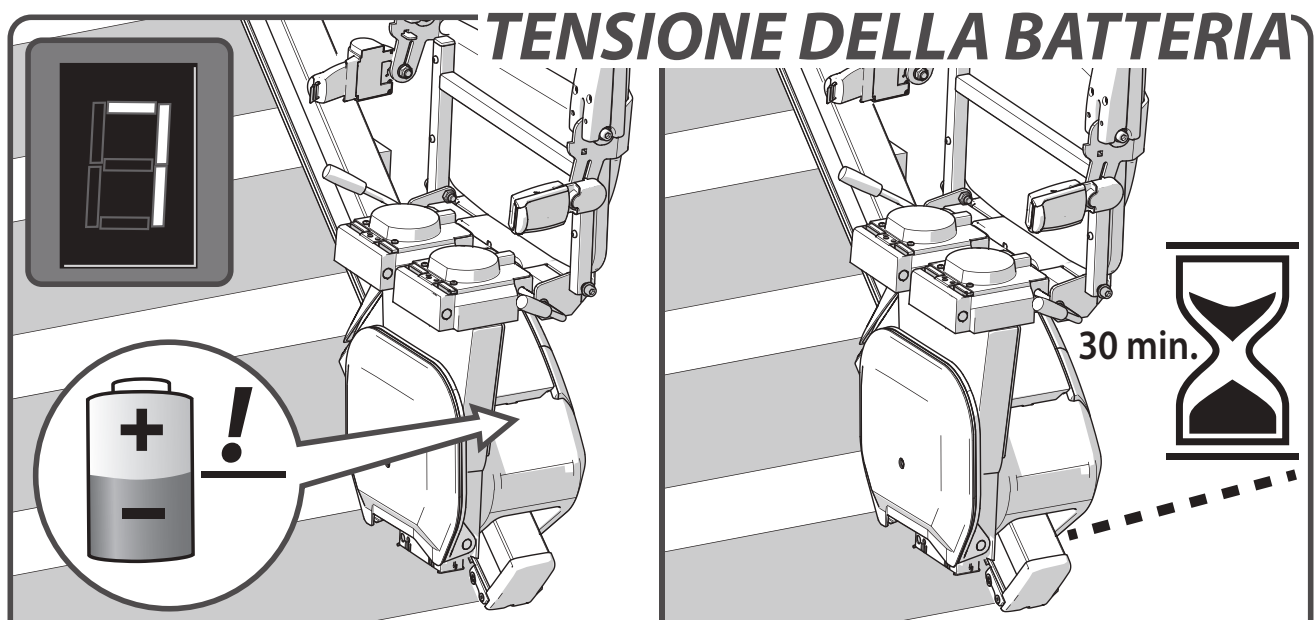

**TENSIONE DELLA BATTERIA**

**CAUSA**

**SOLUZIONE**

**Problema:** il display mostra un “7”.

**Causa:** la tensione delle batterie è troppo bassa per effettuare una corsa con il servoscala.

**Soluzione:** Attendere circa 30 minuti prima di effettuare una nuova corsa.

## APPENDICE

IT

**PROMEMORIA** \_\_\_\_\_ pagina 163

**ROTAZIONE MANUALE DEL SEDILE IN EMERGENZA** \_\_\_\_\_ pagina 164

**CODICI DI DIAGNOSTICA** \_\_\_\_\_ pagina 165

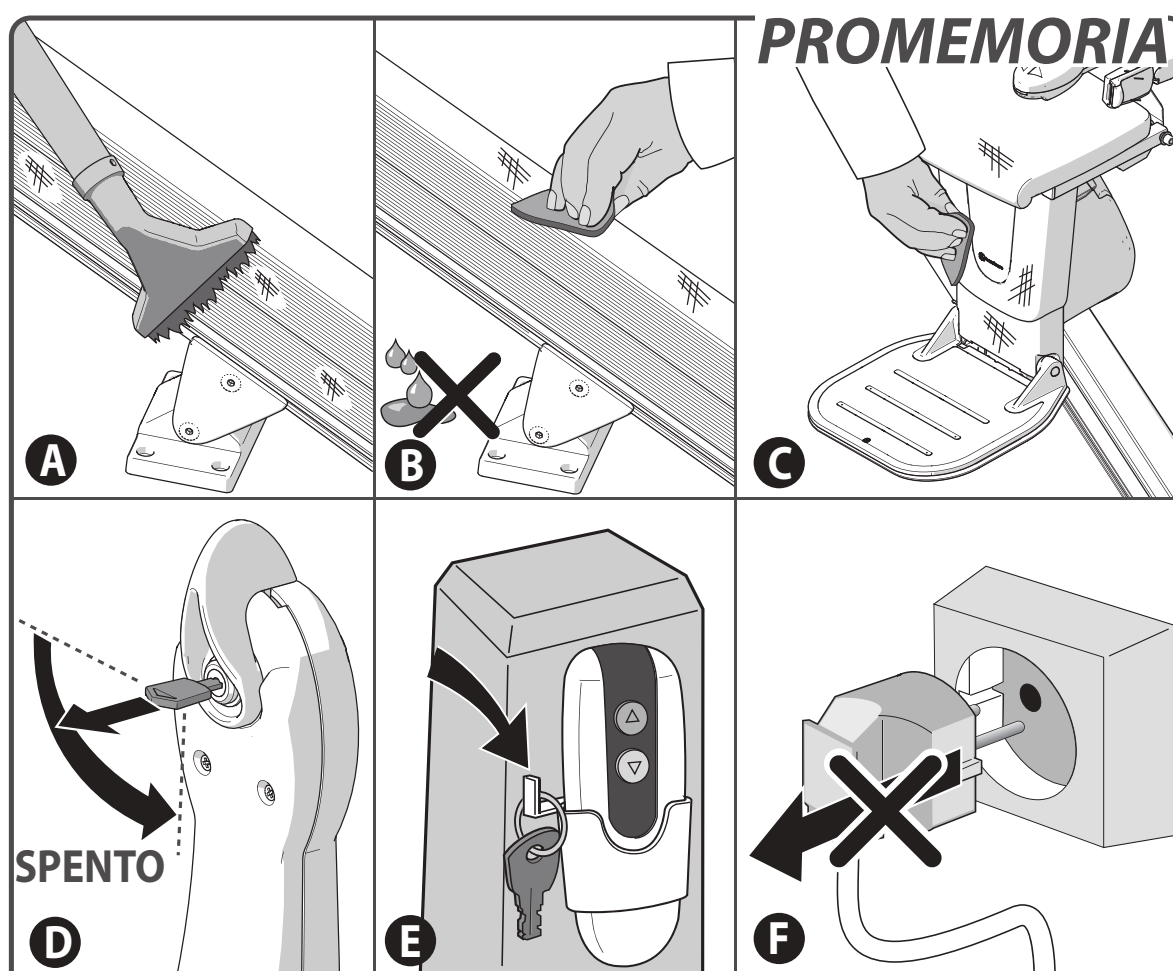

- [A] Pulire regolarmente la guida con un'aspirapolvere adoperando una spazzola morbida.  
[B] È possibile rimuovere la sporcizia con un panno leggermente inumidito.  
Non utilizzare mai un prodotto detergente per pulire la guida.  
[C] Pulire regolarmente il montascale con un panno umido.  
[D] Quando il montascale non è in uso, estrarre la chiave dal contatto.  
[E] Le chiavi: si raccomanda che siano riposte in prossimità del montascale appendendo una chiave sulla staffa alla parete.  
[F] Non estrarre mai la spina dalla presa a muro.



## FUNZIONAMENTO DI EMERGENZA > SEDILE

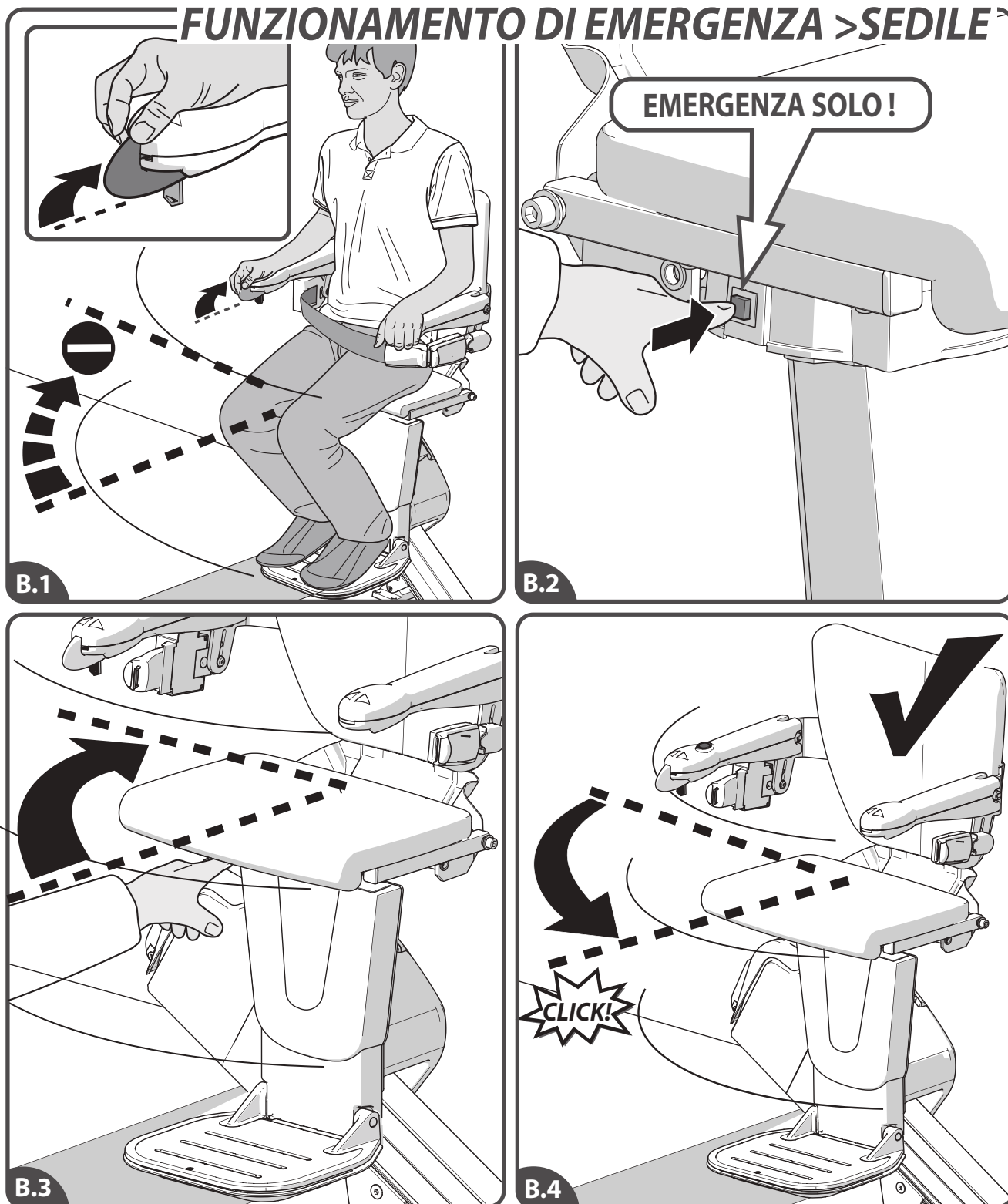

[B.1] Se il meccanismo della rotazione motorizzata non funziona è possibile effettuare la rotazione manualmente. Si consiglia di farlo solo in caso di emergenza. [B.2] Premere il pulsante di rilascio e mantenerlo premuto. [B.3] Ruotare il sedile manualmente. [B.4] Il sedile deve essere riportato nella posizione iniziale. Eseguire questa procedura prima di utilizzare nuovamente il montascale.

Se l'azione di cui non risolve il problema, chiamare Handicare.

## CODICI DI DIAGNOSTICA

Annotare il codice di diagnostica quando si chiama Handicare per chiedere aiuto.

IT

Display	Azione
	
Il servoscala si ricarica ma non si muove.	
<b>GUASTO</b>	

Display	Azione
	
Sedia in posizione girevole.	
<b>GUASTO</b>	

Display	Azione
	
l'interruttore a chiave è impostato su OFF.	
<b>GUASTO</b>	

Display	Azione
	
Il pulsante di arresto corsa attivato.	
<b>GUASTO</b>	

Display	Azione
	
Carica necessaria	
<b>GUASTO</b>	

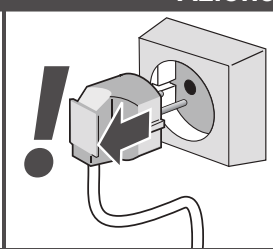
Display	Azione
	
Non in carica	
<b>GUASTO</b>	

Display	Azione
	
Limite superiore della guida attivato	
<b>GUASTO</b>	

Display	Azione
	
Estremità di sicurezza superiore attivata	
<b>GUASTO</b>	

Display	Azione
	
Limite inferiore della guida attivato	
<b>GUASTO</b>	

Display	Azione
	
Estremità di sicurezza inferiore attivata	
<b>GUASTO</b>	



Display	Azione
	
Tensione della batteria bassa	
<b>GUASTO</b>	

Display	Azione
	
Joystick attivato: - il servoscala partirà verso l'alto	

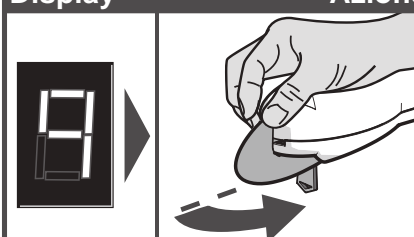
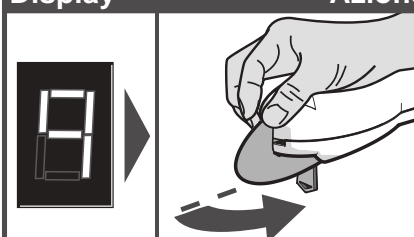
Display	Azione
	
Joystick attivato: - il servoscala partirà verso il basso	

Display	Azione
	
Relè di potenza principale non aperto	
<b>GUASTO</b>	

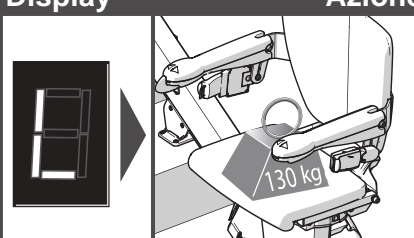
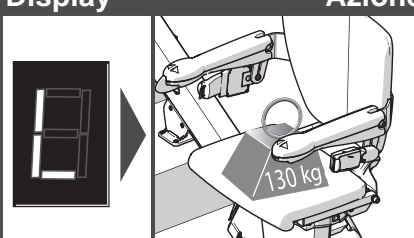
Display	Azione
	
Problemi motori [L0=n, L1=n, L2=n, L3=n, L4=n]	
<b>GUASTO</b>	

Display	Azione
	
Problema di memoria nel pannello di controllo principale	
<b>GUASTO</b>	

Display	Azione
	
modalità di riposo	
<b>GUASTO</b>	

Display	Azione
	
modo di sonno	
<b>GUASTO</b>	

Display	Azione
	
Ritardo joystick: autotest il servoscala	
<b>GUASTO</b>	

Display	Azione
	
il telecomando infrarosso registrato	

Display	Azione
	
il telecomando radiofrequenza registrato	

Display	Azione
	
Pedana poggiapiedi attivato	

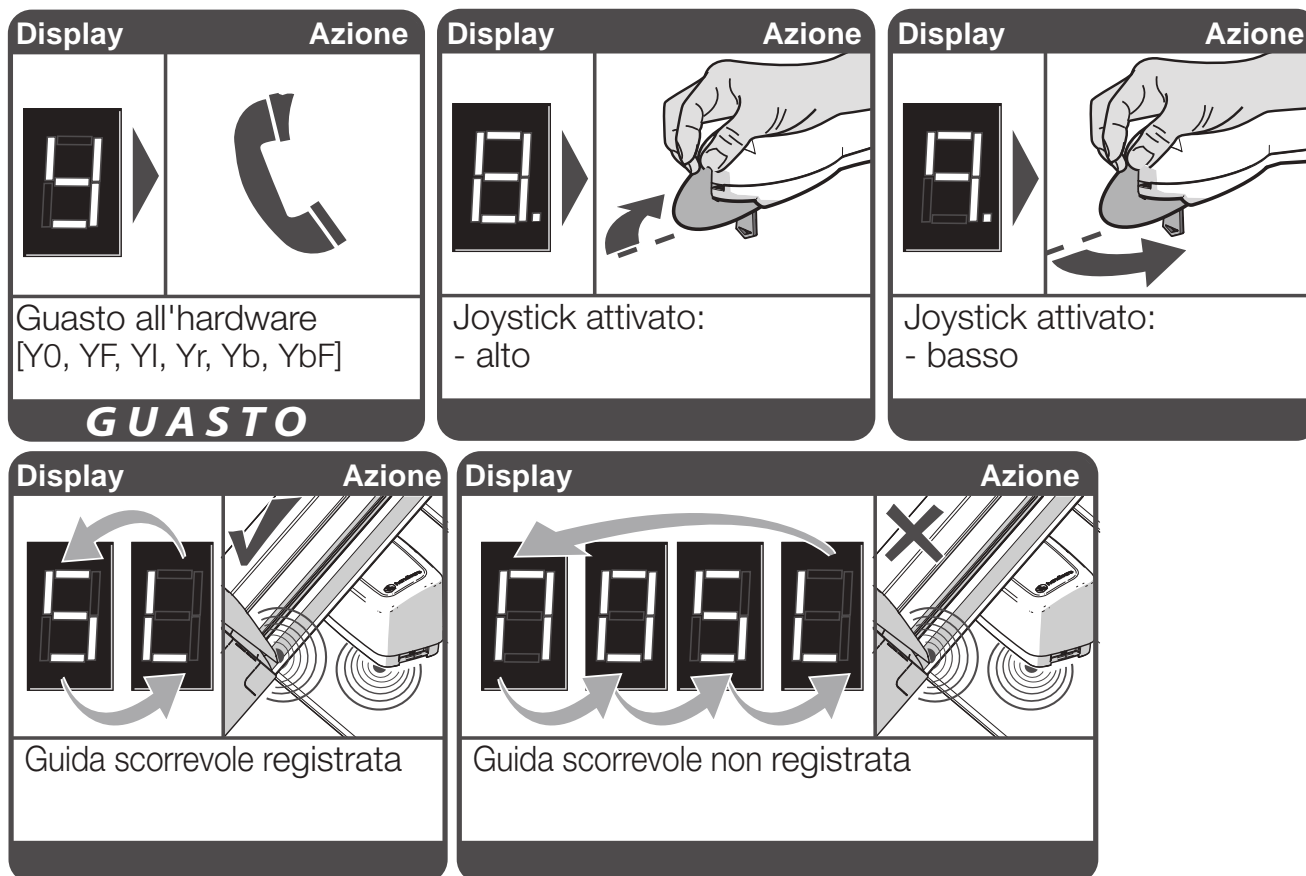

La configurazione del montascale Handicare, in particolare per quanto riguarda accessori quali il sistema della guida, la struttura del montascale, i componenti per il fissaggio, tutte le parti girevoli e mobili, nonché il motore, si basa sul know-how di Handicare. Le procedure relative alla configurazione di uno o più componenti del montascale devono essere eseguite esclusivamente dai rivenditori (e relativi dipendenti) autorizzati da Handicare per lo svolgimento di tali attività, nel rispetto delle istruzioni fornite dall'azienda stessa. Solo dipendenti adeguatamente formati e qualificati possono garantire la sicurezza dei montascale Handicare franco fabbrica. Eventuali fornitori di montascale Handicare usati, diversi dai rivenditori certificati da Handicare, non sono qualificati per lo svolgimento delle procedure necessarie, ad esempio l'installazione presso l'abitazione di un utente di una guida diversa da quella originale di Handicare.

Si tratta di un aspetto molto importante, poiché qualora soggetti diversi dai dipendenti debitamente qualificati effettuino interventi su un montascale Handicare (o rimettano in funzione un montascale Handicare usato impiegando componenti differenti, ad esempio un'altra guida), si annulleranno con effetto immediato la garanzia offerta da Handicare e la marcatura CE relativa al montascale interessato.

L'invalidazione della marcatura CE implica che il montascale interessato non risulterà più conforme alla normativa europea. Come conseguenza di tale revoca, Handicare non potrà più essere ritenuta responsabile per eventuali danni derivanti dall'uso del montascale stesso. Inoltre, la manutenzione del montascale Handicare deve essere eseguita con pezzi di ricambio originali approvati da Handicare.

Anche questo aspetto non va sottovalutato, dato che qualora vengano utilizzati componenti diversi dai pezzi di ricambio originali approvati da Handicare, ad esempio un'altra guida, si annulleranno con effetto immediato la garanzia offerta da Handicare e la marcatura CE relativa al montascale coinvolto.

IT

## 目次

ユーザーマニュアル	169
オプション	178
重要な情報	182
こんなときは	186
付録	191
a. ご注意ください	191
b. 緊急時の操作	192
c. 診断コード	194

Handicare ステアリフトをお求めいただきありがとうございます。  
このマニュアルでは、HANDICARE 1100タイプのリフトを対象として、標準機能とアップグレード（オプション）について説明します。

JP

毎日の生活をもっと快適に

# スタイルシート

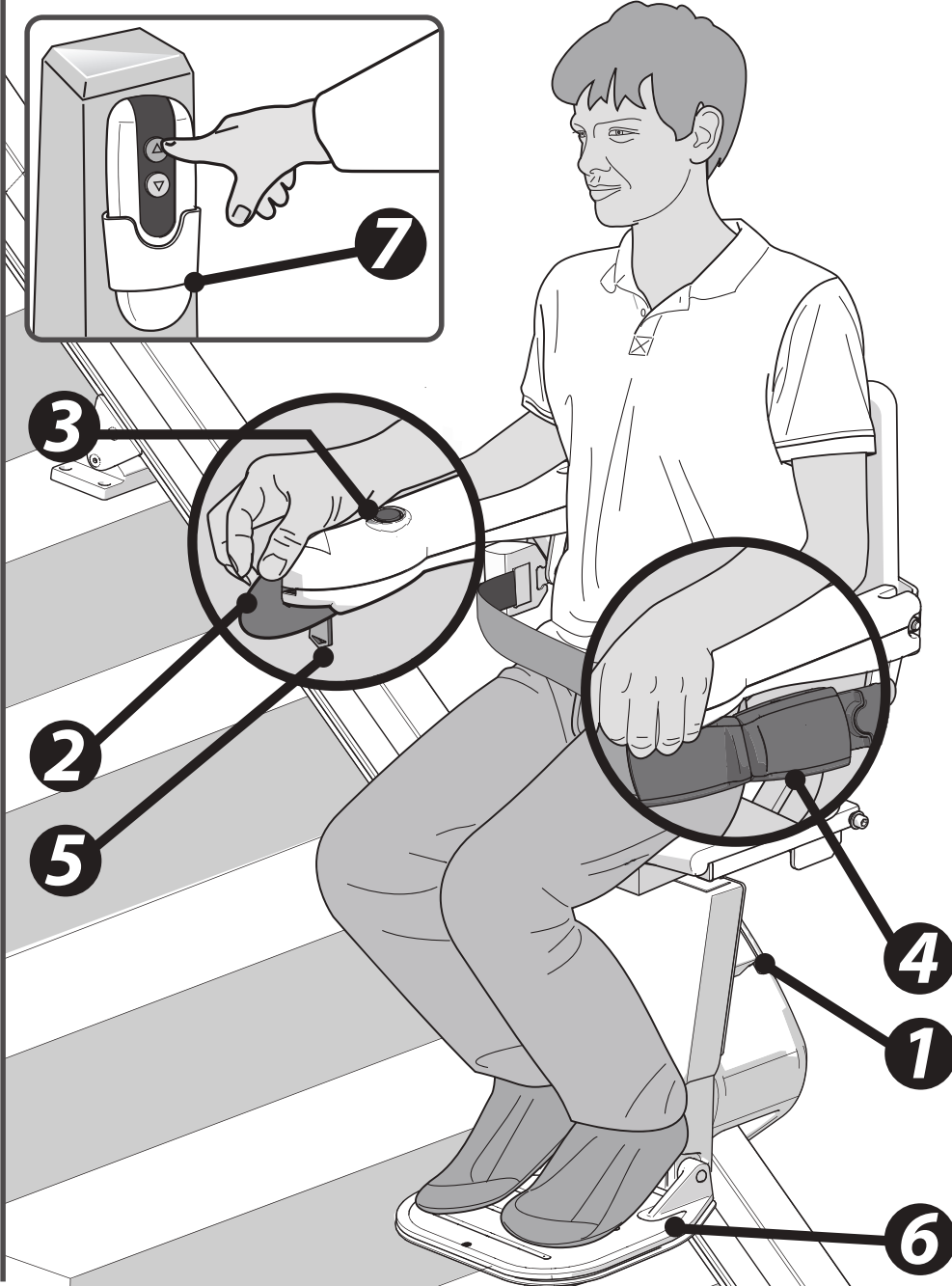

## オプション

パワースイベル

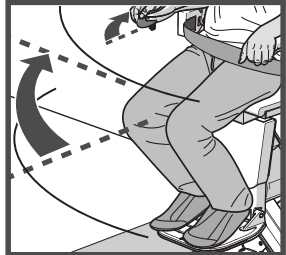

パワーフットレスト

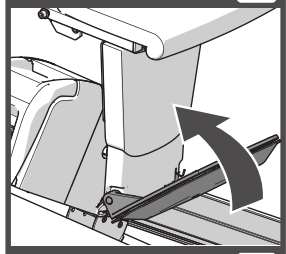

折りたたみヒンジ (手動)

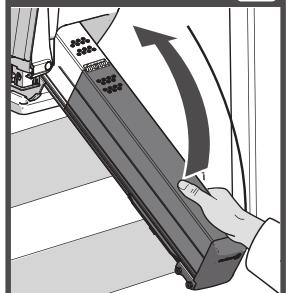

スライドレール

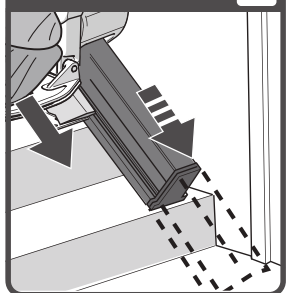

上の図は、スタイルシートの操作機能を示しています。スタイルシートは、パワースイベルシート、パワーフットレスト、折りたたみヒンジ、スライドレールのオプションを加えてアップグレードすると、さらに快適で使いやすくなります。

- [1] 診断ディスプレイ
- [2] ジョイスティック
- [3] 停止ボタン
- [4] シートベルト
- [5] キースイッチ
- [6] フットレスト
- [7] リモートコントロール

下ろす

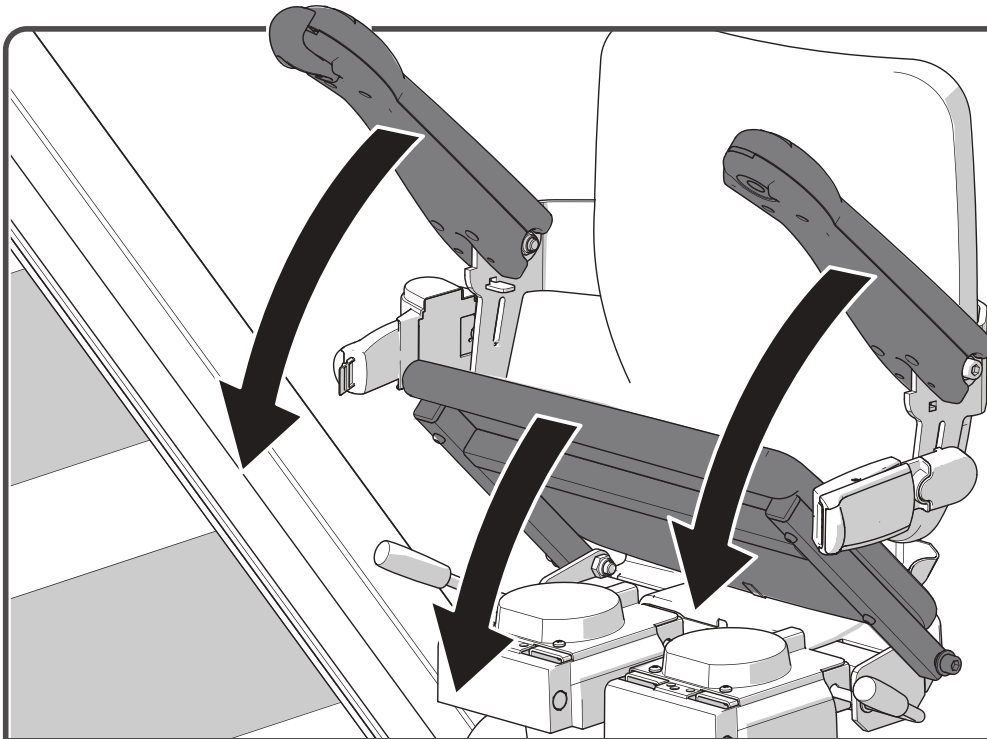

アームレストとシートを下ろします。

JP

座る

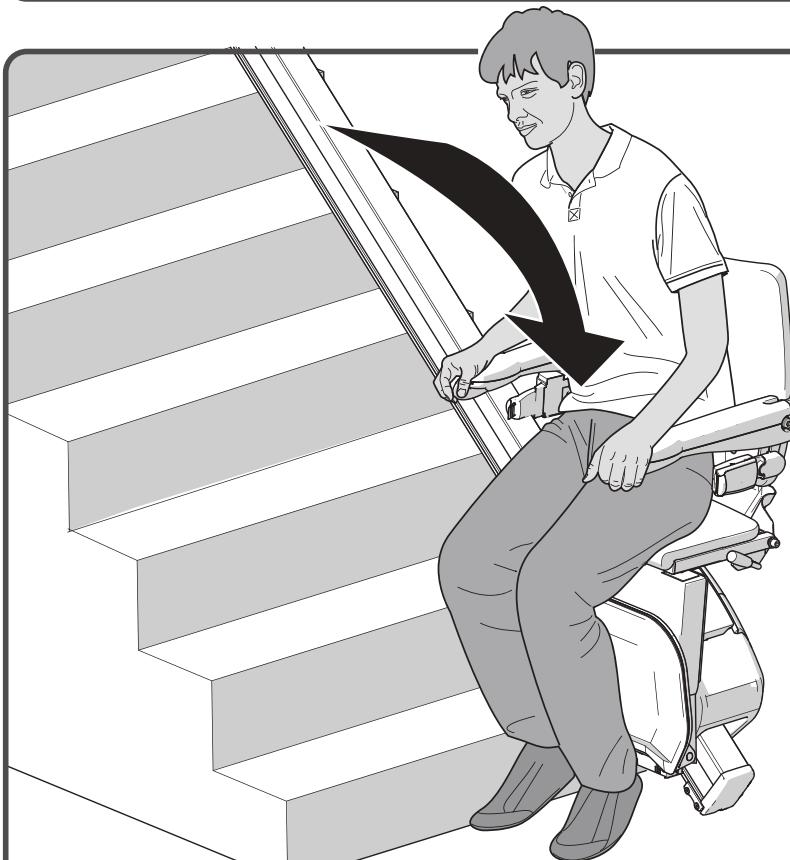

シートに座ります。

## フットレストを下ろす

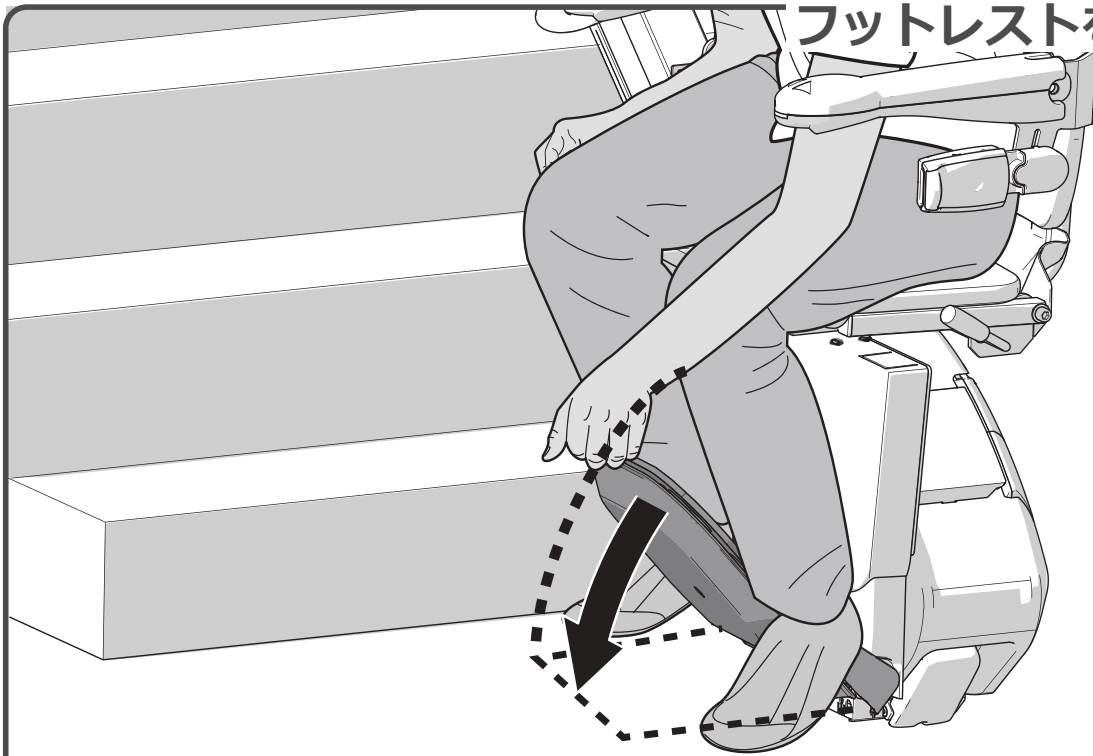

フットレストを下ろします。

👁 179 ページ > パワーフットレスト (オプション)

## 足を置く

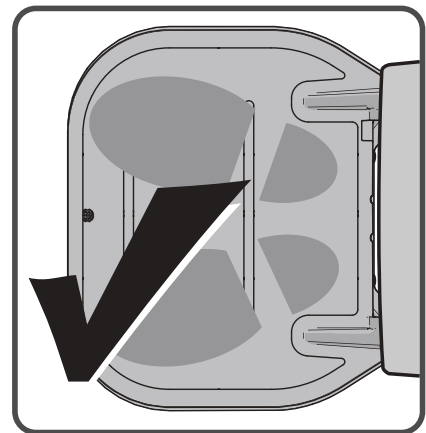
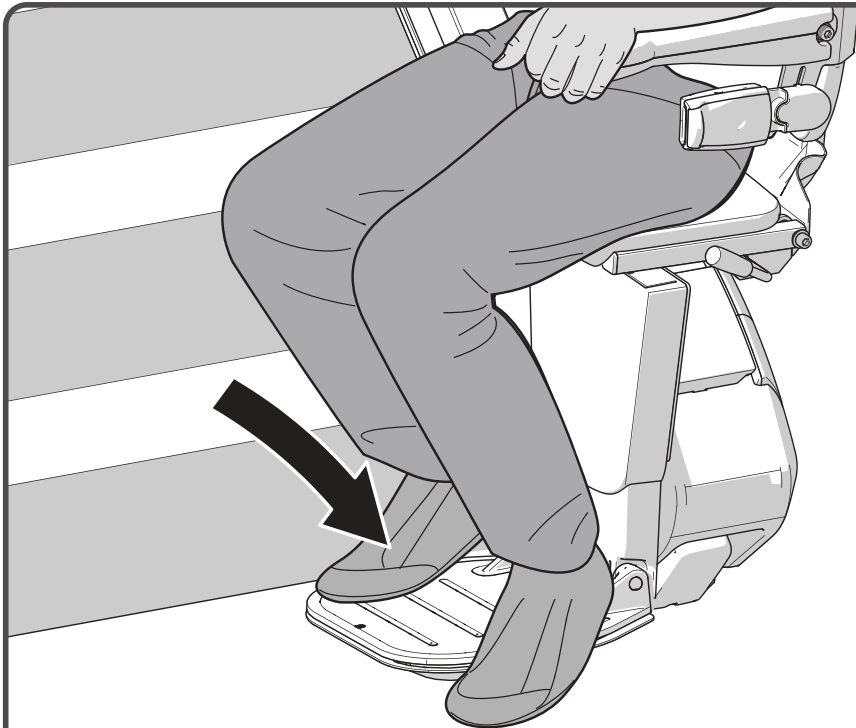

フットレストに足を置きます。両足が完全にフットレストの上にあることを確認します。



## 安全を最優先

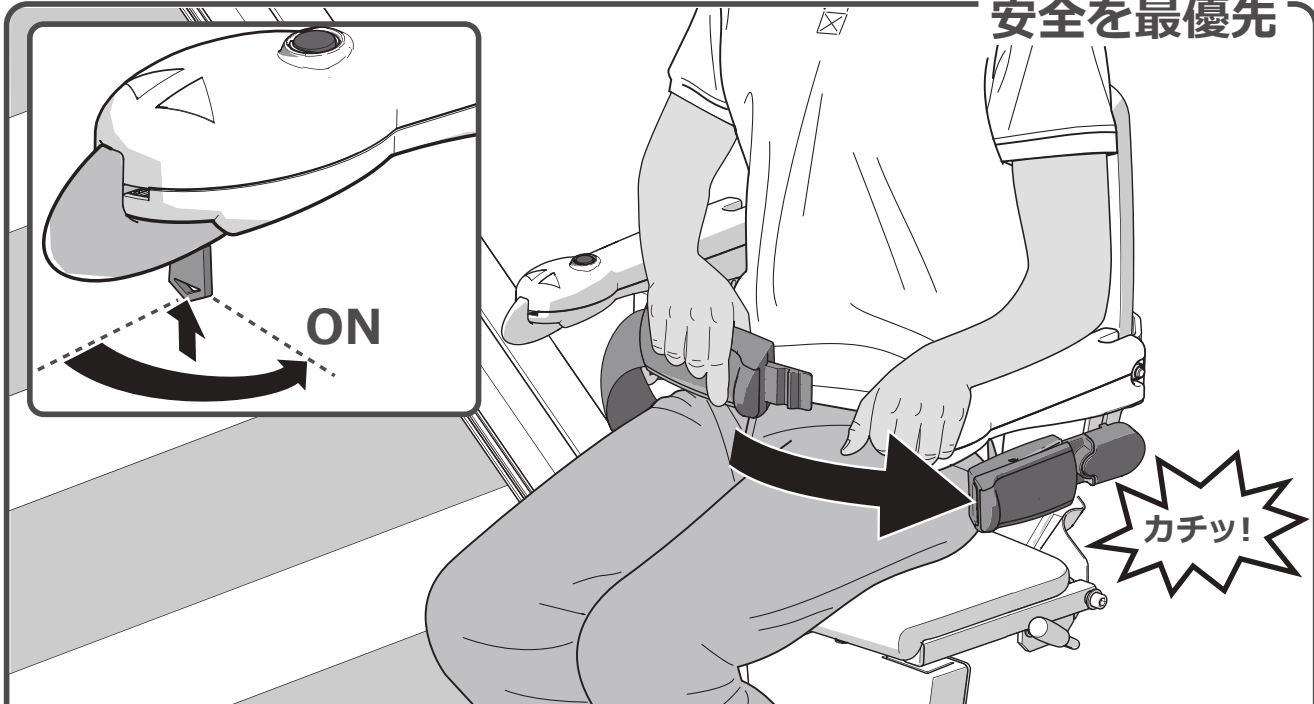

シートベルトをしっかりと締めます。シートベルトがホルダーに固定されていることを確認します。キーをスイッチに差し込み、時計回りに90度回転させます。椅子がロック位置にあるか確認します。

## 運転する

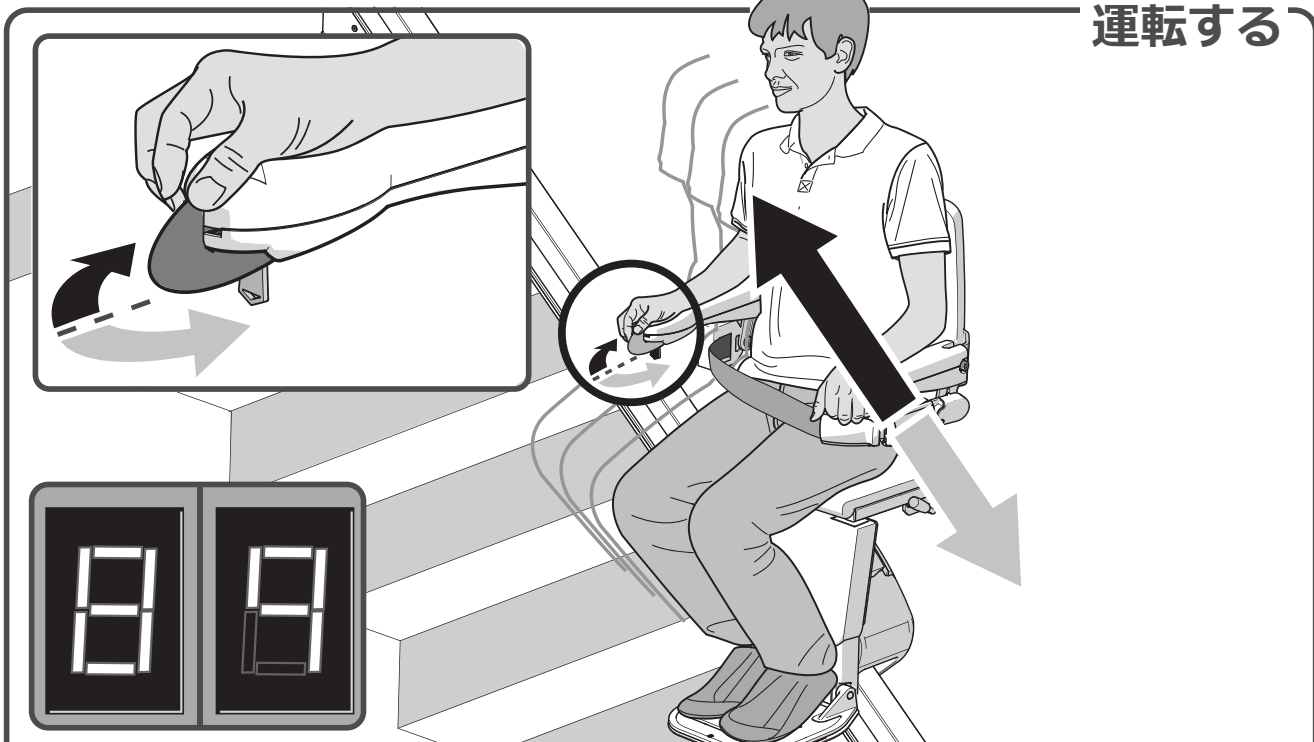

ジョイスティックを移動方向に押し続けます。ディスプレイが「8/9」を表示し、リフトが徐々に動き始めます。

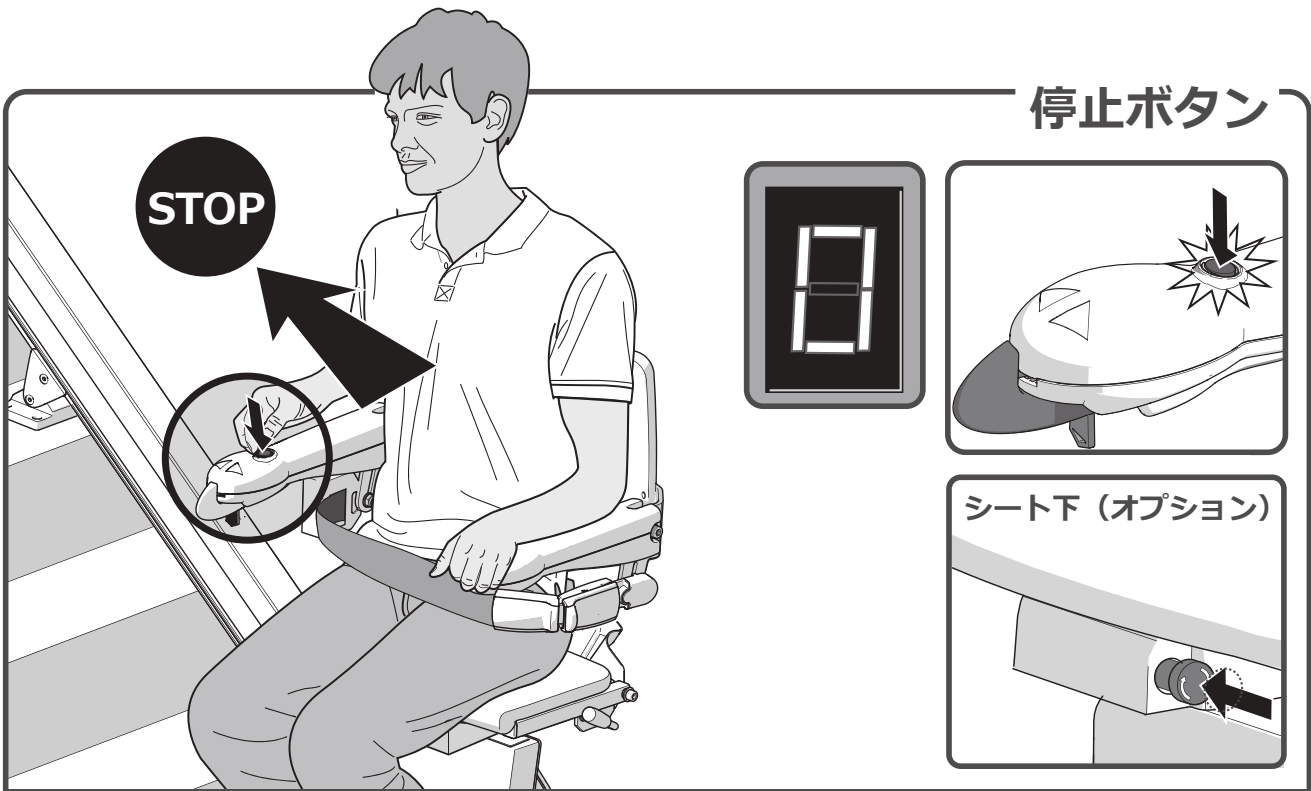

緊急時は停止ボタンを1回押します。すぐにリフトが停止します。停止を解除するには、もう一度停止ボタンを押します。  
オプション：緊急停止を解除するには、緊急ボタンを回します。

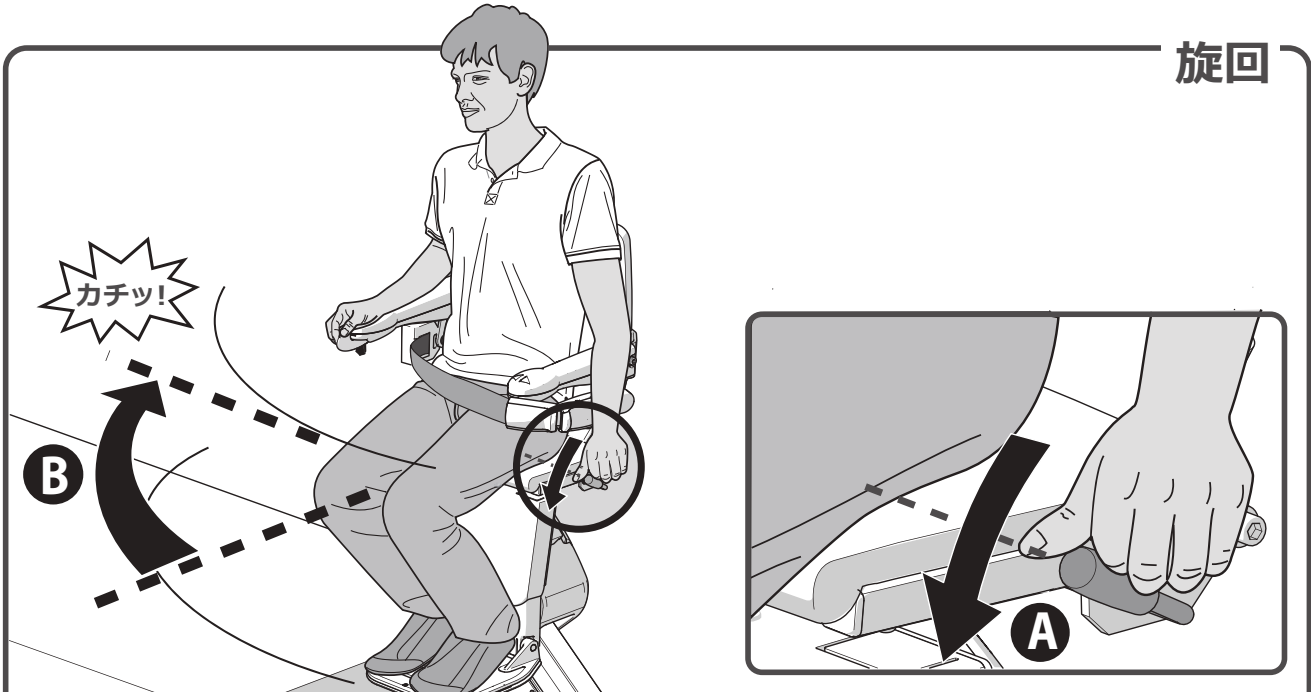

リフトはレールの端で自動的に停止します。この状態からシートを手動で回転させて、簡単に乗り降りができます。回転させるためには、レバー {A} を押し下げます。「カチッ」という音が聞こえるまでシートを回転させます。これで、シートが正しい位置 {B} になります。

## フットレストをたたむ

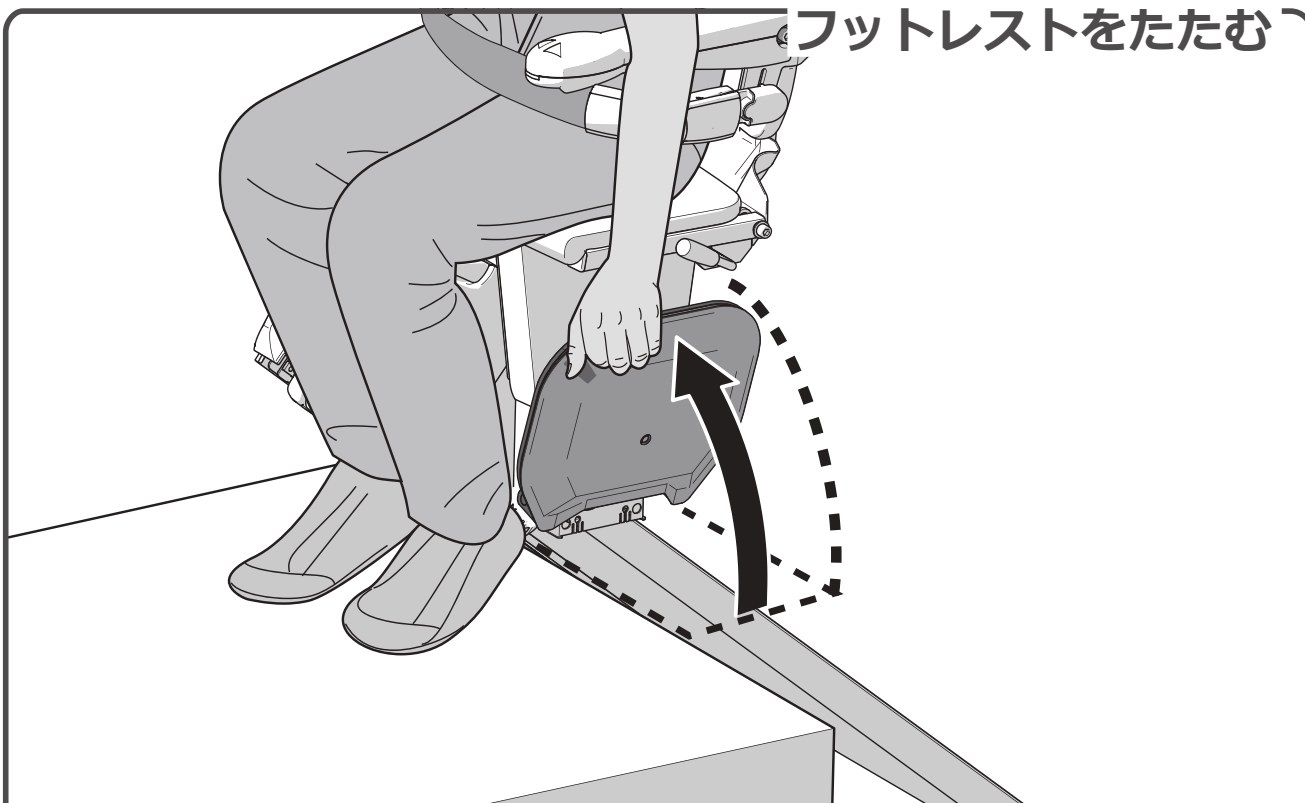

フットレストを上げます。

👁 180 ページ > パワーフットレスト (オプション)

## ベルトを外す

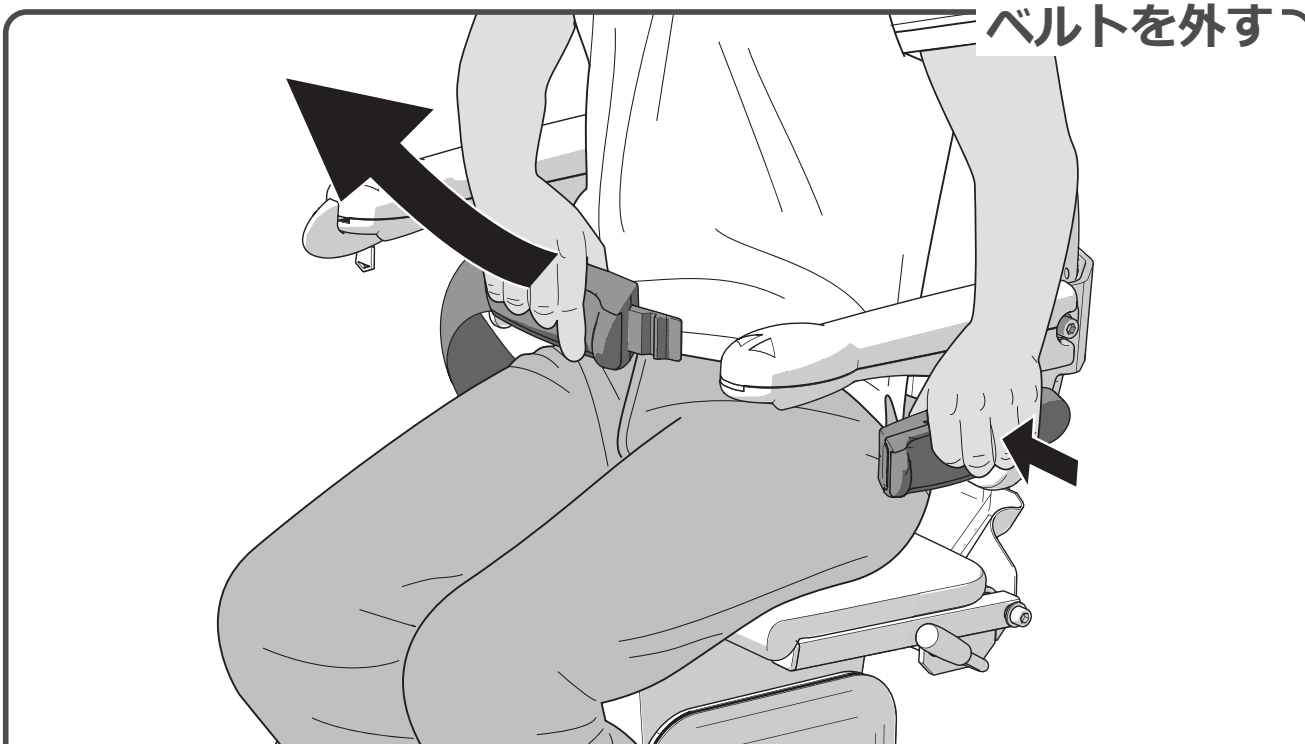

シートベルトを外します。

## 立ち上がる



シートから立ち上がります。

## 上げる

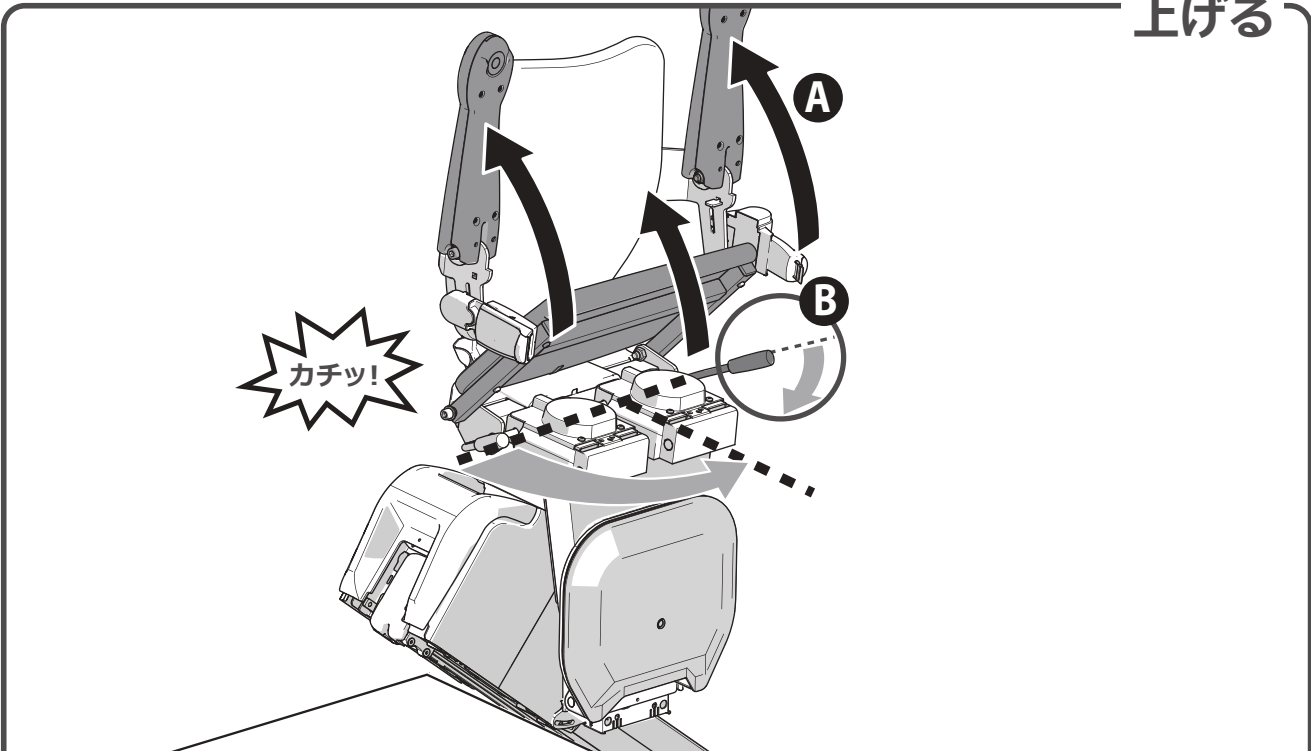

肘掛けを折りたたんで{A}に座ります。シートの下左または右にあるハンドルを下に押します{B}。「カチッ」という音が聞こえるまでシートバックを回転させます。これで、シートはロック位置になります。

## 止める

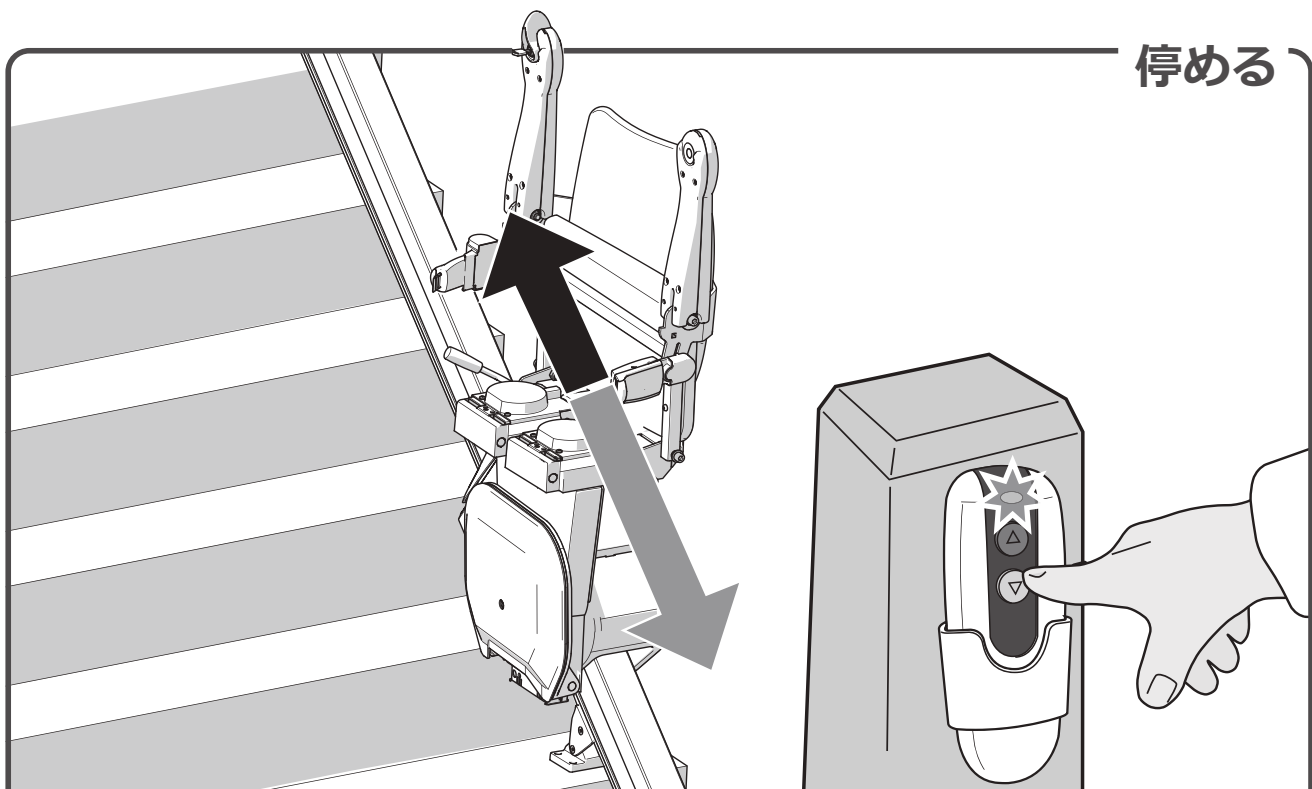

JP

リフトが停止ポイントに到達するまで、リモートコントロールの上または下ボタンを押し続けます。到達するとリフトは自動的に停止します。

## オプション&こんなときは

JP

パワースイベル	11 ページ
パワーフットレスト	12 ページ
ヒンジ付レール	13 ページ
スライドレール	14 ページ
診断ディスプレイ	18 ページ
キー	18 ページ
緊急停止	19 ページ
アームレスト	20 ページ
椅子の位置	20 ページ
バッテリー	21 ページ
電源	21 ページ
障害物	22 ページ
低電力	22 ページ

### パワースイベル

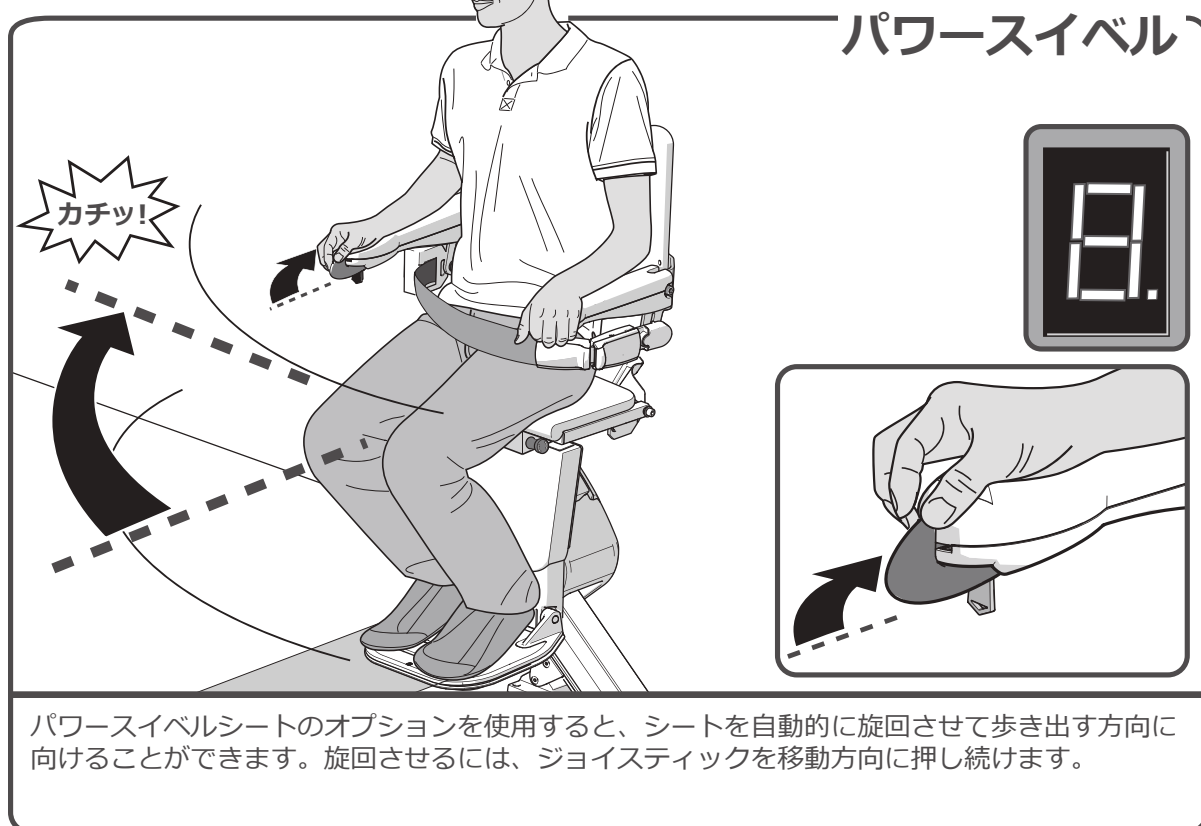

パワースイベルシートオプションを使用すると、シートを自動的に旋回させて歩き出す方向に向けることができます。旋回させるには、ジョイスティックを移動方向に押し続けます。

## パワーフットレスト

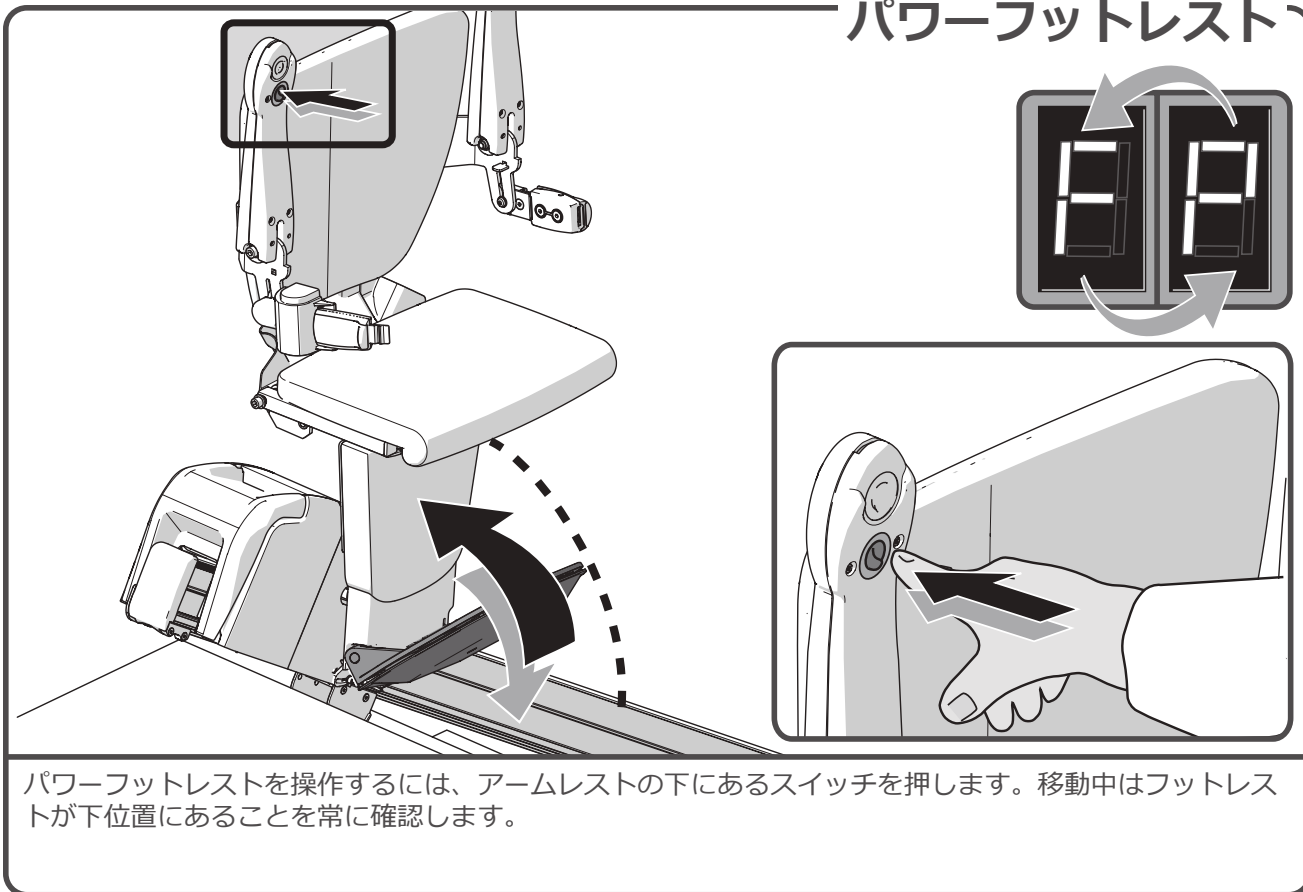

JP



### ヒンジ付レール (手動)

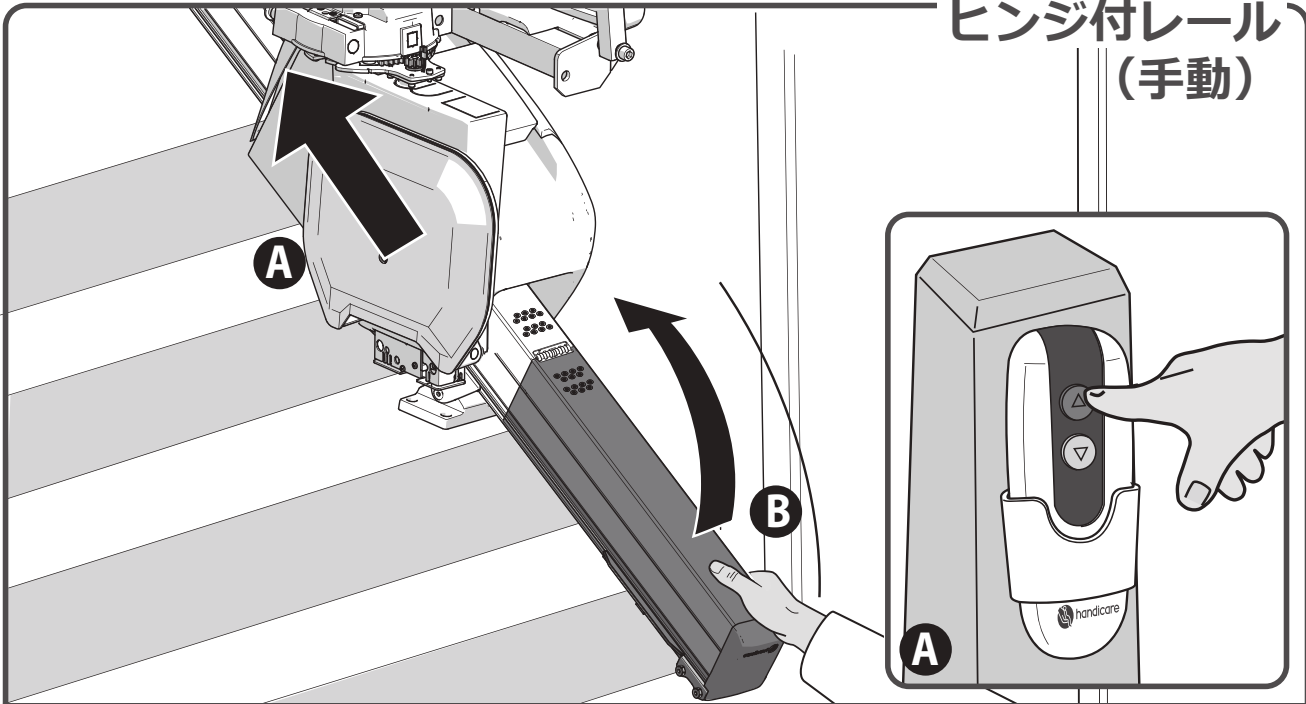

手動ヒンジ付レール {B} を上げる前にステアリフトをヒンジの上または階段の一番上 {A} に停めます。使用しない場合はステアリフトを常にヒンジ付セクションから離れた場所に停め、ヒンジを上げた状態にします。

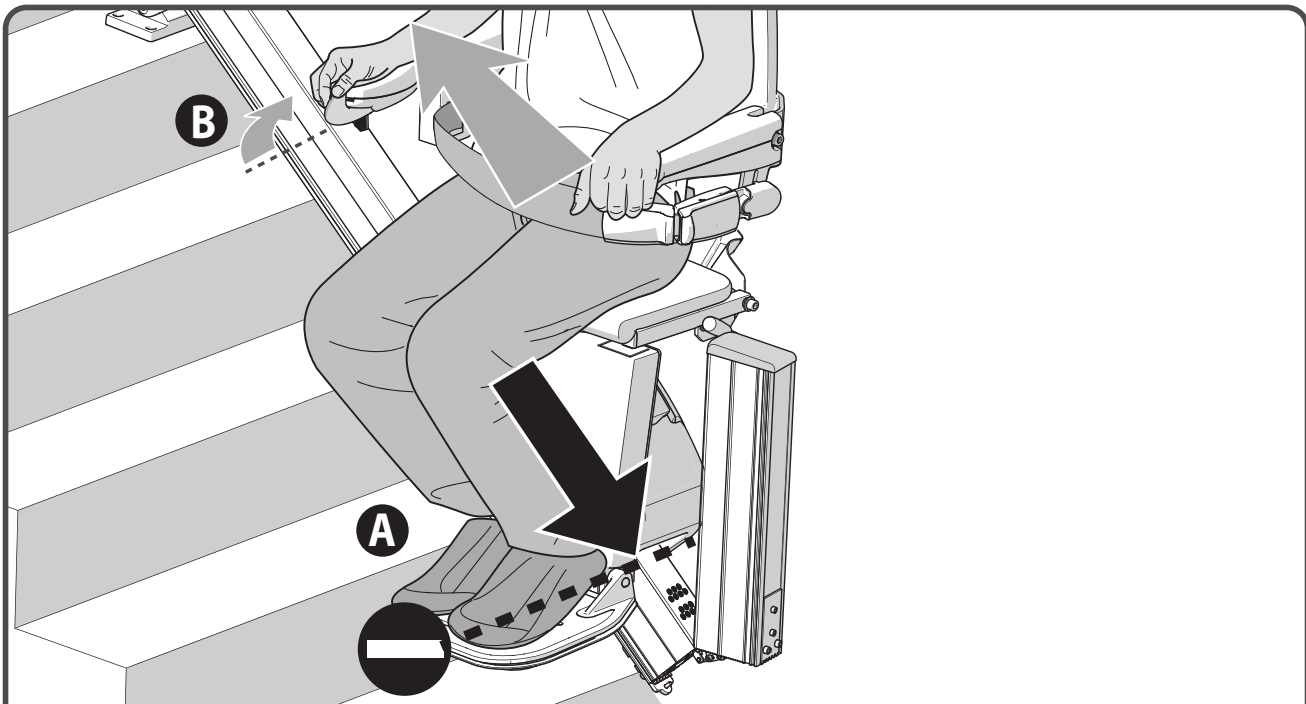

曲げた状態のヒンジに対して動かすとリフトは自動的に停止します {A}。ただしリフトを上方向 {B} に動かすことは可能です。

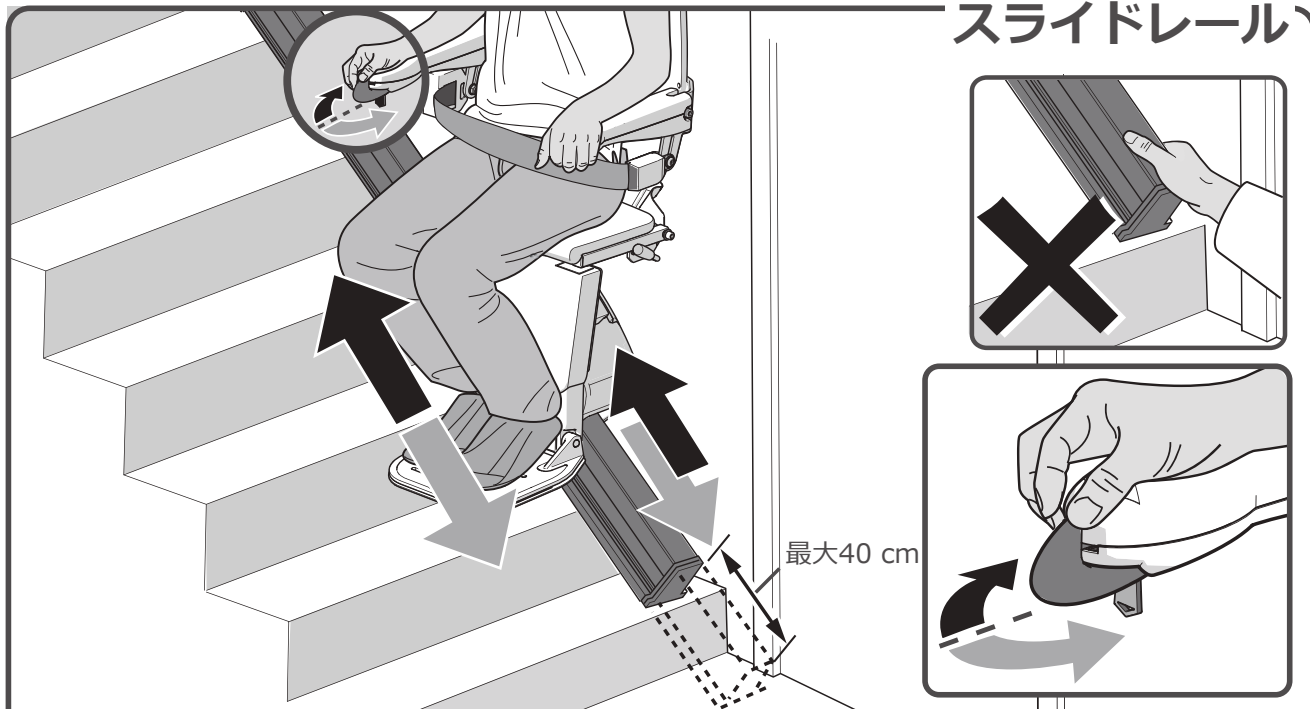

リフトにスライドレールがある場合、椅子とスライドレールは同時に動きます。スライドレールが移動範囲の端に達した後もリフトは動き続けます。ジョイスティックを同じ方向に押し続けてください。  
 パワースイベルの場合：リフトが階段の上の移動範囲の端に達し、自動的に旋回しない場合、ユーザーがジョイスティックを解除し、再び押してシートを旋回させる必要があります。

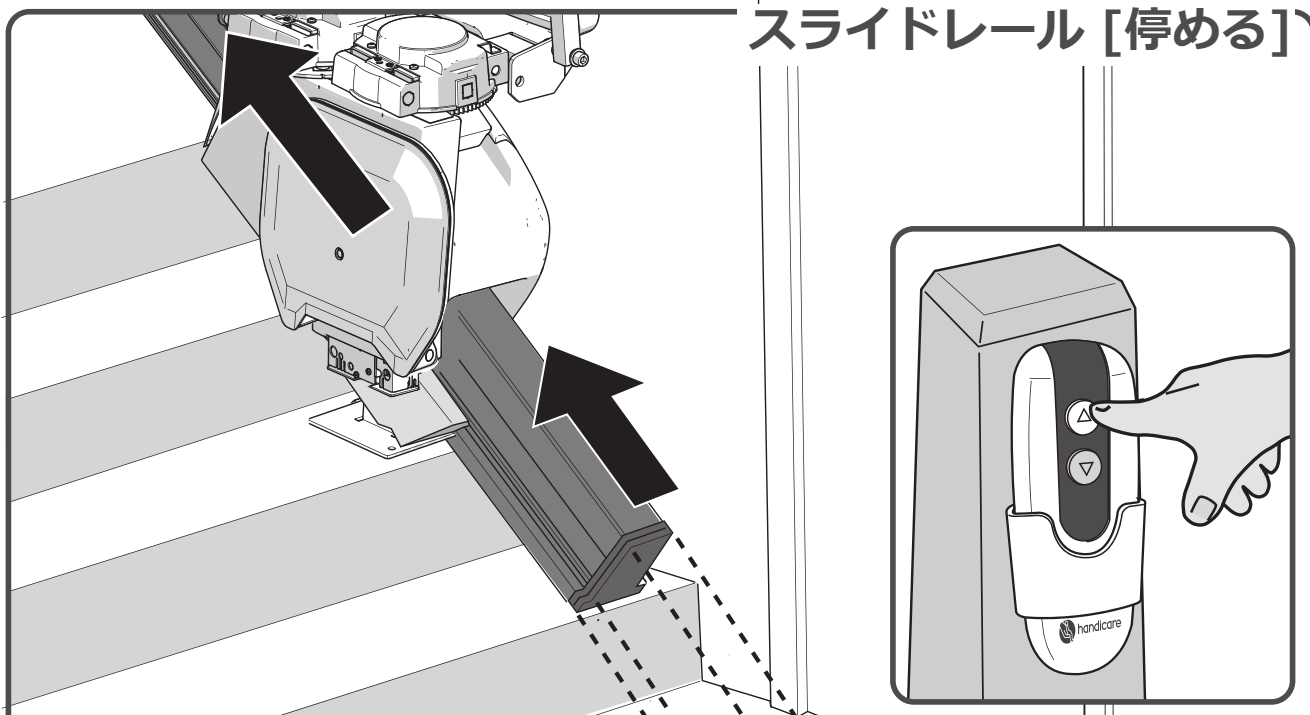

リフトを使用しない場合は、通行の障害とならないよう階段の下から外してください。リフトを停めるには、リモートコントロールのUPボタンを押し続けます。

## 重要な情報

JP



本リフトは、次の規格の最新版に従って設置、整備、使用することを想定しています：  
ASME A18.1、ASME 17.5、CSA B44.1、CSA B355。

リフトはIEC 60601-1-2に従って設計および製造されています。

### 機械類のEC適合宣言書 (指令2006/42/EC)

メーカー： Handicare  
所在地： Newtonstraat 35  
1704 SB Heerhugowaard  
Postbus 39  
1700 AA Heerhugowaard  
Holland  
電話番号 +31 (0)72-5768888

ここに **Handicare 1100**

が、機械指令2006/42/EC、低電圧指令2014/35/EU、EMC指令2014/30/EUの規定に準拠していることを宣言します。

ステアリフトは、斜面を移動するためのDC 24V電源のステアリフトです。承認済みのバッテリー充電器製品で使用します。

ステアリフトは、以下の標準に従って設計および製造されています。  
EN 81-40、ISO 9386-2、EN ISO 12100-1、EN ISO 12100-2、  
EN ISO 14121、EN60204-1。

Liftinstituut B.V., Buikslotermeerplein 361, 1025 XE, Amsterdam, The Netherlands。識別番号0400は、NL17-400-1001-015-10に準拠し、機械指令2006/42/ECに従ってEC認証が発行されています。

上記ステアリフトの技術構成ファイルは、メーカーの所在地で保管されています。写しは、Liftinstituut B.V.オフィスで保管されています。

オランダ、ヘールフゴヴァールト、2020年2月21日

J. Hopman  
マネージングディレクター、Handicare stairlifts HHW

シリアル番号ユニット：

プロジェクト：

日付：

## はじめに

Handicare 1100ステアリフトは、屋内専用かつ1人乗り専用開発された高度な製品です。ご使用前に本マニュアルをよく読み、ステアリフトの操作方法に親しんでください。本ステアリフトは最先端の技術を採用し、実績ある安全規制に従って製造された安全性と信頼性に優れたソリューションです。

ただし、不適切な方法で使用すると、使用者や第三者に危険を及ぼしたり、ステアリフトやその他の物品を破損したりする場合があります。上記の使用目的に従い、このマニュアルをきちんとお読みいただいた上で、ステアリフトが故障していない場合にのみ、お使いいただくようお願いします。本マニュアルは、常にステアリフトの近くに置いてください。

## 技術サポート

本書に記載のない問題が発生した場合は、サプライヤーにお問い合わせください。サービス部門のスタッフがいつでも喜んでお手伝いいたします。問題の特定を助けるため、サポートに電話する際は以下をご用意ください：

- 本マニュアル
- お名前、ご住所、郵便番号、お電話番号
- シート下の電源パックのラベルに印刷されているステアリフトのシリアル番号

## 安全に関する指示

ステアリフトを使用する場合は必ず、感電や怪我のリスクに関する適切な安全基準に従ってください。

1. レール上の障害物を除き、遮るものがない環境を準備します。レールに油や氷が付着していないことを確認します。
2. 環境の影響を考慮します。リフトを濡らしたり、直射日光に当たったりしないでください。十分な照明のある環境であることを確認します。
3. ステアリフトの使用者は、必ず事前に適切な説明を受けてください。サプライヤーは設置時にステアリフトの操作方法を実際に見せ、使用者はその説明を受けたという確認書に署名する必要があります。
4. ステアリフトは1人用です。たとえ重量が使用者の体重上限を下回る場合でも、ペット、物品、2人以上を載せることはお避けください。お子様やペットがステアリフトに近づかないようにしてください。
5. 不正使用を防ぐため、使用後はキーを外します。
6. 手足や衣服を可動部分から離しておきます。ゆったりとした衣服が椅子と階段やレールの間につっかからないように注意してください。
7. 使用中は常に安全に注意します。必ず、適切で安定した姿勢を保ってください。できるだけシートに深く腰掛け、足をフットプレートの中央近くに置きます。必ず安全ベルトを締め、ステアリフトの上で立たないでください。
8. 常に注意を怠らないでください。ジョイスティックから手を離すとリフトが停止するため、ステアリフトの操作に集中します。リフトを再び動かす場合は3秒待ち、リフトが踊り場か廊下に着くまで移動方向にジョイスティックを押し続けます。
9. 損傷の確認をします。使用前に、リフトに外的損傷がないかチェックします。部品（スライドレールのエンドキャップなど）の不具合または紛失がある場合はリフトを使用しないでください。キーキーやギシギシといった、異常な音がする場合はサプライヤーに連絡してください。事故を防止するため、修理や予防的メンテナンスは、当該作業の資格を有するエンジニアのみが実施します。
10. 火災時の避難手段としてステアリフトを使用しないでください。
11. ステアリフトに通信装置がない場合は、常に手元に準備することを推奨します。

## 構造物

壁、階段、テラス、階上の床、手すり、礎石など、装置を支える、あるいは装置を囲むものの一般的な強度や安定性は、お客様によって検証され、確認されたものとし、お客様が関連するすべての責任を受け入れるものとし、Handicareもその正規ディーラーも、装置の周囲で装置を支える構造物の適合性について責任を負うものではありません。

JP

## メンテナンス

### 清掃

ステアリフトは定期的に湿った布で清掃します。水を使いすぎないようにしてください。レールは柔らかいブラシ付きの掃除機で定期的に清掃します。レールに汚れやごみがないことを常に確認します。レールの汚れは湿った布で簡単に拭き取ることができます。決してレール清掃時に洗剤を使用しないでください。潤滑剤も使用してはなりません。しばらく使用すると、レールにホイールの跡がつく場合があります。

### 予防的メンテナンス

長く継続的に使用するには、ステアリフトの清掃に加えて定期的な予防的メンテナンスが必要です。また、少なくとも1年に1回、資格を持つ者による整備が必要です。2人以上がステアリフトを使用する場合は、少なくとも1年に2回の整備を推奨します。点検や整備に照明が必要な場合は、近くに電源を準備してください。ステアリフトの使用中は、乗降場所に50ルクス以上の照明を提供するようにします。ほとんどの照明の説明書には電球のルクス値が記載されています。

### 保証および法的責任

保証期間 - 本保証の有効期間は、製品が当社の工場から出荷された日付より24カ月です。本保証に基づいてメーカーから部品の提供を受けるには、製品の購入価格が全額支払われていなければなりません。保証範囲 - 本保証は、メーカーの判断により、材料または製造における不備によって故障した部品の修理または交換に対して適用されます。メーカーは、工場整備済み部品の提供を選択できます。本保証は、製品の最終的な購入者に代わって正規Handicareディーラーに提供されるものであり、譲渡することはできません。保証部品の取り外し、修理または交換のための作業工賃はメーカーの保証には含まれません。

1年に1回、適切な資格を持つステアリフトエンジニアによる整備を受けることを推奨します。

いかなる場合でも、お客様がステアリフトを使用することによって生じる死亡、怪我、物品の損傷、あるいは偶発的な予期せぬ影響、費用または損害に対して、メーカーは一切の責任を負うものではありません。

製品の改造は認められません。改造した場合は保証が無効となります。そのような改造に起因する損害に対して、メーカーは責任を負いかねます。メーカーは、安全規制およびこのマニュアル内の指示の不順守あるいは順守不十分、またはこのステアリフトの設置、使用、メンテナンスおよび修理中の過失により生じた損害または怪我に対し、一切の責任を負いかねます。設置および整備は、必ずメーカーが承認したディーラーまたは設置業者/サービスエンジニアが現地の規制に従って実行する必要があります。

壁取り付け型のリモートコントロールは赤外線周波数で動作します。Handicareは、ステアリフト外の信号干渉によって稀にシステムが機能しないことに対して責任を負いません。

**技術仕様**

供給電圧	100～約240 V	速度	最大0.15 m/秒
周波数	50/60 Hz	周辺温度	0～40 °C
電流	1.0 A	相対湿度	20～80 %
消費電力	0～36ワット	使用回数	10回/日
ヒューズ	20 A		
最大荷重（傾斜25°～45°）	140 kg	騒音	56 dB
最大荷重（傾斜45°～50°）	130 kg	使用場所	屋内
最大荷重（スライドレール）	120 kg		

**技術仕様（北米）**

供給電圧	約120 V	速度	最大0.49 f/秒
周波数	60 Hz	周辺温度	32～104 °F
電流	0.83 A	相対湿度	20～80 %
消費電力	20ワット	使用回数	10回/日
ヒューズ	20 A		
最大荷重（傾斜25°～45°）	308 lbs	騒音	56 dB
最大荷重（傾斜45°～50°）	286 lbs	使用場所	屋内
最大荷重（スライドレール）	264 lbs		

本マニュアルに記載されている情報は、発行時点で既知の構造物、材料の性質、作動の仕組みに関する一般的な仕様に基づいています。したがって変更や改善は考慮されていません。

All rights reserved.本資料のいかなる部分も、メーカーの書面による許諾なしに、印刷、コピー、マイクロフィルムあるいはその他の方法によって複製したり公開したりすることはできません。付随するイラストや図表も同様です。メーカーは、お客様への事前あるいは直接的な通知なしに、随時、部分的に変更を加える権利を留保します。本マニュアルの内容は、事前の警告なく変更される場合があります。本マニュアルはリフトの標準モデルを想定しています。したがってメーカーは、お客様に納品されたモデルの、標準モデルとは異なる仕様に起因するいかなる損害に対しても責任を負うものではありません。本マニュアルに記載されていない調節、メンテナンス、修理については、サプライヤーのサービス部門にお問い合わせください。このマニュアルは、細心の注意を払い、誠意を持って編集していますが、このマニュアル内の誤記あるいはその影響に対し、メーカーは責任を負いかねます。

マニュアルの原語はオランダ語です。



## 診断ディスプレイ

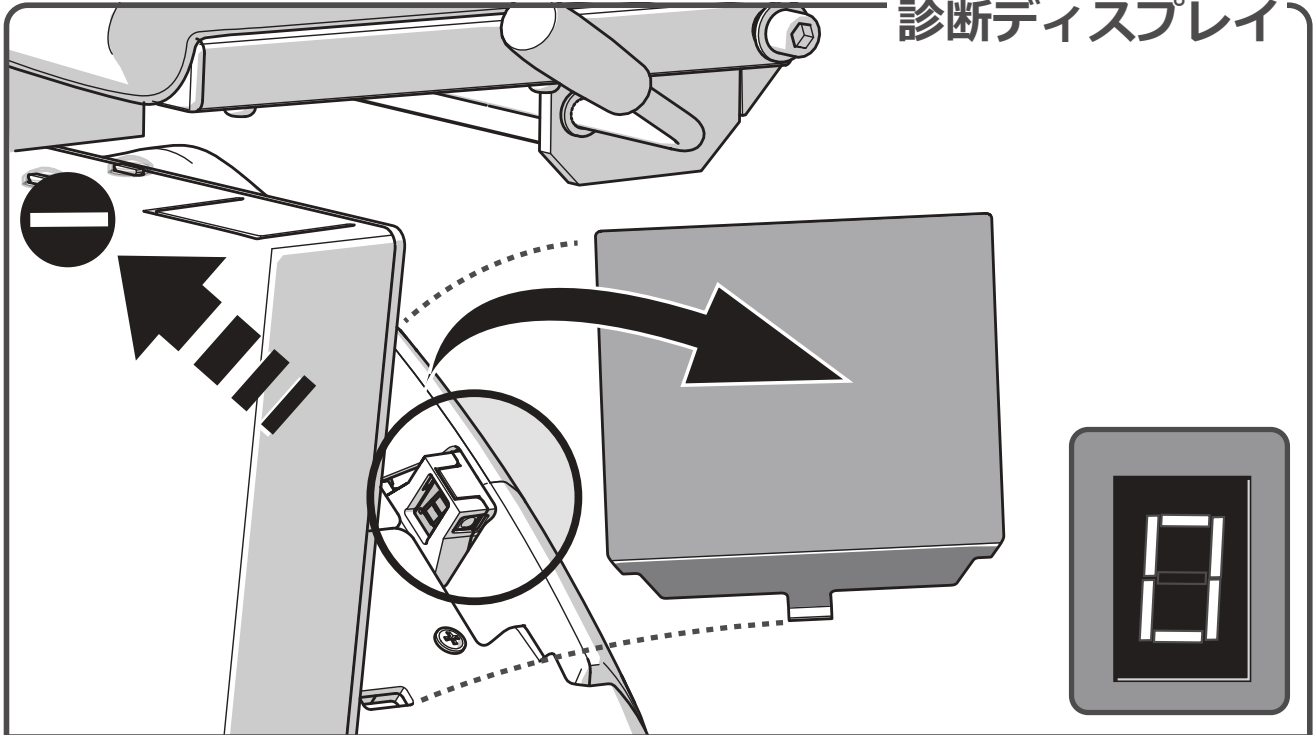

ステアリフトには診断ディスプレイがあり、故障の診断に役立つコードを表示します。診断コードの説明は付録 {診断コード} に記載されています。カスタマーサービスオペレーターに故障を報告する場合は、このコードをお伝えください。

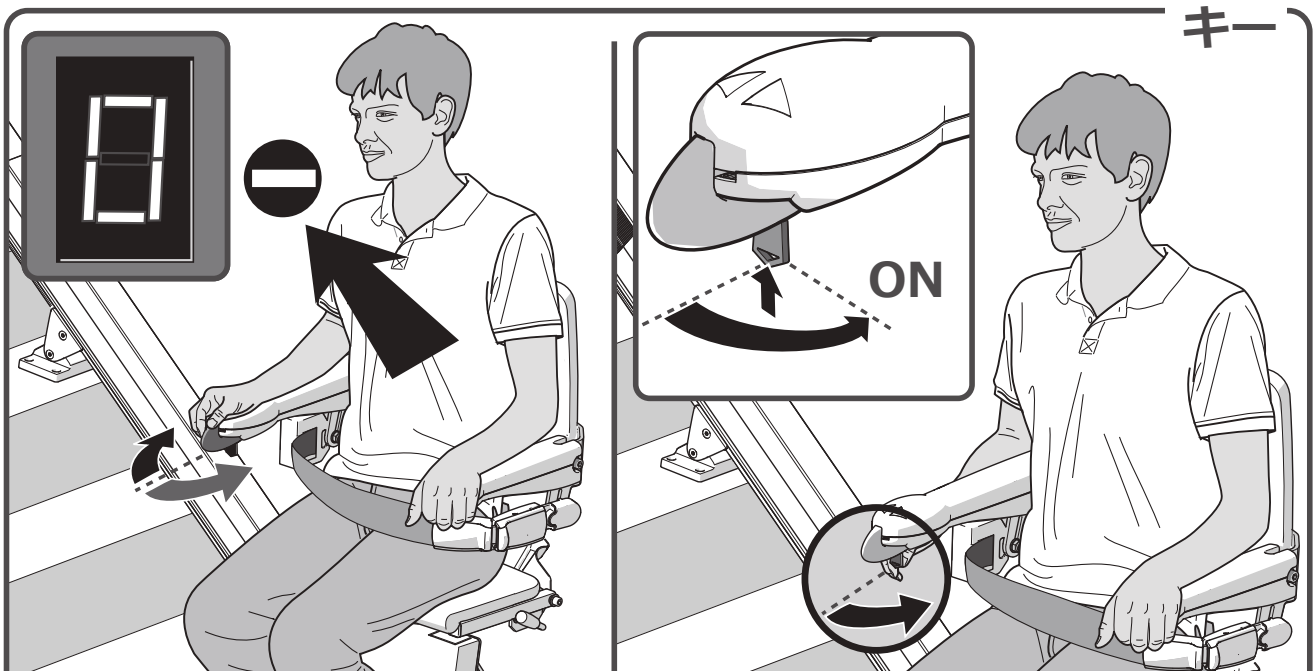

原因

解決方法

問題：リフトがどちらの方向にも移動せず、ディスプレイが「0」を表示している。  
原因：キー操作スイッチがオフの位置になっています。  
解決方法：キー操作スイッチを時計回りに90度回転させてください。

JP



## 停止ボタン

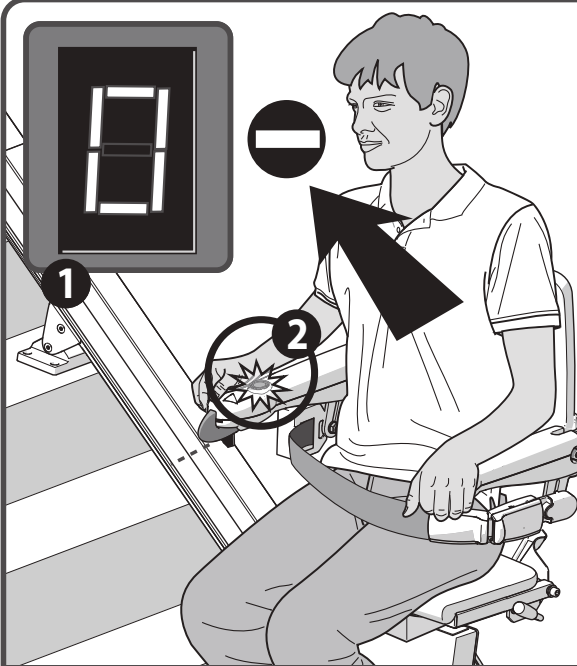

原因



解決方法

問題：リフトがどちらの方向にも移動せず、ディスプレイが「0」 [1] を表示し、停止ボタン [2] が点灯している。

原因：停止ボタンが押されました。

解決方法：停止ボタンを1回押します。

## オプション停止ボタン



原因



解決方法

問題：リフトがどちらの方向にも移動せず、ディスプレイが「0」 [1] を表示し、緊急停止 [2] が押されている。

原因：緊急停止が押されました。

解決方法：緊急停止ボタンを回します。

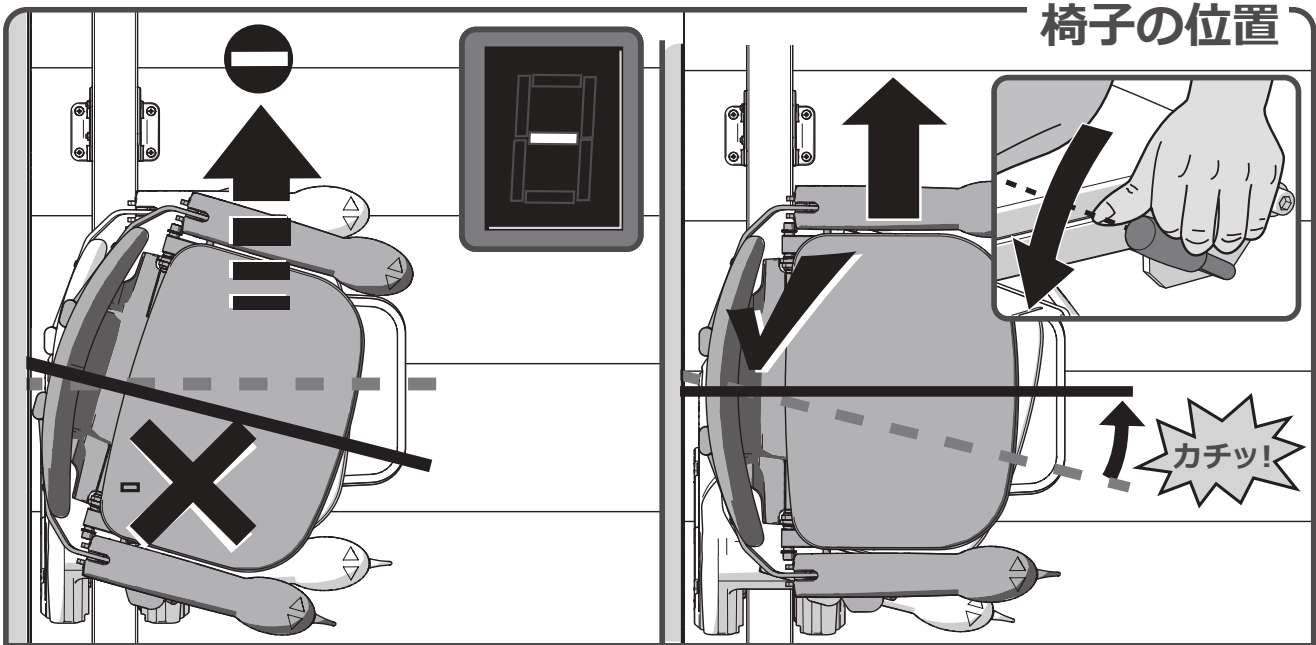

原因

解決方法

問題：リフトがどちらの方向にも移動せず、ディスプレイが「-」を表示している。  
 原因：シートがロックされていません。旋回中の位置になっています。  
 解決方法：シートの左下または右下にあるハンドルを使用して「カチッ」というまでシートを旋回させてください。

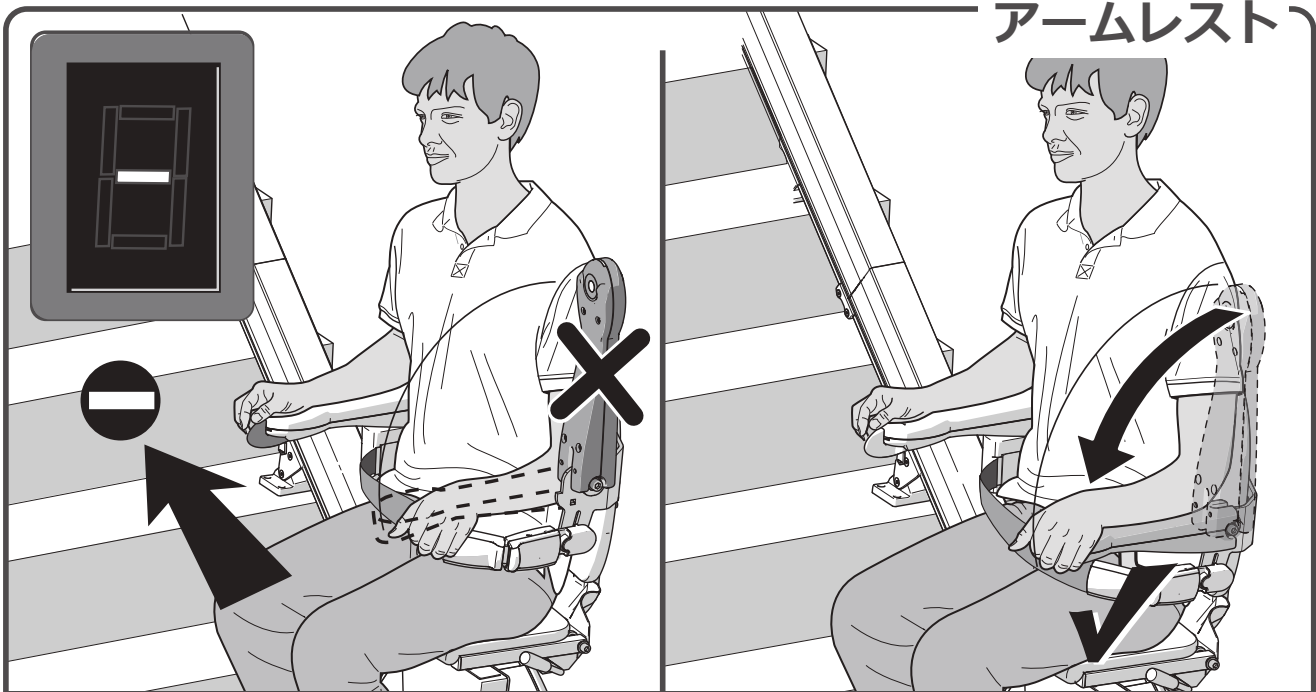

原因

解決方法

問題：リフトがどちらの方向にも移動せず、ディスプレイが「-」を表示している。  
 原因：アームレストが下りていません。  
 解決方法：アームレストを完全に下ろしてください。

## バッテリー



赤いライト

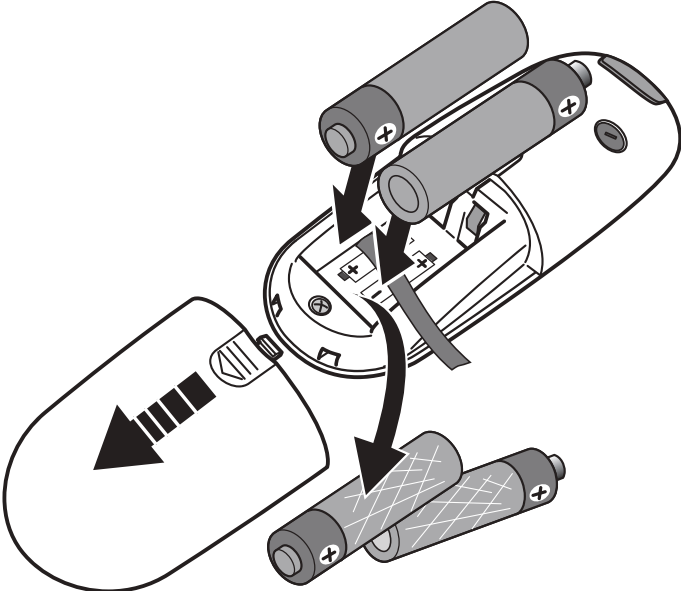

原因
解決方法

問題：リフトがどちらの方向にも移動せず、リモートコントロールを操作するとリモートコントロールの赤いライトが点灯する。  
 原因：リモートコントロールのバッテリーが切れています。  
 解決方法：リモートコントロールのバッテリーを交換してください。

## 電源

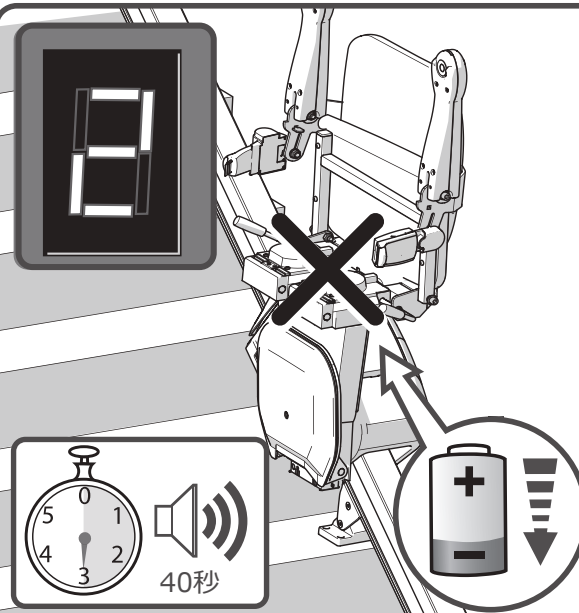

40秒

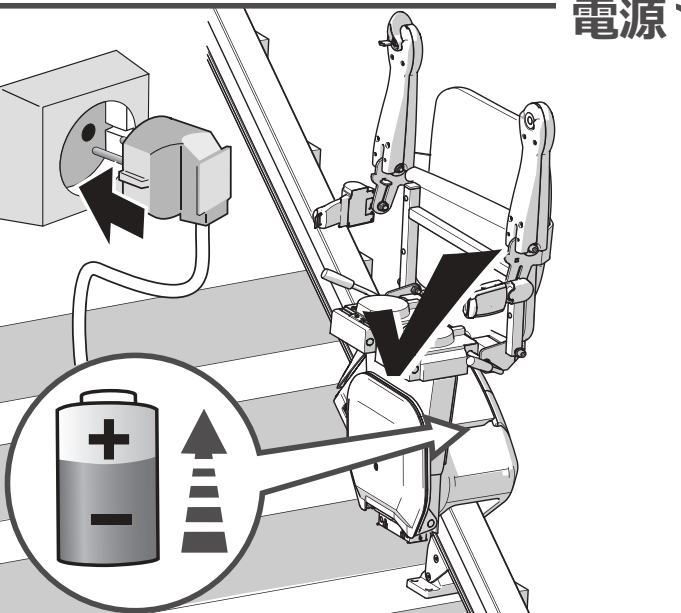

原因
解決方法

問題：リフトのブープ音が40秒間鳴り、ディスプレイが「E」を表示している。  
 原因：リフトのバッテリーが充電されていません。プラグがコンセントに差し込まれていない可能性があります。  
 解決方法：コンセントにプラグを接続してください。

**障害物**

**原因** **解決方法**

問題：リフトが一方向にのみ移動し、ディスプレイが「4/6」を表示している。  
 原因：リフトと階段の間に障害物があります。  
 解決方法：リフトを反対方向 {A} に移動させて、障害物 {B} を取り除いてください。

**低電力**

**原因** **解決方法**

問題：ディスプレイが「7」を表示している。  
 原因：リフトで人を運ぶにはバッテリーの電圧が低すぎます。  
 解決方法：約30分待ってから使用してください。

## 付録

注意事項	191ページ
緊急時の操作	192ページ
診断コード	193ページ

JP

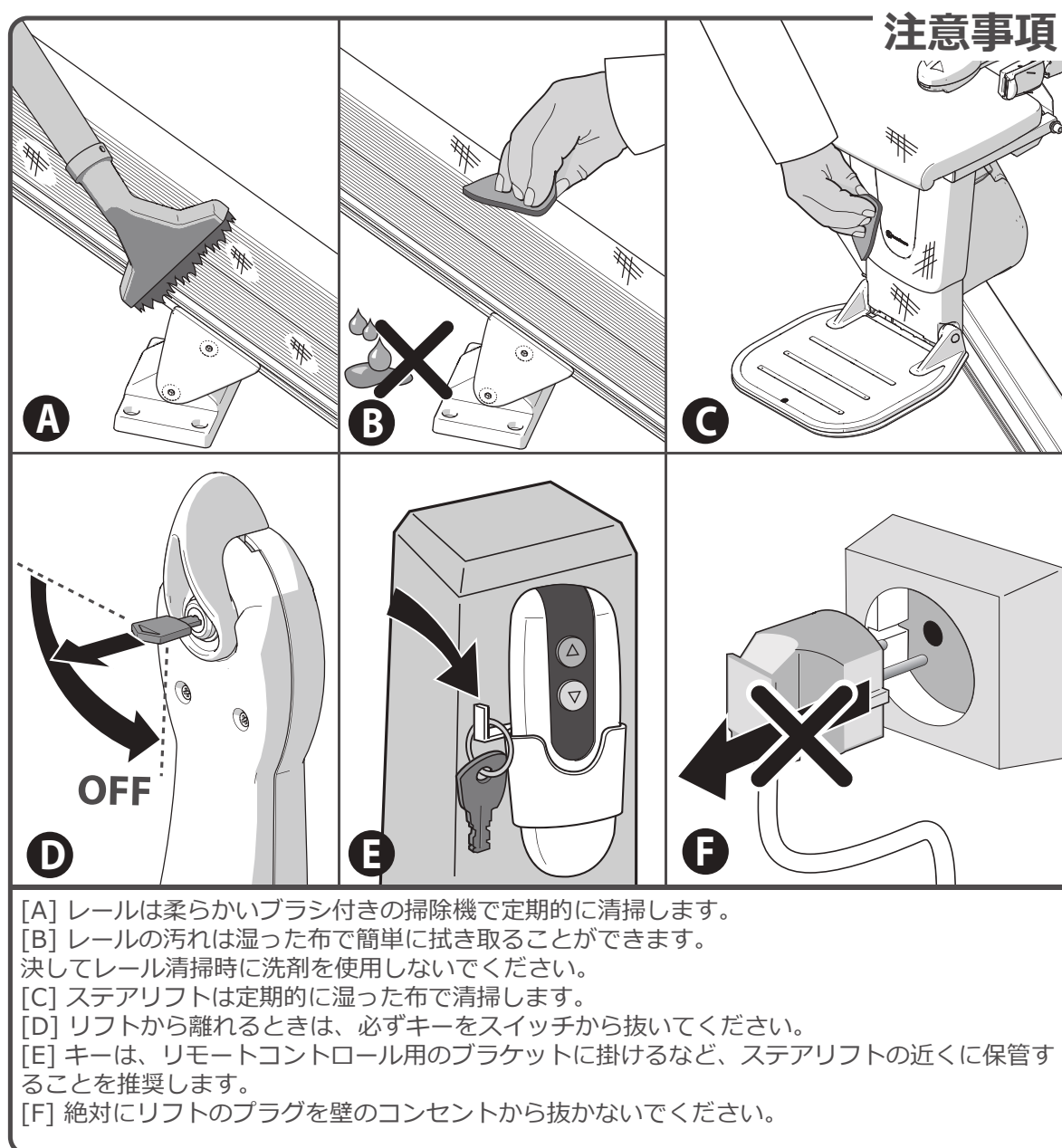



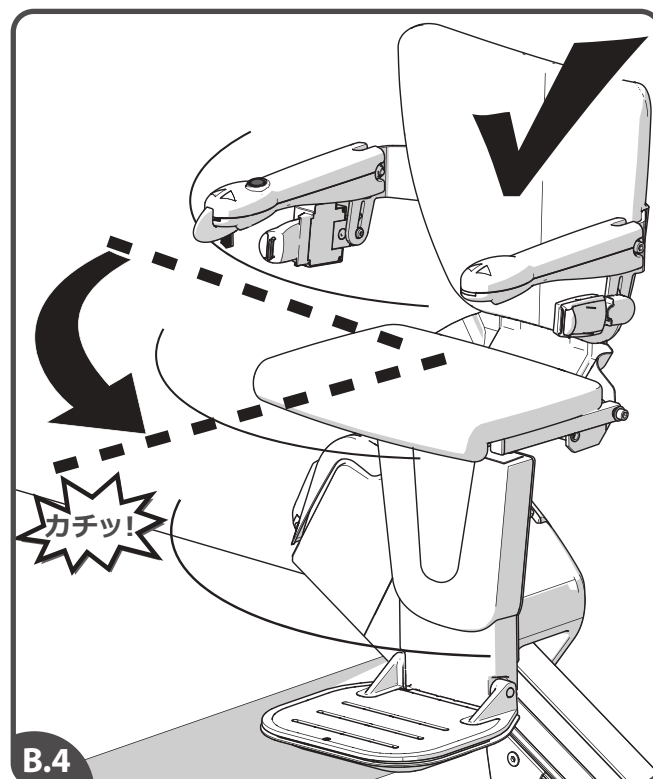
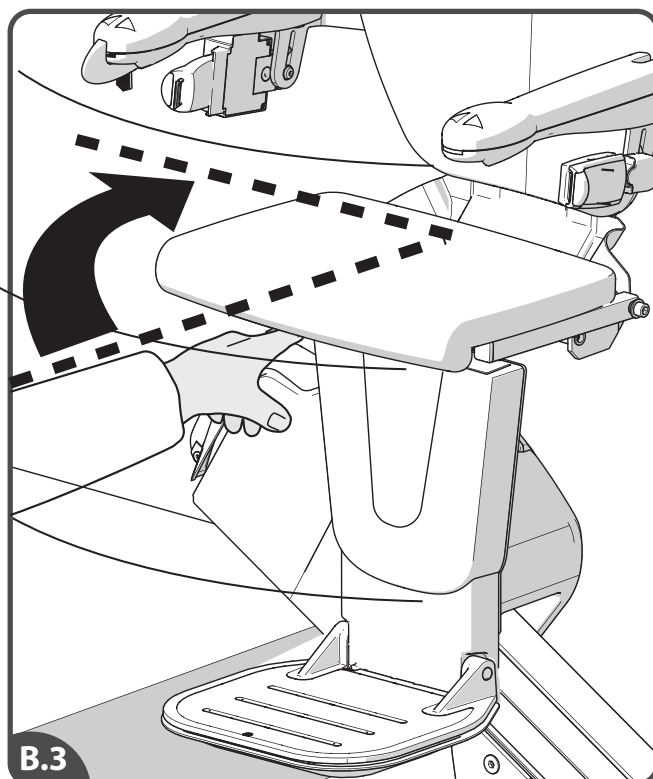
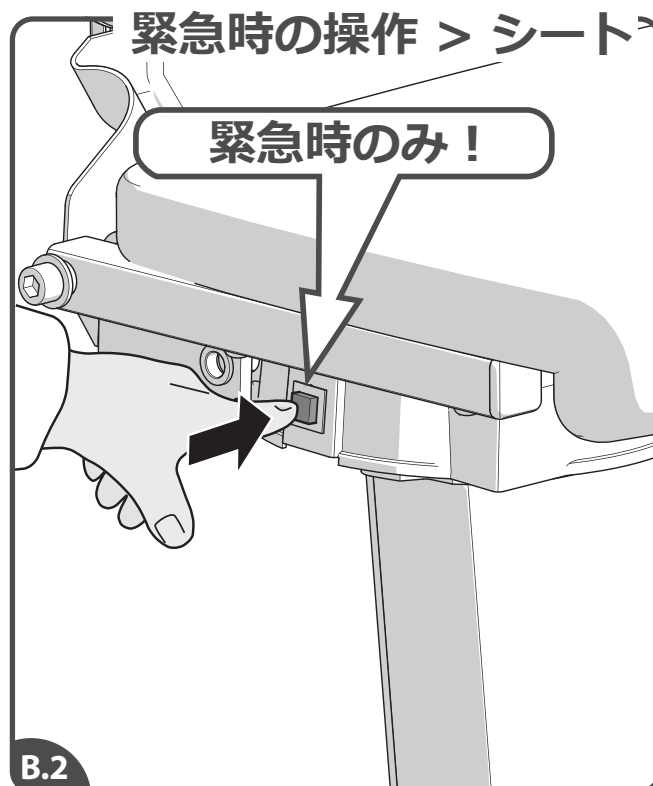
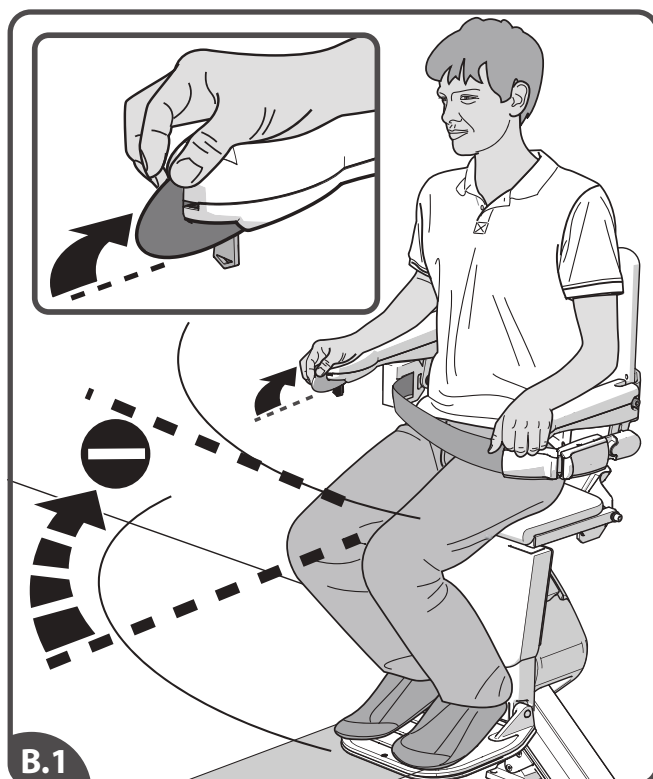

[B.1] パワースイベルが機能しない場合は手で回転させることができます。これは緊急時のみ行ってください。[B.2] リリースボタンを押します。[B.3] シートを手で回転させます。[B.4] リフトを再度使用するには、シートをスタート位置に戻す必要があります。

## 診断コード

記載の操作で解決しない場合はHandicareにお問い合わせください。

ディスプレイ 操作



充電したのにリフトが動かない。アームレストが畳まれている可能性がある。

障害

ディスプレイ 操作

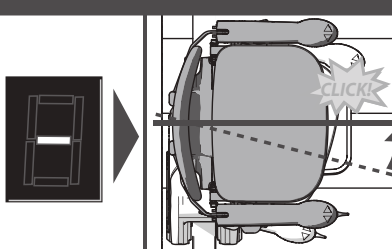

椅子が旋回位置にある

障害

Handicareにサポートを依頼する前に診断コードを書き留めてください。

JP

ディスプレイ 操作

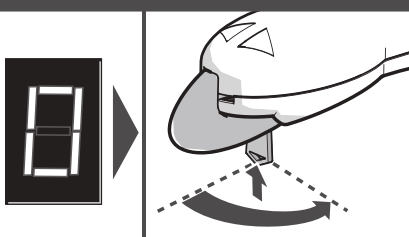

キースイッチがオフになっている

障害

ディスプレイ 操作

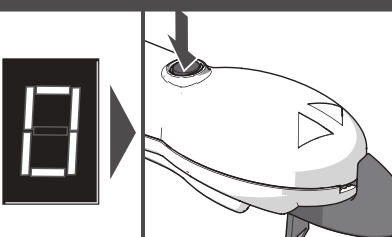

停止ボタンが押されている

障害

ディスプレイ 操作

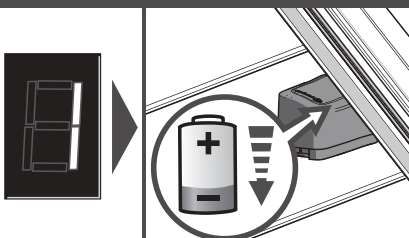

充電が必要。

障害

ディスプレイ 操作

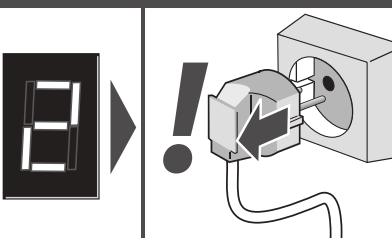

充電されていない

障害

ディスプレイ 操作

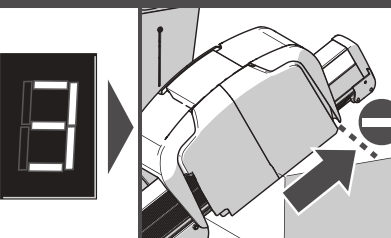

上側リミットスイッチが有効

障害

ディスプレイ 操作



上の安全エッジが有効

障害

ディスプレイ 操作

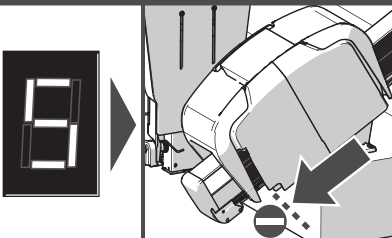

下側リミットスイッチが有効

障害

ディスプレイ 操作



下の安全エッジが有効

障害



<p>ディスプレイ</p>  <p>操作</p>  <p>低バッテリー電圧</p> <p>障害</p>	<p>ディスプレイ</p>  <p>操作</p>  <p>ジョイスティックが有効： - リフトが上がる</p>	<p>ディスプレイ</p>  <p>操作</p>  <p>ジョイスティックが有効： - リフトが下がる</p>
<p>ディスプレイ</p>  <p>操作</p>  <p>主電源リレーが開いていない</p> <p>障害</p>	<p>ディスプレイ</p>  <p>操作</p>  <p>モーターの問題 [L0=n, L1=n, L2=n, L3=n, L4=n]</p> <p>障害</p>	<p>ディスプレイ</p>  <p>操作</p>  <p>主制御盤にメモリーの問題がある</p> <p>障害</p>
<p>ディスプレイ</p>  <p>操作</p>  <p>ジョイスティックを使用してスリープモードを解除</p> <p>障害</p>	<p>ディスプレイ</p>  <p>操作</p>  <p>リモートコントロールボタンを使用してスリープモードを解除</p> <p>障害</p>	<p>ディスプレイ</p>  <p>操作</p>  <p>ジョイスティックの遅延：リフトのセルフテスト</p> <p>障害</p>
<p>ディスプレイ</p>  <p>操作</p>  <p>赤外線 (IR) リモートコントロール登録</p>	<p>ディスプレイ</p>  <p>操作</p>  <p>無線周波数 (RF) リモートコントロール登録</p>	<p>ディスプレイ</p>  <p>操作</p>  <p>フットレストが有効</p>

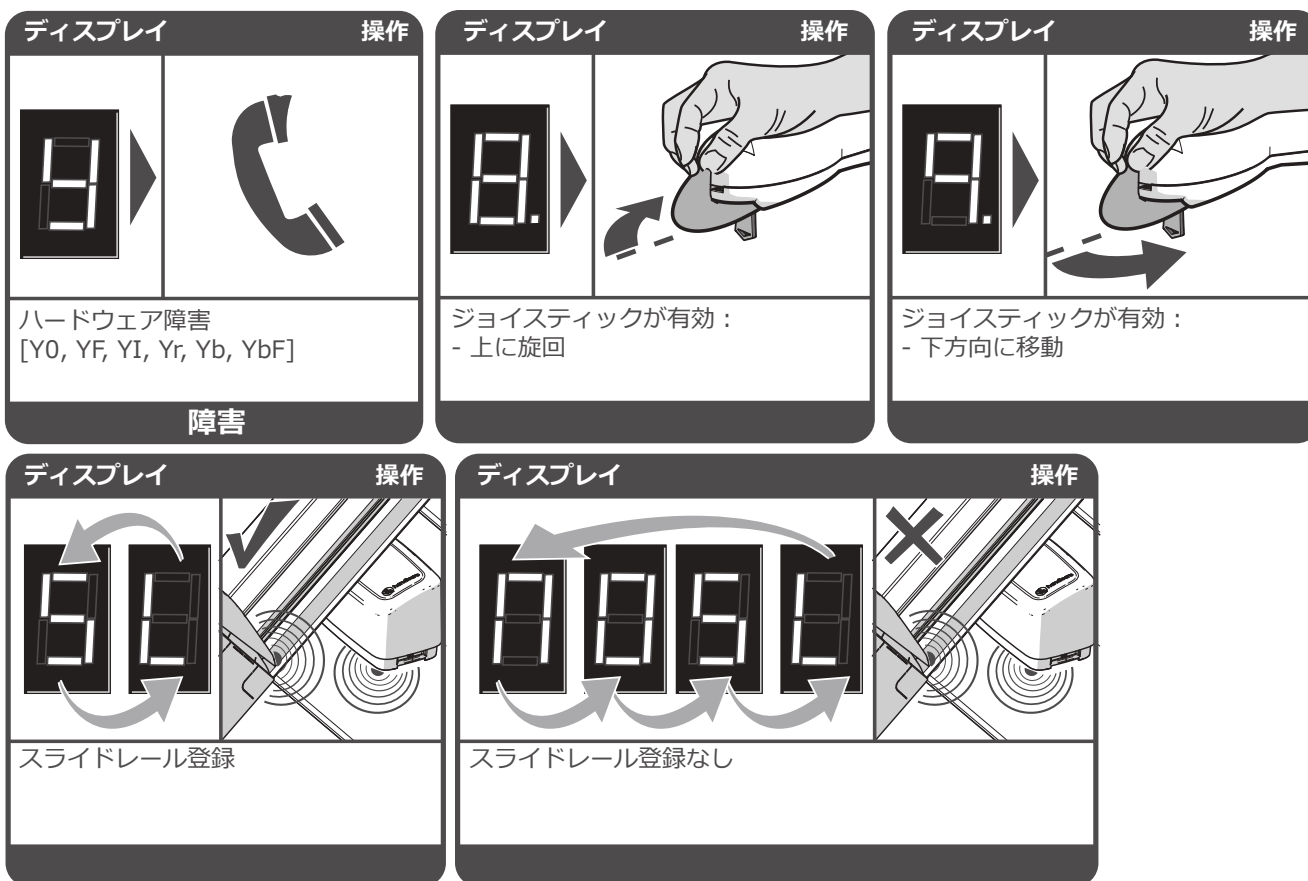

JP

Handicareステアリフトの構造、特にレールシステム、ステアリフトの構造、固定パーツ、すべての旋回・可動パーツ、およびモーターなどのパーツ（これらに限定されません）は、Handicareのノウハウに基づくものです。この構造やパーツに関わる作業は、Handicareによる指示に従って当該作業を実施することをHandicareによって認定されているディーラー（およびその従業員）のみが行うことができます。必要なトレーニングを受けているのは前述の従業員のみであり、工場出荷時の状態のHandicareステアリフトの安全レベルを提供できるのは、これらの資格を有する従業員のみです。Handicare認定ディーラーではない、ユーズド品のHandicareステアリフトのサプライヤーは、オリジナルHandicareレールではないレールの設置などの当該作業を行う資格を有していません。

このことは重要です。その理由は、前述の資格を有する従業員以外によってHandicareステアリフトに関わる作業が行われた場合やユーズド品のHandicareステアリフトが他のパーツ（異なるレールなど）を用いて再設置された場合に、当該ステアリフトに対するHandicareの保証とCEマークが直ちに無効になるためです。

CEマークが無効になった時点で、当該ステアリフトは欧州における各種規制に適合しなくなります。その結果、Handicareは当該ステアリフトの不具合から生じるいかなる影響に対して責任を負いません。また、Handicareステアリフトのメンテナンスは、Handicareが承認したオリジナルスペアパーツを使用した場合のみ行うことができます。

このことは重要です。その理由は、Handicareが承認したオリジナルスペアパーツ以外のパーツ（異なるレールなど）が使用されている場合、当該ステアリフトに対するHandicareの保証とCEマークが直ちに無効になるためです。

JP

# OBSAH

# ÚVOD

**NÁVOD K POUŽITÍ** 197

**PŘÍSLUŠENSTVÍ** 206

**DŮLEŽITÉ INFORMACE** 210

**ZJIŠTĚNÍ PORUCHY** 214

**PŘÍLOHY** 219

A. Připomínky 219

B. Nouzové úkony 220

C. Diagnostické kódy 222

Děkujeme, že jste si vybrali schodišťovou sedačku Handicare. Tato příručka je určena pro sedačku HANDICARE 1100 a obsahuje instrukce pro standardní provedení a volitelné doplňky.

CZ

**Make everyday life easier....**

# SEDÁK STYLE

## PŘÍSLUŠENSTVÍ



Obrázek výše ukazuje funkce použité pro ovládání sedáku STYLE. Sedák STYLE může být doplněn o automaticky otočnou sedačku, elektrickou stupačku, sklopnou kolejnici a posuvnou kolejnici, pro dosažení ještě většího komfortu a uživatelské přívětivosti.

- [1] Diagnostický displej
- [2] Joystick
- [3] Nouzové zastavení
- [4] Bezpečnostní pás
- [5] Spínač
- [6] Stupačka
- [7] Dálkové ovládání

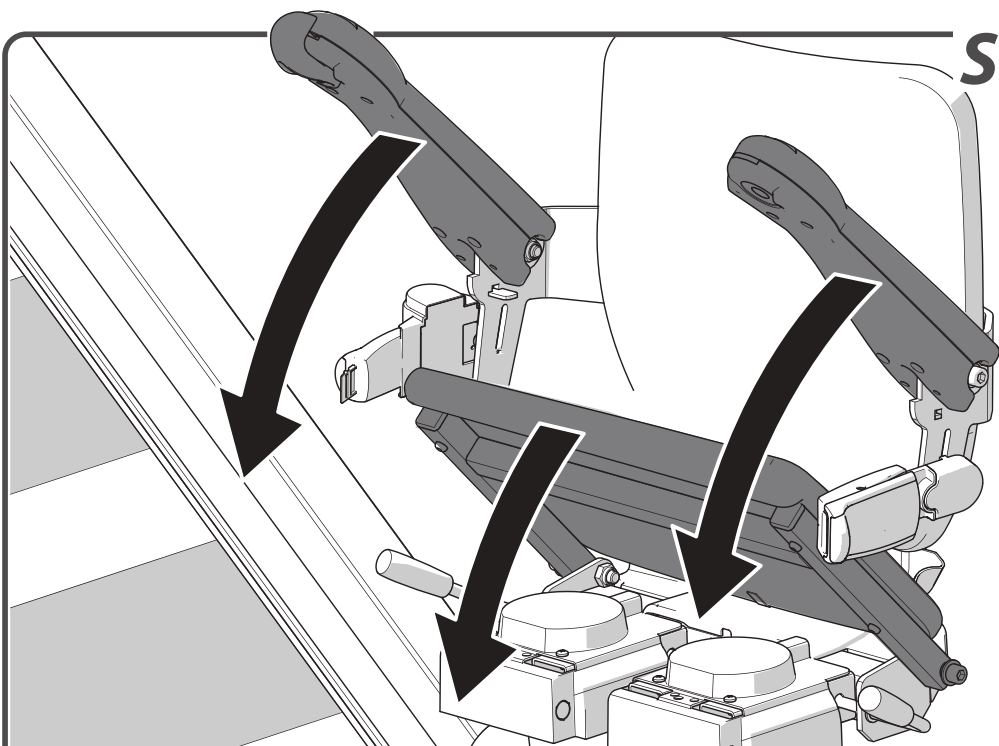

**SKLOPENÍ**

Sklopte loketní opěrky a sedák.

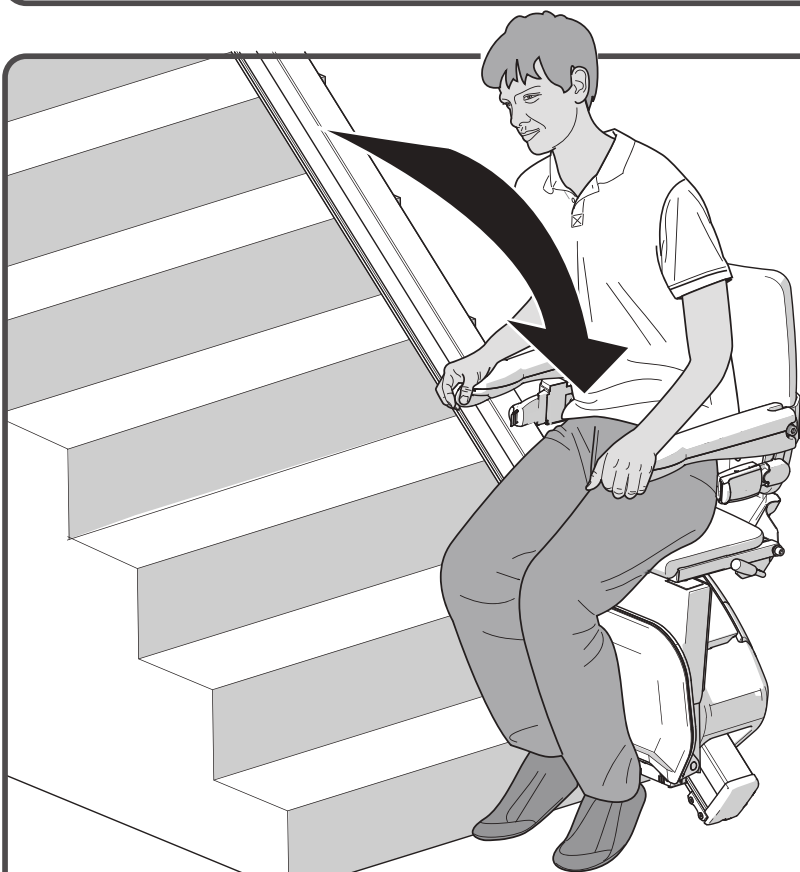
**POSAZENÍ**

Posaďte se na sedák.

## SKLOPENÍ STUPAČKY

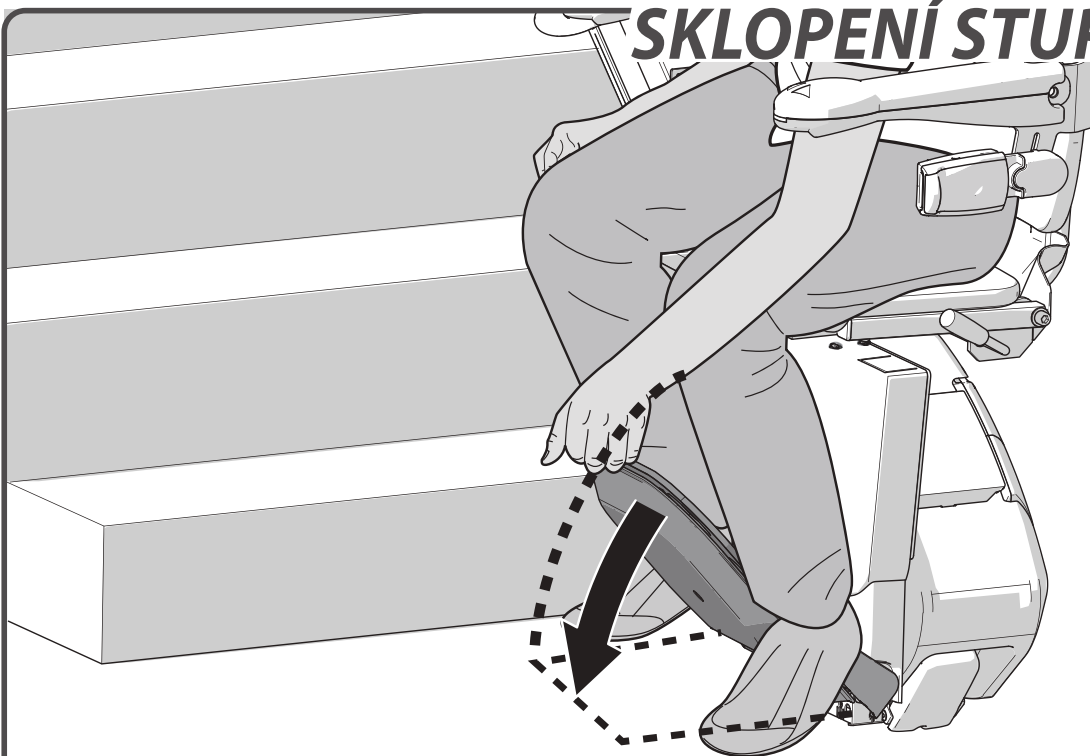

Sklopte stupačku.

 strana 207 > PŘÍSLUŠENSTVÍ EL. SKLOPNÁ STUPAČKA

## UMÍSTĚTE NOHY

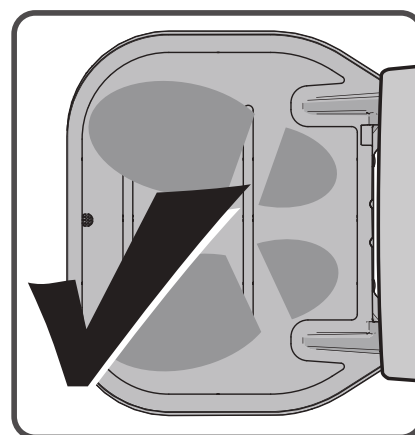
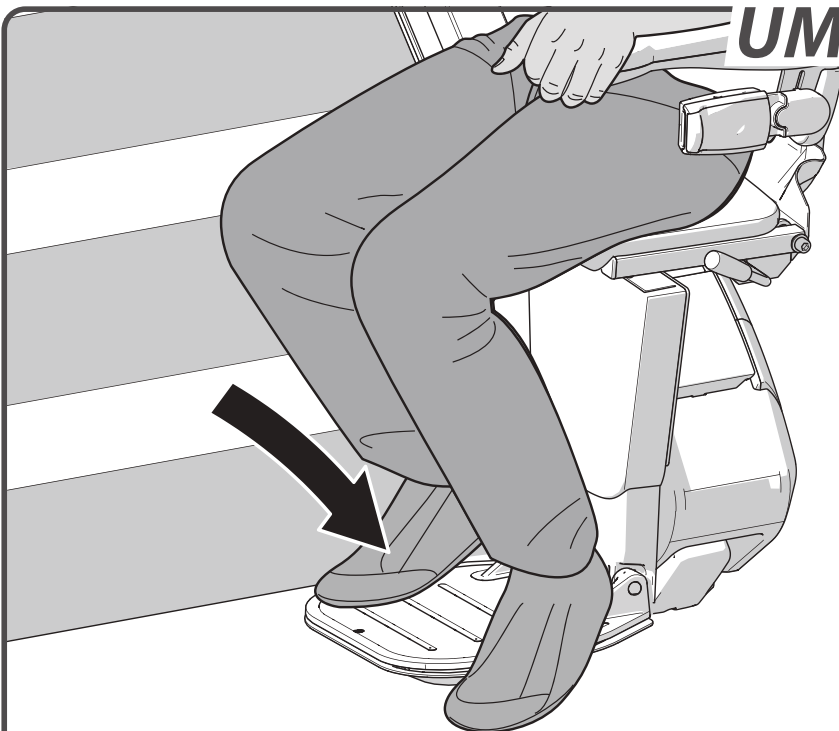

Položte nohy na stupačku. Ujistěte se, že obě chodidla jsou zcela na desce stupačky.



## BEZPEČNOST PŘEDEVŠÍM

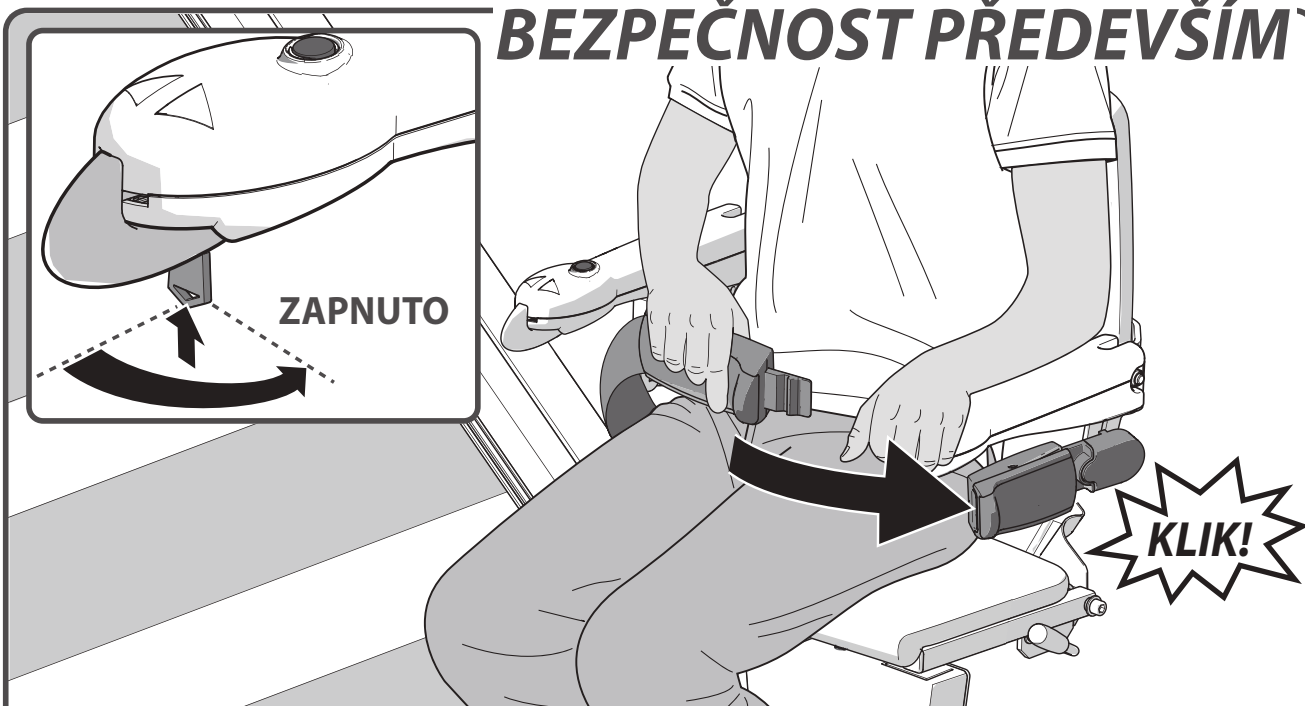

CZ

Zapněte si bezpečnostní pás, ujistěte se, že zacvakl do držáku. Vložte klíč do spínače a otočte jím o 90° po směru hodinových ručiček. LED dioda a područce se slabě rozsvítí.

## JÍZDA

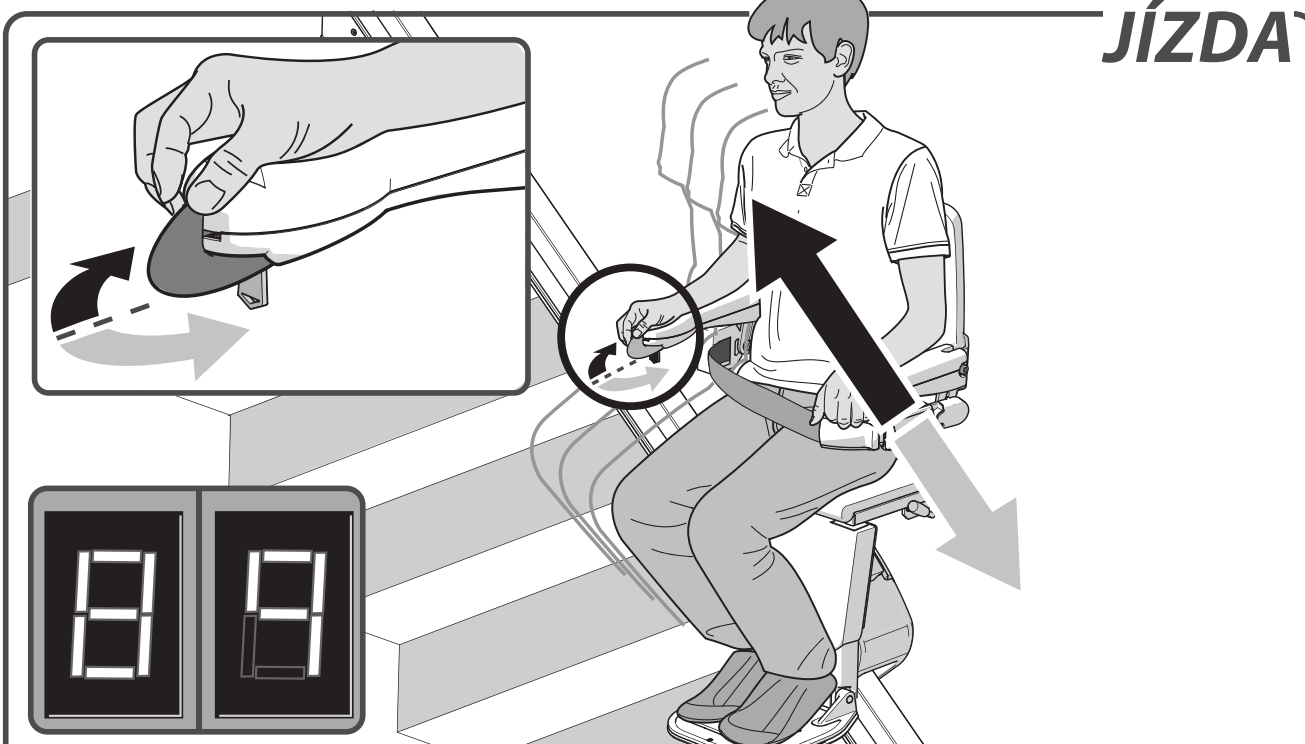

Pohybujte joystickem v požadovaném směru jízdy. Na displeji se zobrazí "8/9" a sedačka se postupně začne pohybovat.

## NOUZOVÉ ZASTAVENÍ

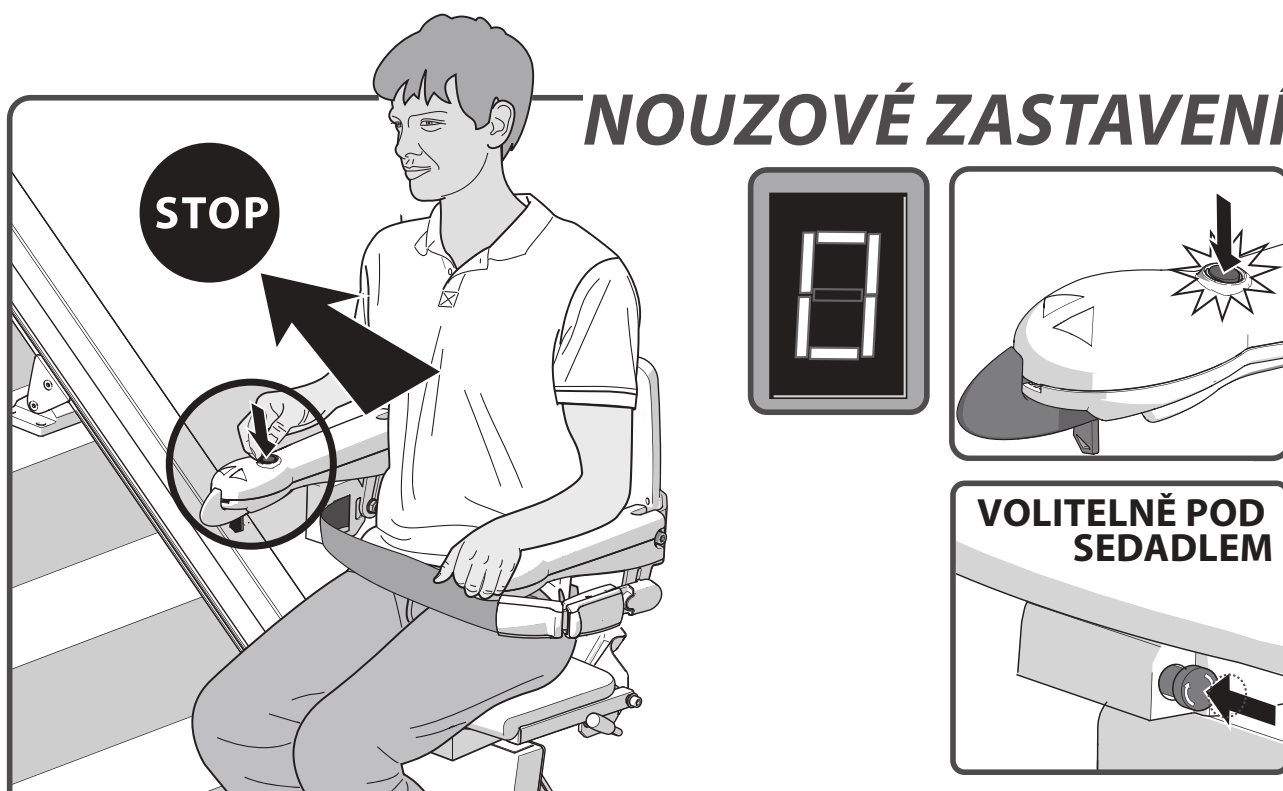

V případě nouze stiskněte jednu tlačítko nouzového zastavení. Sedačka se ihned zastaví. Chcete-li pokračovat v jízdě, stiskněte znovu tlačítko nouzového zastavení.

*Volitelné: nouzové zastavení lze uvolnit otočením nouzového tlačítka*

## OTOČENÍ

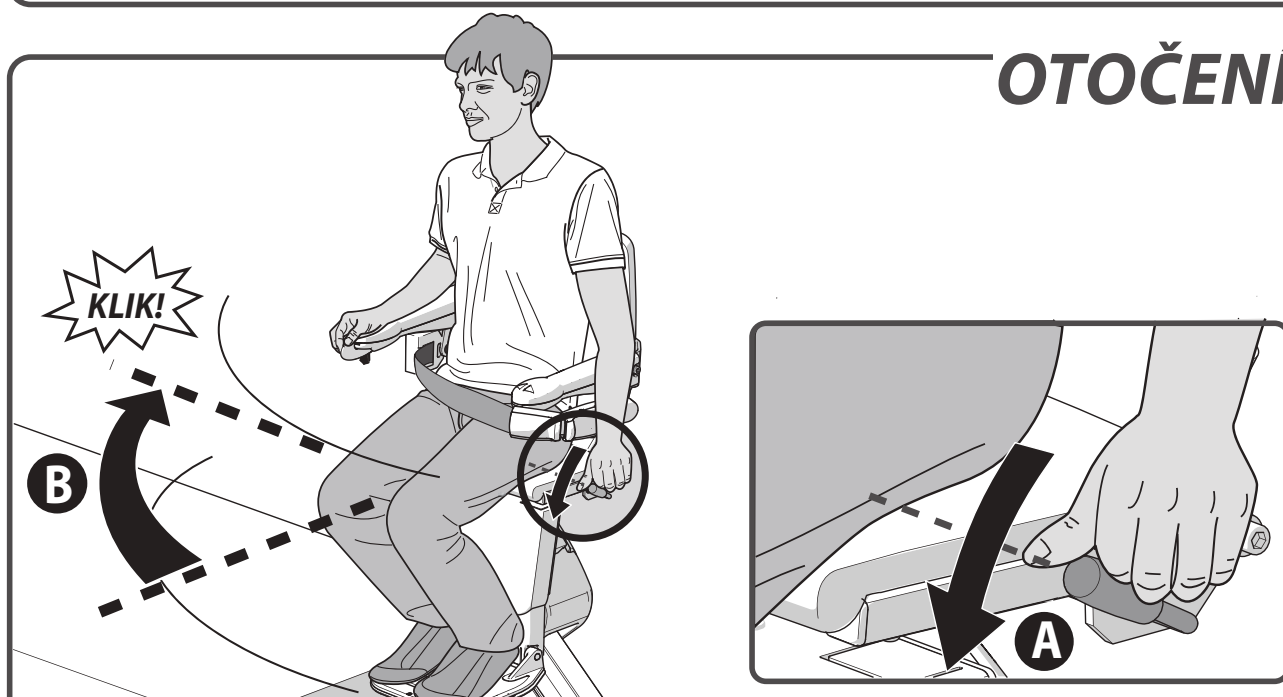

Sedačka se automaticky zastaví na konci kolejnice. Sedák nyní můžete ručně otočit, to usnadňuje nastupování a vystupování. Chcete-li sedák otočit, zatlačte páčku {A} dolů a otáčejte sedák, dokud neuslyšíte kliknutí. Sedák je nyní ve správné poloze {B}.



strana 207 > PŘÍSLUŠENSTVÍ OTOČNÁ SEDAČKA

## ODKLOPENÍ STUPAČKY

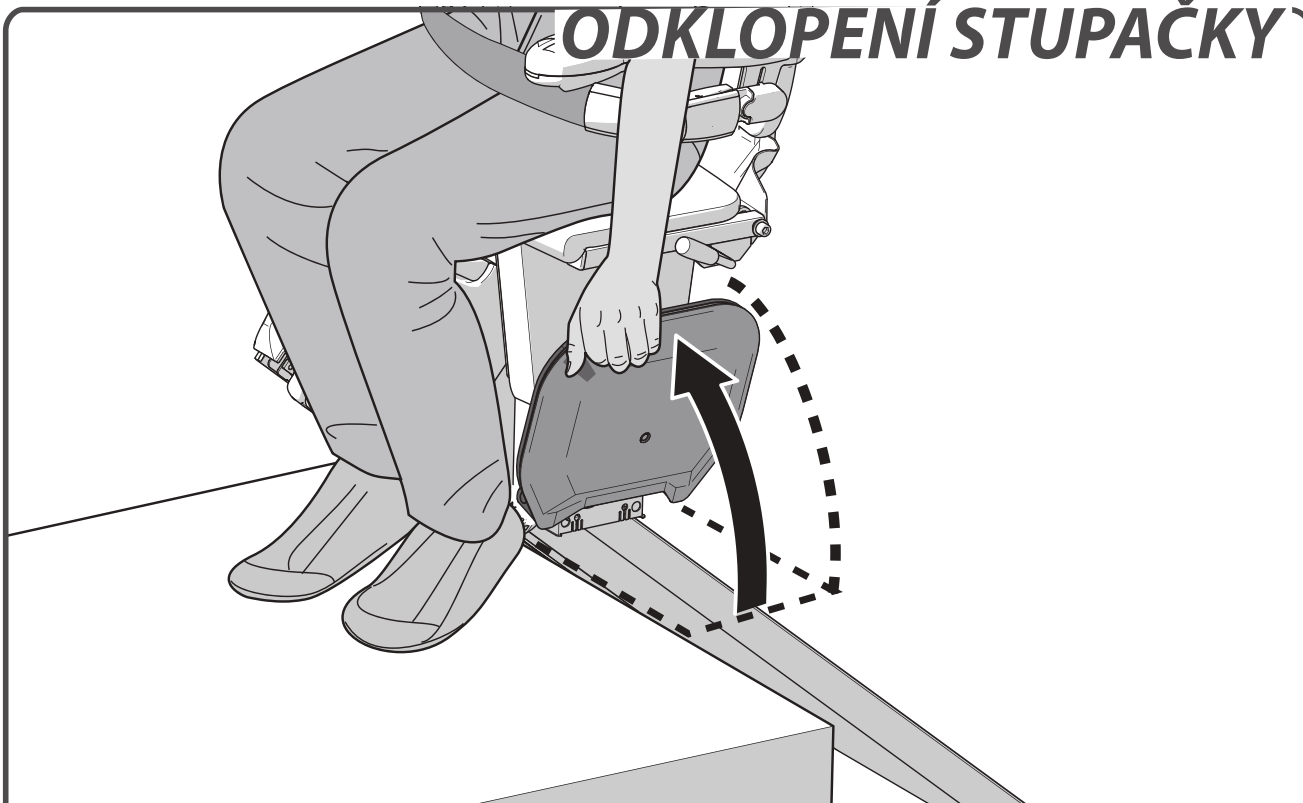

CZ

Odklopte stupačku.

 strana 208 > PŘÍSLUŠENSTVÍ EL. SKLOPNÁ STUPAČKA

## ODEPNUJÍ PÁSU

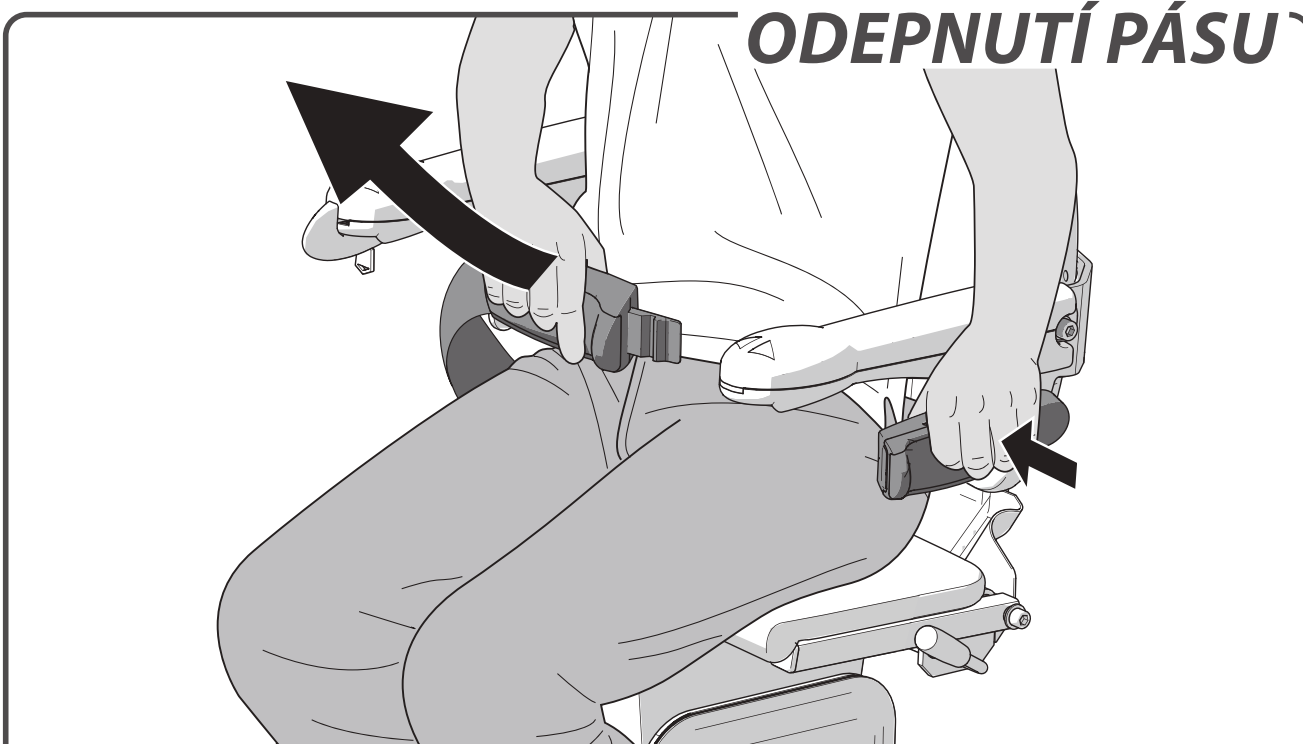

Odepněte bezpečnostní pás.

## VSTÁVÁNÍ



Postavte se ze sedačky.

## ODKLOPENÍ

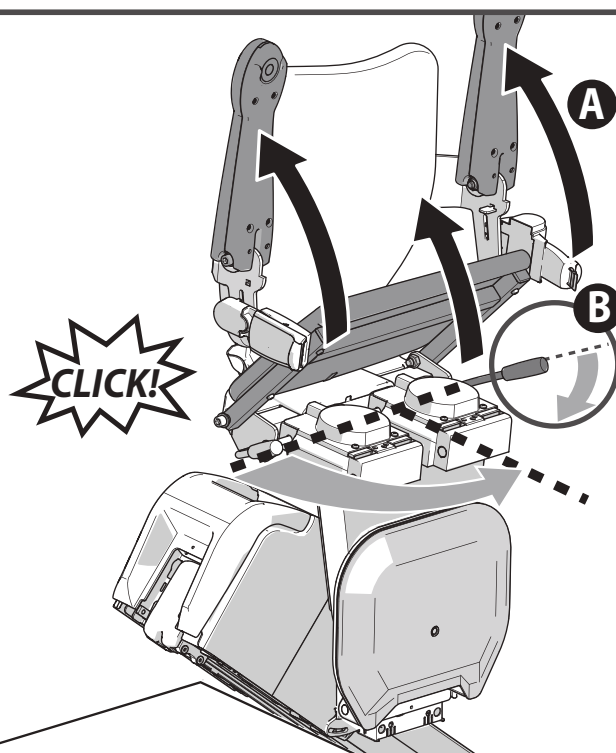

Sklopte loketní opěrky a sedadlo {A}. Zatlačte rukojeť umístěnou vlevo nebo vpravo pod sedadlem dolů {B}. Otočte opěradlo sedadla, dokud neuslyšíte „cvaknutí“. Sedadlo je nyní v zajištěné poloze.

## PARKOVÁNÍ

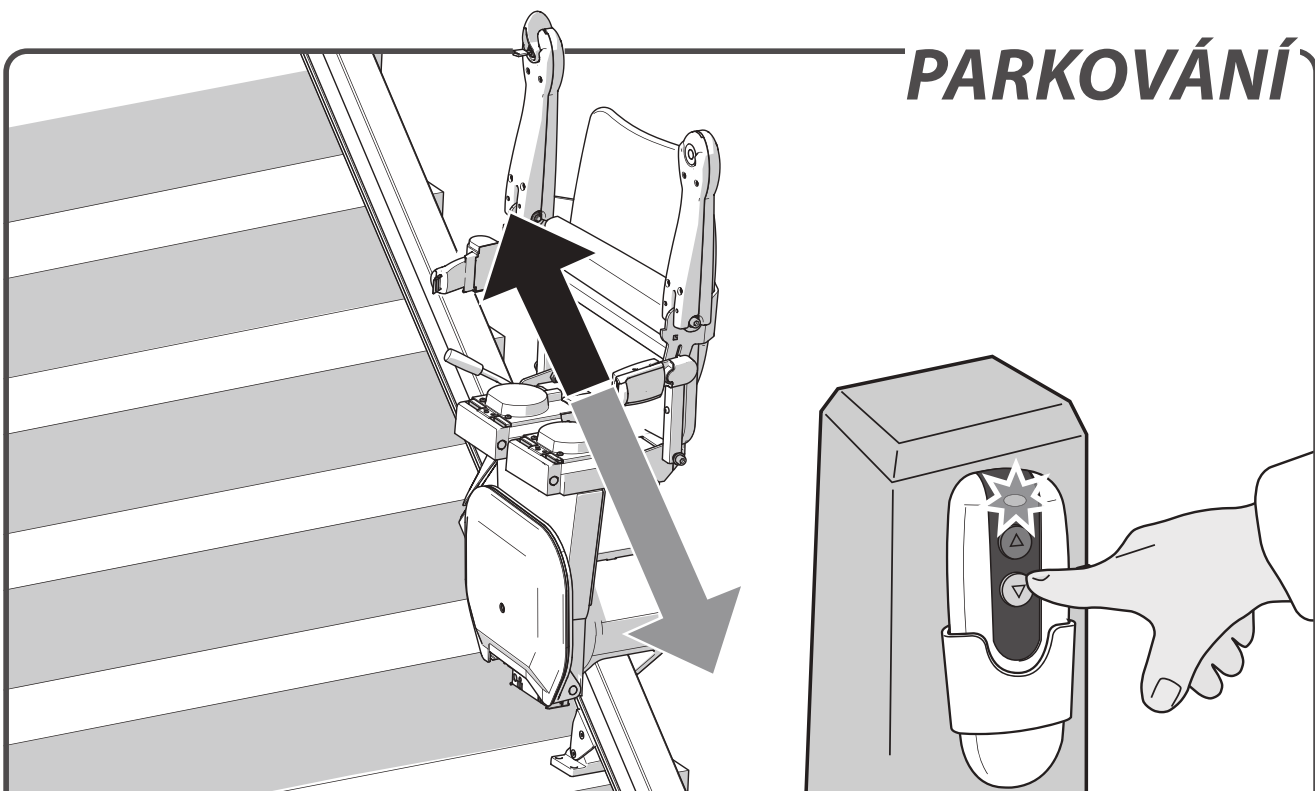

CZ

Stiskněte a podržte tlačítko na dálkovém ovládní, dokud sedačka nedosáhne místa nabití. Po dojezdu se sedačka automaticky zastaví.

## PŘÍSLUŠENSTVÍ & ZJIŠTĚNÍ PORUCHY

CZ

**OTOČNÁ SEDAČKA** ..... strana 206

**EL. SKLOPNÁ STUPAČKA** ..... strana 207

**SKLOPNÁ KOLEJNICE** ..... strana 208

**POSUVNÁ KOLEJNICE** ..... strana 209

**DIAGNOSTICKÝ DISPLEJ** ..... strana 214

**KLÍČ** ..... strana 214

**NOUZOVÉ ZASTAVENÍ** ..... strana 215

**LOKETNÍ OPĚRKA** ..... strana 216

**POZICE SEDAČKY** ..... strana 216

**BATERIE** ..... strana 217

**NAPÁJENÍ** ..... strana 217

**PŘEKÁŽKY** ..... strana 218

**VYBITÍ BATERIE** ..... strana 218

### AUT. OTOČNÁ SEDAČKA

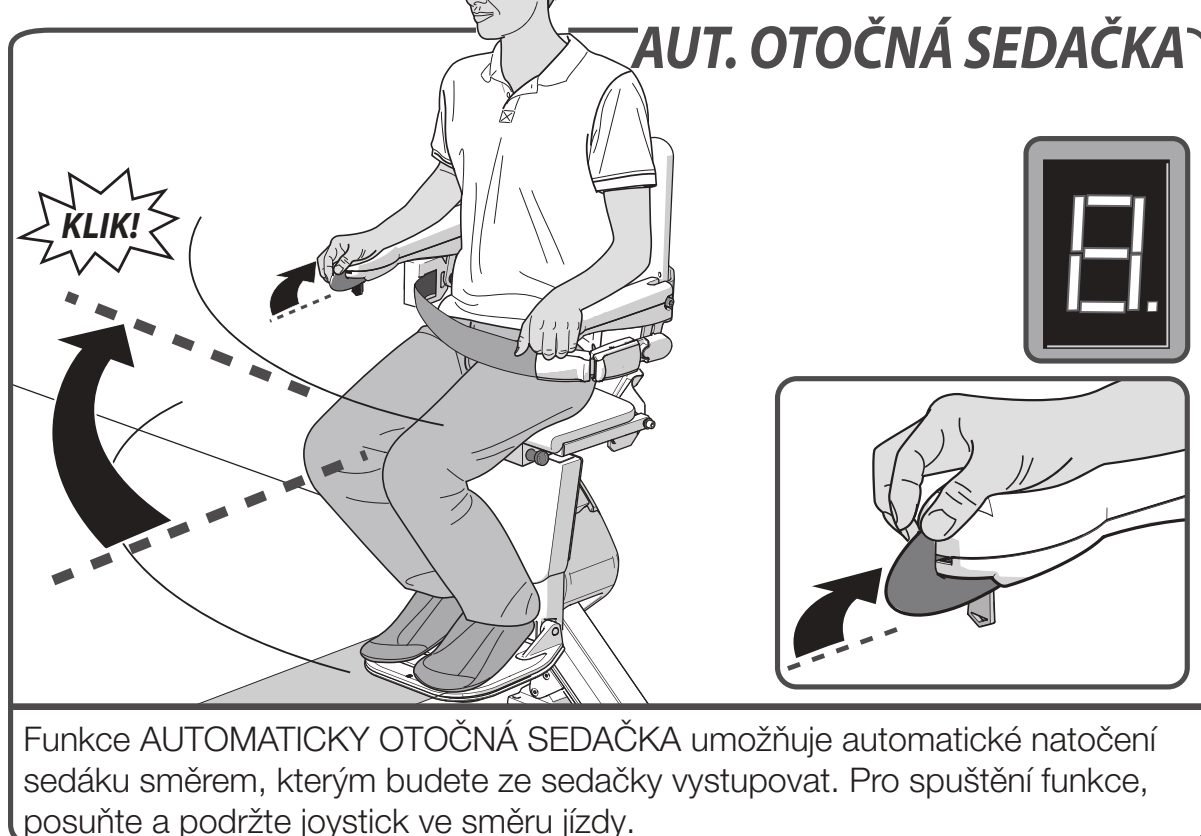

Funkce **AUTOMATICKY OTOČNÁ SEDAČKA** umožňuje automatické natočení sedáku směrem, kterým budete ze sedačky vystupovat. Pro spuštění funkce, posuňte a podržte joystick ve směru jízdy.

## ELEKTRICKY SKLOPNÁ STUPAČKA

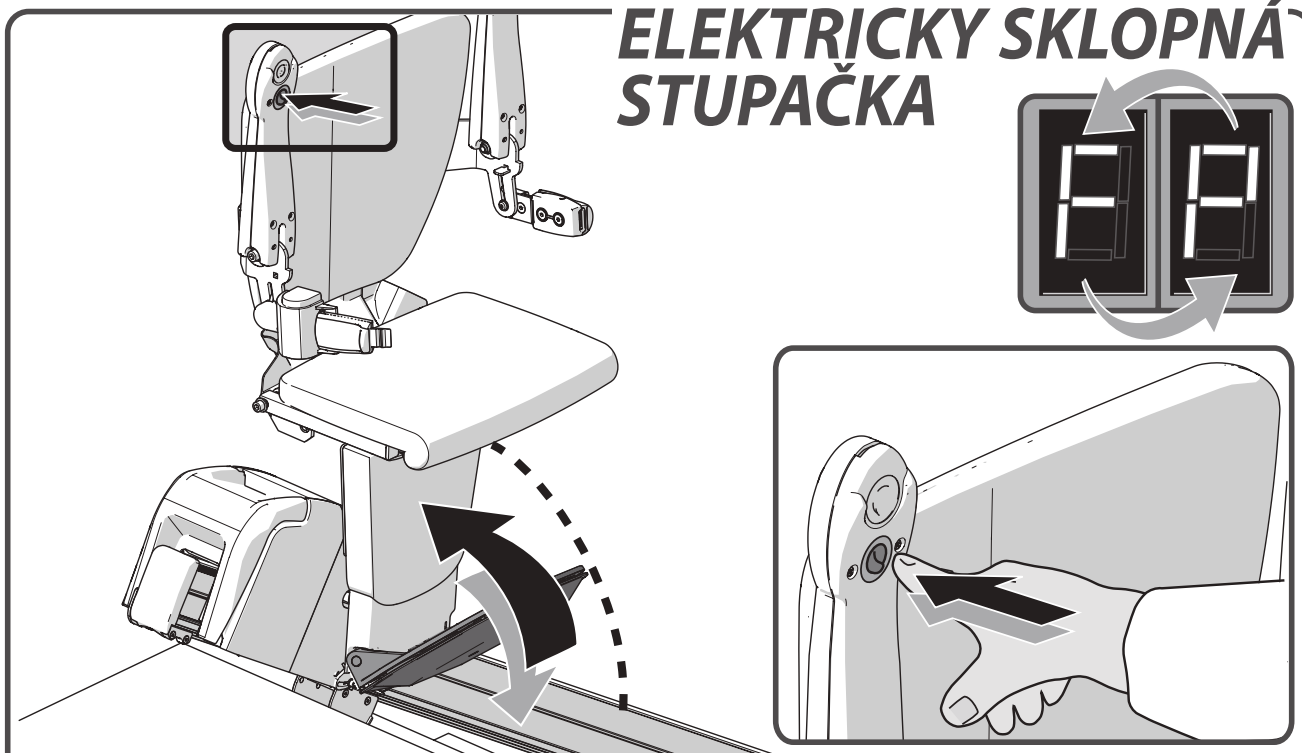

CZ

Pro spuštění funkce ELEKTRICKY SKLOPNÁ STUPAČKA stiskněte tlačítko pod loketní opěrkou. Vždy se ujistěte, že je stupačka během jízdy sklopená.



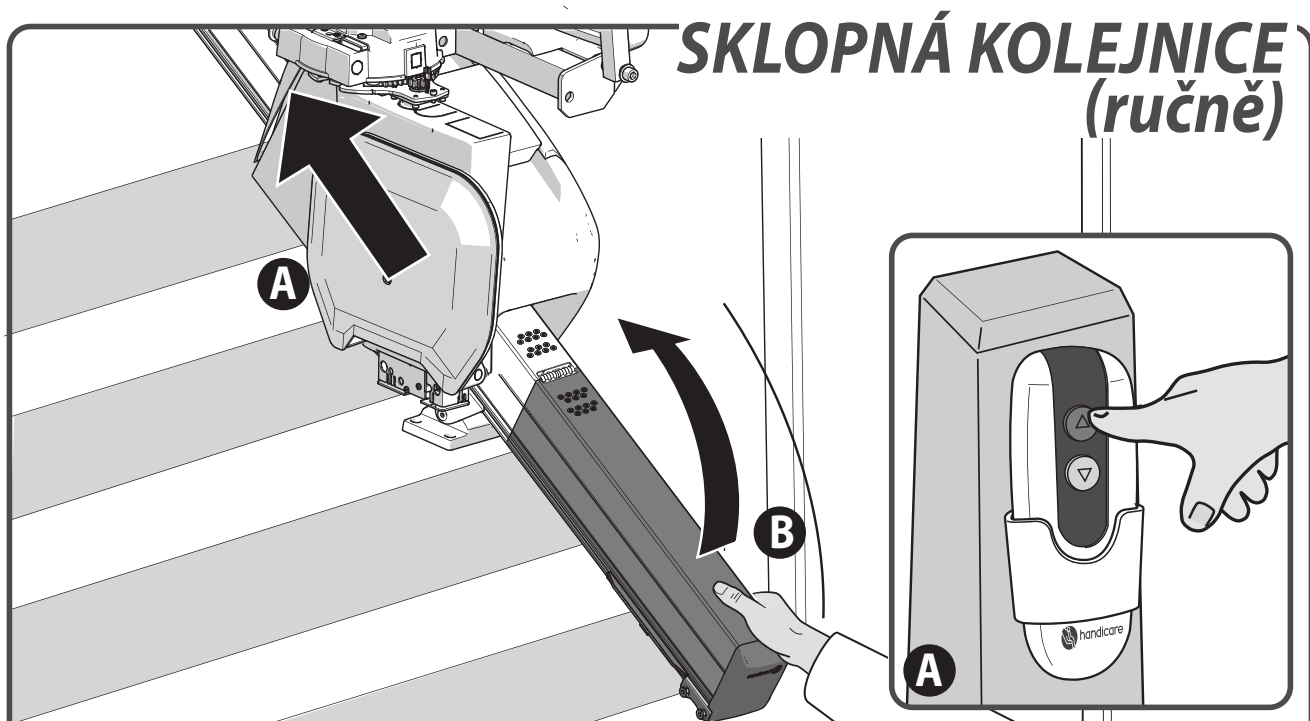

Před zvednutím sklopné kolejnice {B}, zaparkujte schodišťovou sedačku nad místem zlomu nebo v horní stanici {A}. Pokud není sedačka používána, měla by být vždy umístěna mimo sklopný úsek kolejnice a sklopná kolejnice by měla být odklopena vzhůru.

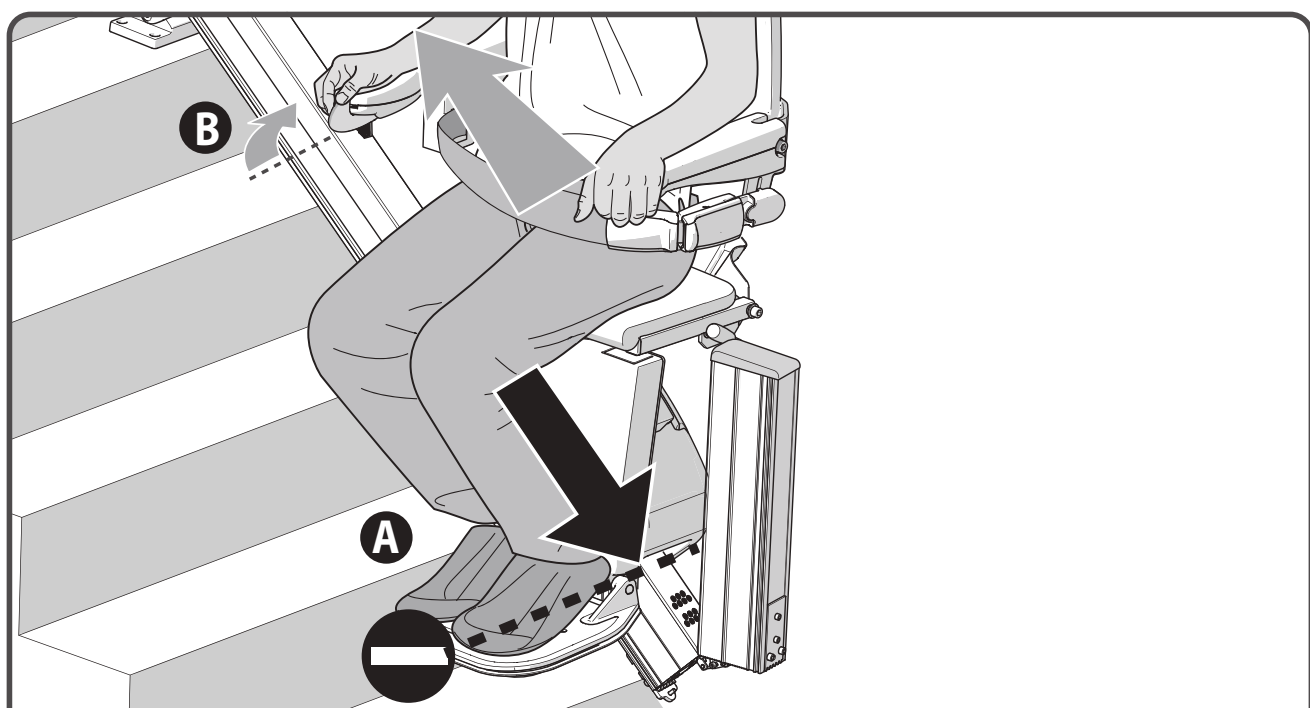

Pokud sedačka dojede ke sklopnému úseku kolejnice, automaticky zastaví {A}. Sedačka může stále jet směrem nahoru {B}.

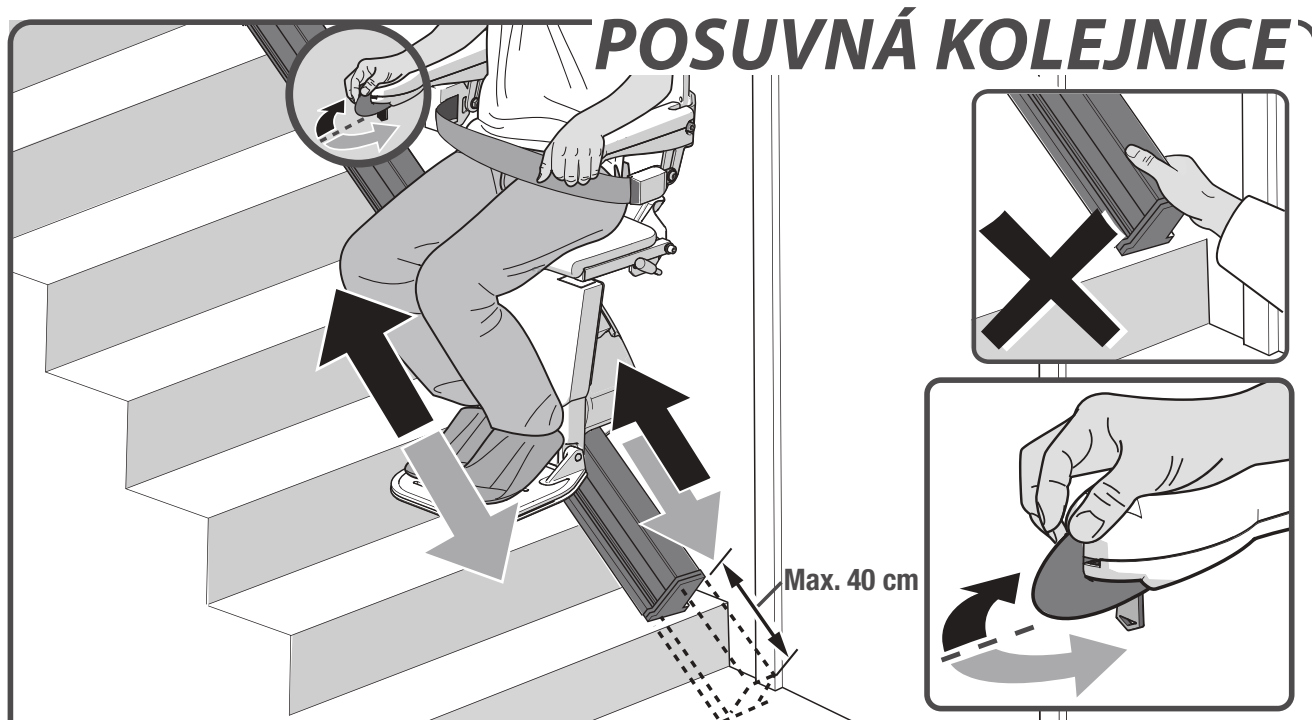

Pokud je sedačka doplněna o posuvnou kolejnici pohybuje se tato kolejnice společně se sedačkou. Jakmile posuvná kolejnice dosáhne konce své dráhy, pokračuje sedačka v jízdě až na konec kolejnice. Držte joystick ve směru jízdy. Kombinace s otočnou sedačkou: Pokud se sedačka v horní části schodiště automaticky neotáčí, je třeba uvolnit joystick a jeho dalším stisknutím sedačku otočit.

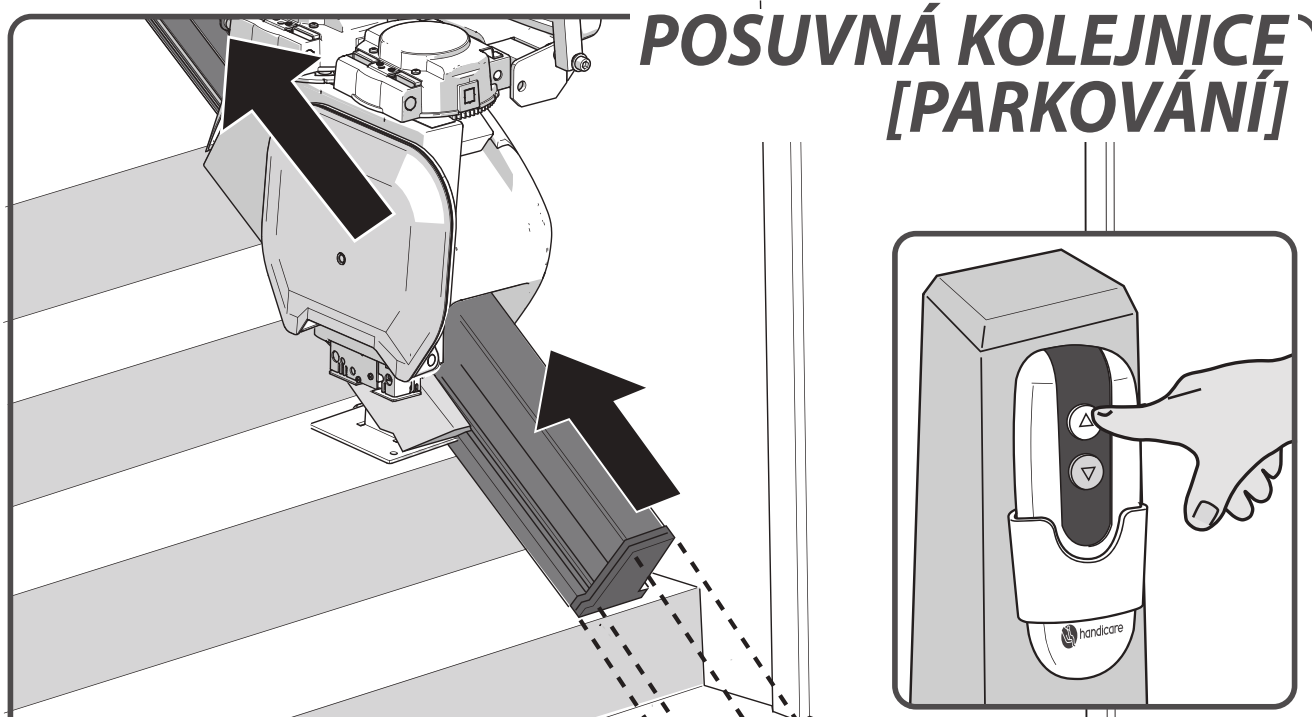

Pokud sedačka není používána, je třeba s ní odjet z dolní části schodiště tak, aby nezavázela. Pro zaparkování sedačky stiskněte a držte tlačítko NAHORU na dálkovém ovládní.

## DŮLEŽITÉ INFORMACE

CZ



Tato sedačka je určena k instalaci, údržbě a použití v souladu se standardy: ASME A18.1; ASME 17.5; CSA B44.1, CSA B355

Sedačka byla navržena a vyrobena v souladu s IEC 60601-1-2

### EC DECLARATION OF CONFORMITY FOR MACHINERY

(Directive 2006/42/EC)

Manufacturer: Handicare  
Address : Newtonstraat 35  
1704 SB Heerhugowaard  
Postbus 39  
1700 AA Heerhugowaard  
Holland  
Tel.nr. +31 (0)72-5768888

Herewith declares that the **Handicare 1100**

is in conformity with the provisions of the Machinery Directive 2006/42/EC, Low Voltage Directive 2014/35/EU and EMC Directive 2014/30/EU.

The stairlifts are 24V DC Powered Stairlifts moving in an inclined plane, used with an approved battery charger product.

The stairlift has been designed and manufactured in accordance with the following standards: EN 81-40, ISO 9386-2, EN ISO 12100-1, EN ISO 12100-2, EN ISO 14121, EN60204-1

Liftinstituut B.V., Buikslotermeerplein 361, 1025 XE, Amsterdam, The Netherlands. Identificationnr 0400 has issued an EC-certificate in compliance with machinery directive 2006/42/EC with reference NL17-400-1001-015-10.

The Technical Construction File for the above Stairlift is retained at the manufacturers address. A copy is retained at the Liftinstituut B.V.office.

Heerhugowaard, The Netherlands, 21 February 2020

J. Hopman  
Managing director Handicare stairlifts HHW

Serial no. unit:

Project:

Date:

## ÚVOD

Vaše schodišťová sedačka Handicare 1100 je propracovanou pomůckou speciálně vyvinutou pro přesun jedné osoby po schodišti. Před použitím schodišťové sedačky si pečlivě přečtěte tuto příručku a seznamte se s fungováním a provozem sedačky. Vaše schodišťová sedačka je vyrobena v souladu s nejmodernější technologií a splňuje uznávané bezpečnostní předpisy. Nicméně při jejím nesprávném použití se zvyšuje riziko pro uživatele nebo třetí strany, nebo riziko poškození sedačky či jiných předmětů. Používejte proto schodišťovou sedačku pouze tehdy, je-li v dobrém stavu, v souladu s výše uvedeným zamýšleným použitím a s náležitou pozorností věnovanou této příručce. Vždy mějte tuto příručku v blízkosti schodišťové sedačky.

CZ

## TECHNICKÁ PODPORA

Pokud dojde k problémům, které nejsou v tomto návodu řešeny, obraťte se na svého dodavatele. Zaměstnanci oddělení služeb vám rádi pomohou. Pro rychlou komunikaci je důležité mít k dispozici následující:

- tuto příručku;
- vaše jméno, adresu, PSČ, město a telefonní číslo;
- číslo schodišťové sedačky, které naleznete na štítku umístěném pod sedákem.

## BEZPEČNOSTNÍ POKYNY

Při použití schodišťové sedačky vždy dodržujte místní bezpečnostní předpisy týkající se rizika úrazu elektrickým proudem a fyzického zranění.

1. Zajistěte volný prostor. Celá dráha musí být bez překážek. Udržujte kolejnici bez přítomnosti ledu a oleje.
2. Vezměte v úvahu vlivy prostředí. Nevystavujte sedačku vlhku nebo extrémnímu slunečnímu svitu. Ujistěte se, že prostředí je dobře osvětlené.
3. Schodišťovou sedačku by měly používat pouze osoby, které obdržely příslušné pokyny. Při instalaci je dodavatel povinen proškolit uživatele v používání této schodišťové sedačky. Uživatel je pak povinen podepsat prohlášení potvrzující, že byl proškolen.
4. Schodišťová sedačka by měla být používána pouze k přepravě jedné osoby: nepoužívejte k přepravě zvířat, zboží nebo více osob najednou, a to ani v případě, že je zatížení nižší než maximální hmotnost uživatele. Zamezte pohybu dětí a zvířat v blízkosti sedačky.
5. Po použití vyjměte klíč, abyste zabránili neoprávněnému užití sedačky.
6. Udržujte končetiny a oblečení od pohyblivých částí. Ujistěte se, že mezi sedačkou a schodištěm nebo kolejnicí nemůže dojít k zachycení širokého nebo volného oděvu.
7. Myslete na bezpečnost. Vždy se usadte do správné a stabilní polohy. Sedněte si co nejvíce dozadu (až k opěrce zad), použijte loketní opěrky a položte nohy zcela na stupačku. Vždy používejte bezpečnostní pás. Nikdy si na schodišťovou sedačku nestoupejte.
8. Soustředte se na provoz schodišťové sedačky, uvolnění joysticku způsobí její zastavení. Pro opětovné uvedení sedačky do pohybu vyčkejte 3 sekundy, poté stiskněte a podržte joystick v požadovaném směru jízdy.

9. Zkontrolujte poškození. Před použitím zkontrolujte schodišťovou sedačku, zda není poškozena. Nahlaste neobvyklé zvuky, jako je pískání a vrčení, vašemu dodavateli. Aby se předešlo nehodám, musí být údržba a opravy prováděny pouze kvalifikovanými technikami.
10. Schodišťová sedačka nesmí být použita v případě požáru nebo pro potřeby evakuace při požáru.
11. Pokud není schodišťová sedačka vybavena komunikačním zařízením, doporučujeme vám, mít vždy jedno po ruce.

## **Konstrukce**

Pevnost a obecně vhodnost zdí, schodů, teras, horních podlaží, zábradlí, soklů apod., které tvoří oporu a okolí pro instalaci sedačky, byly ověřeny a potvrzeny zákazníkem, který proto přijímá veškerou relativní odpovědnost. Handicare ani jeho autorizovaní prodejci nemohou být odpovědní za vhodnost konstrukcí, které obklopují a podporují instalaci.

## **ÚDRŽBA**

### **Čištění**

Čistěte schodišťovou sedačku pravidelně za pomoci vlhkého hadříku, vyhněte se nadměrnému používání vody. Čistěte kolejnici pravidelně pomocí vysavače s měkkým kartáčem. Ujistěte se, že kolejnice je udržována čistá a bez prachu. Jakákoliv nečistota na kolejnici může být snadno odstraněna navlhčeným hadříkem. Použití čisticích prostředků a maziva na kolejnici není dovoleno. Kola mohou zanechávat stopy na kolejnici.

### **Preventivní údržba**

Kromě čištění schodišťové sedačky je pro dlouhodobou správnou funkci nezbytná pravidelná preventivní údržba.

Vaše schodišťová sedačka musí být zkontrolována alespoň jednou ročně kvalifikovanou osobou. Pokud sedačku používají více jak dva uživatelé, doporučujeme kontrolu minimálně dvakrát ročně.

V blízkosti sedačky musí být k dispozici elektrická zásuvka pro možnost místního osvětlení během servisní prohlídky a údržby schodišťové sedačky. Během používání schodišťové sedačky musí být na nástupních místech osvětlení minimálně 50 luxů.

## **ZÁRUKA A ODPOVĚDNOST**

Záruční podmínky – tato záruka platí po dobu 24 měsíců od data expedice výrobku z našeho výrobního závodu. Než výrobce předá součásti, na něž se tato záruka vztahuje, musí být v plné výši uhrazena nákupní cena za výrobek.

Platnost záruky – tato záruka se vztahuje na opravy či výměny (podle uvážení výrobce) součástí, k jejichž poruchám došlo vlivem vad materiálu či zpracování. Výrobce může dle svého uvážení poskytnout součásti renovované ve výrobním závodě. Tato záruka se poskytuje autorizovaným prodejcům značky Handicare ve prospěch koncových kupujících výrobku a je nepřenositelná. Záruka výrobce nepokrývá mzdové náklady na demontáž, opravu či výměnu součástí, na něž se záruka vztahuje.

Ze záruky je vyloučeno: poškození způsobené běžným opotřebením, přetížením nebo nesprávným použitím, výměna baterií v dálkovém ovladači.

Doporučujeme, aby byla vaše schodišťová sedačka každoročně kontrolována kvalifikovaným technikem.

Výrobce za žádných okolností nemůže přijmout odpovědnost za smrt, zranění, škody na majetku nebo náhodné nepředvídatelné následky, náklady nebo škody způsobené použitím schodišťové sedačky.

Provádění úprav sedačky není povoleno a může vést ke ztrátě záruky. Výrobce nenes odpovědnost za škody způsobené těmito změnami. Výrobce nenes žádnou odpovědnost za škody nebo úrazy způsobené nedodržením nebo nedostatečným dodržováním bezpečnostních předpisů a bezpečnostních pokynů uvedených v této příručce nebo nedbalostí během instalace, používání, údržby a opravy této schodišťové sedačky. Montáž a servis smí provádět pouze odpovědní prodejci nebo pracovníci/servisní technici autorizovaní výrobcem. Musí být též dodržovány místní předpisy. Ovládání schodišťové sedačky vyzařuje elektromagnetické záření. Handicare nepřijímá žádnou odpovědnost za nefunkčnost ovladače v důsledku rušení zdrojem mimo schodišťovou sedačku.

## TECHNICKÉ PARAMETRY

Napájecí napětí	100-240 V~	Rychlost	max. 0.15 m/s
Frekvence	50/60 Hz	Provozní teplota	0 - 40 °C
Proud	1.0 A	Relativní vlhkost	20 - 80%
Napájení	0-36 watt	Provoz	10 jízd denně
Pojistky	20 A		
Max.nosnost (sklon 25°-45°)	140 kg	Hlučnost	56 dB
Max.nosnost (sklon 45°-50°)	130 kg	Použití	uvnitř budov
Max.nosnost (posuvná kolejnice)	120 kg		

## TECHNICAL SPECIFICATIONS NA

Napájecí napětí	120 V~	Rychlost	max. 0.49 f/s
Frekvence	60 Hz	Provozní teplota	32 - 104 °F
Proud	0.83 A	Relativní vlhkost	20 - 80%
Napájení	20 watt	Provoz	10 jízd denně
Pojistky	20 A		
Max.nosnost (sklon 25°-45°)	308 lbs	Hlučnost	56 dB
Max.nosnost (sklon 45°-50°)	286 lbs	Použití	uvnitř budov
Max.nosnost (posuvná kolejnice)	264 lbs		

Informace uvedené v této příručce jsou založeny na obecných specifikacích týkajících se konstrukce, vlastností materiálů a pracovních metod, které jsou nám známy v době vydání příručky; může dojít ke změnám a vylepšením.

*Všechna práva vyhrazena. Žádná část této publikace nesmí být reprodukována a/nebo publikována prostřednictvím tisku, fotokopie, mikrofilmu nebo jiným způsobem/formou bez předchozího písemného souhlasu výrobce. To platí také pro přiložené výkresy a schémata. Výrobce si vyhrazuje právo kdykoliv změnit součásti bez předchozího či přímého oznámení zákazníkovi. Obsah této příručky lze také změnit bez předchozího upozornění. Tato příručka je určena pro standardní model sedačky, proto výrobce nemůže být zodpovědný za jakékoliv poškození vyplývající ze specifikací, které se liší od typu standardního modelu sedačky, který vám byl dodán. Pro informace o úpravách, údržbě nebo opravách, které nejsou uvedeny v této příručce, kontaktujte technické oddělení vašeho dodavatele. Tato příručka byla sestavena s veškerou péčí, ale výrobce nemůže převzít odpovědnost za chyby v ní nebo za jejich důsledky.*

Originální příručka je v holandštině.



## DIAGNOSTICKÝ DISPLEJ

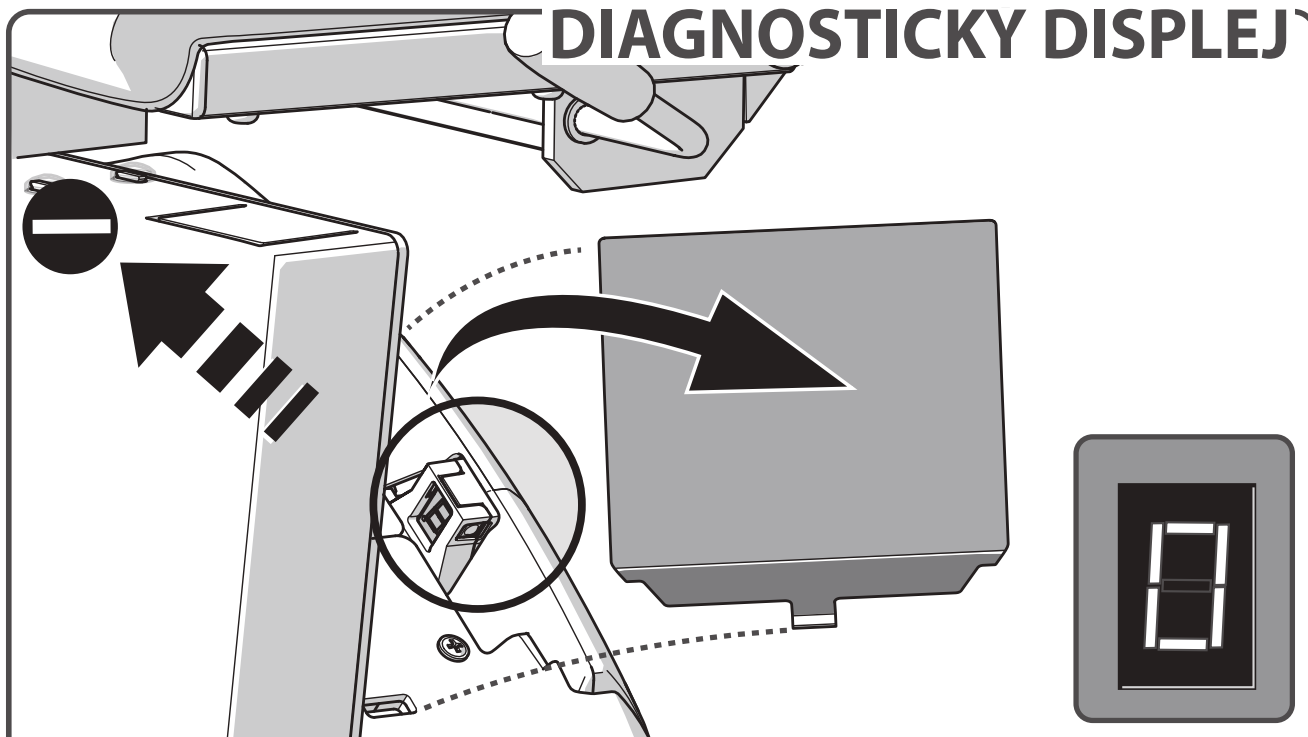

Schodišťová sedačka je vybavena displejem, který zobrazuje kód pro účely diagnostiky poruch. Vysvětlení diagnostických kódů naleznete v dodatku {DIAGNOSTICKÉ KÓDY}. Pokud se objeví jakékoli hlášení o chybě, informujte zákaznický servis.

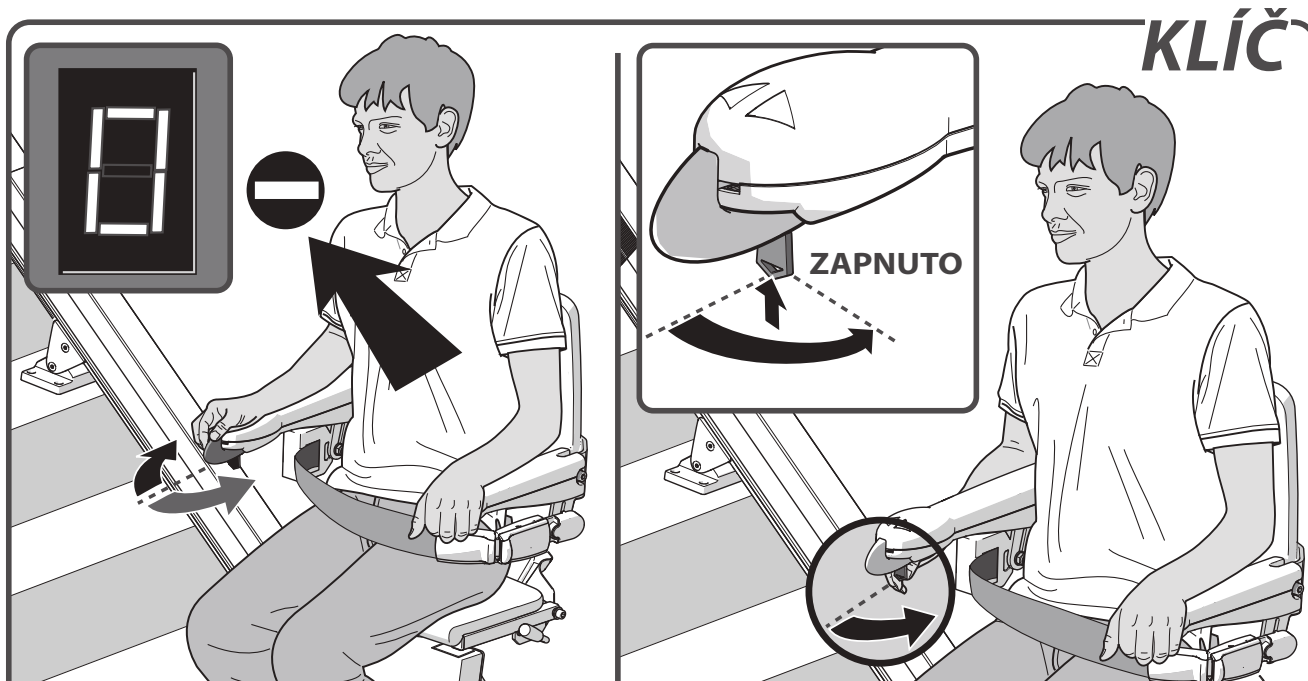

**KLÍČ**

**PŘÍČINA**

**ŘEŠENÍ**

**Problém:** edačka nejede v žádném směru a na displeji se objeví "0".

**Příčina:** spínač s klíčem je v poloze vypnuto.

**Řešení:** otočte klíčem o devadesát stupňů ve směru hodinových ručiček.



## NOUZOVÉ ZASTAVENÍ

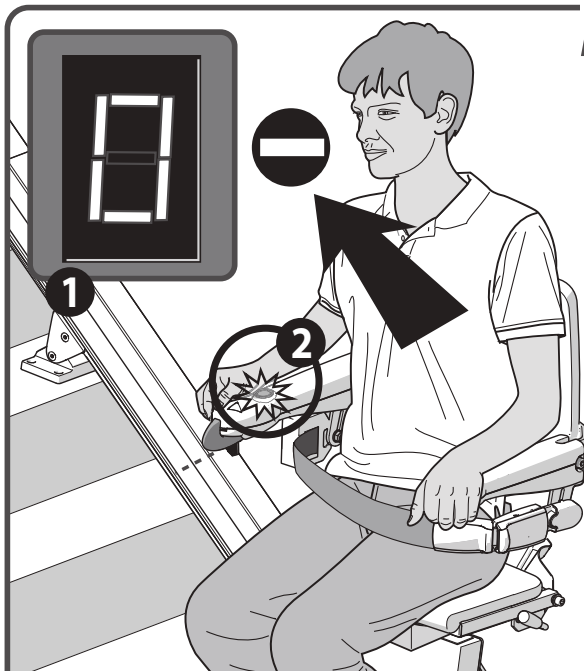

### PŘÍČINA

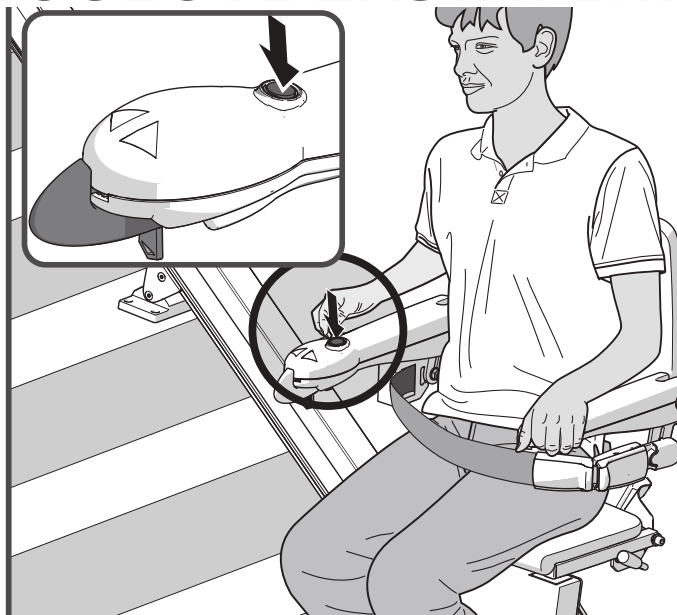

### ŘEŠENÍ

**Problém:** sedačka nejede v žádném směru, na displeji se objeví "0" [1] a tlačítko nouzového zastavení svítí (2).

**Příčina:** bylo stisknuto tlačítko nouzového zastavení.

**Řešení:** stiskněte jednou tlačítko nouzového zastavení.

## VOLITELNĚ NOUZOVÉ ZASTAVENÍ



### PŘÍČINA



### ŘEŠENÍ

**Problém:** sedačka nejede v žádném směru, na displeji se objeví "0" [1] a tlačítko nouzového zastavení svítí (2).

**Příčina:** bylo stisknuto tlačítko nouzového zastavení.

**Řešení:** nouzové zastavení lze uvolnit otočením nouzového tlačítka

## POZICE SEDÁKU

**PŘÍČINA** **ŘEŠENÍ**

**Problém:** sedačka se nepohybuje v žádném směru a na displeji se objeví "-".  
**Příčina:** sedák není zaklapnutý a je v otočné poloze.  
**Řešení:** sedák otočte za pomoci páčky umístěné vlevo nebo vpravo pod sedákem.

## LOKETNÍ OPĚRKA

**PŘÍČINA** **ŘEŠENÍ**

**Problém:** sedačka se nepohybuje v žádném směru a na displeji se objeví "-".  
**Příčina:** loketní opěrka není sklopena.  
**Řešení:** zcela sklopte loketní opěrku.

## BATERIE

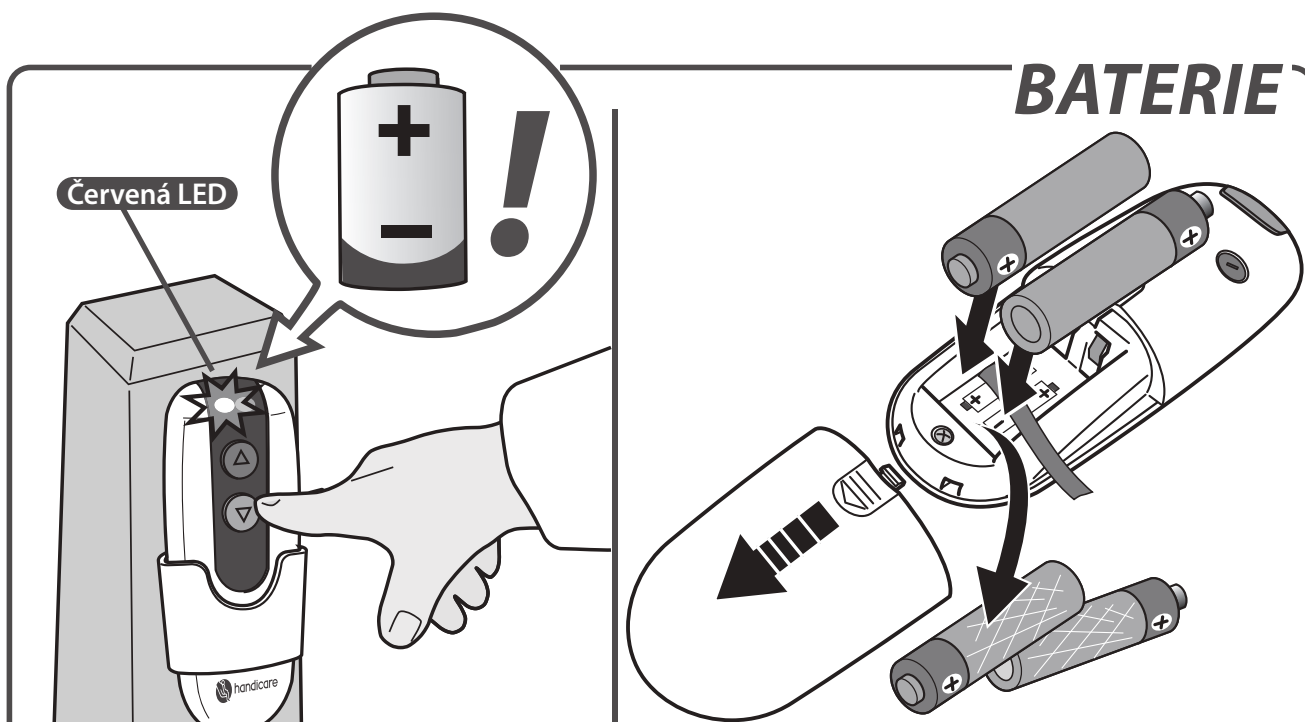

**PŘÍČINA**

**Problém:** sedačka se nepohybuje v žádném směru a LED dioda na dálkovém ovládní se rozsvítí červeně, když je dálkové ovládní používáno.

**Příčina:** baterie v dálkovém ovládní jsou vybité.

**Řešení:** vyměňte baterie v dálkovém ovládní.

**ŘEŠENÍ**

## NAPÁJENÍ

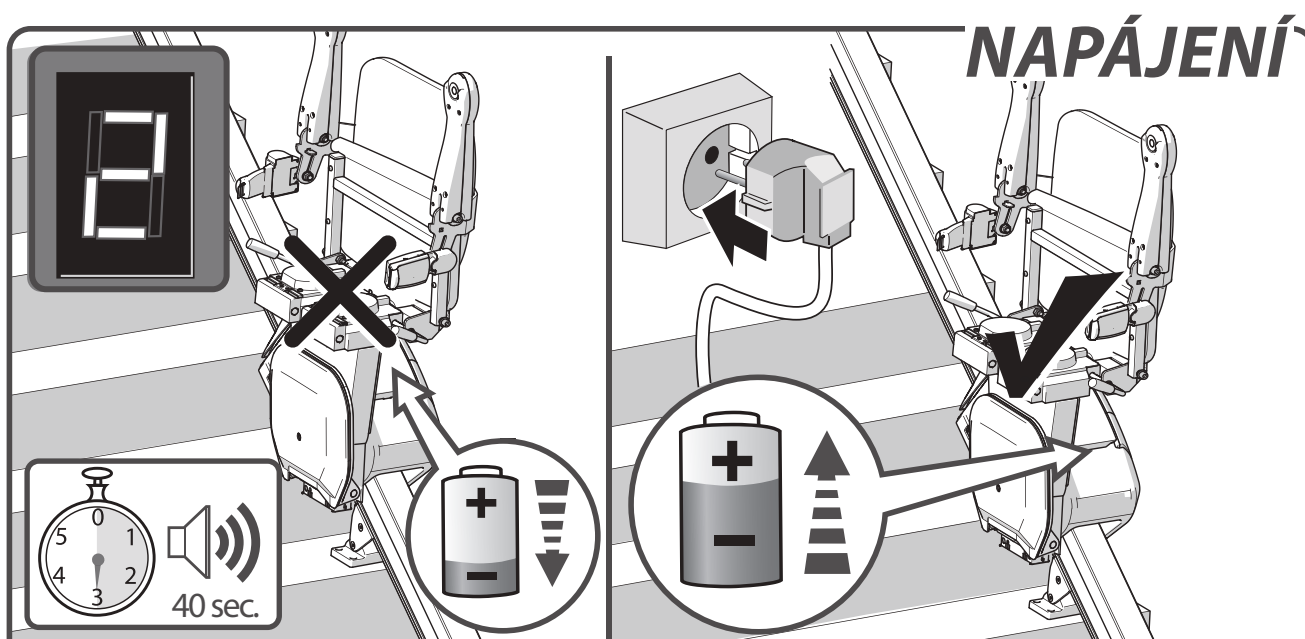

**PŘÍČINA**

**Problém:** sedačka pípá po dobu 40 sekund a na displeji se objeví "2".

**Příčina:** baterie sedačky se nenabíjí, sedačka není připojena do zásuvky.

**Řešení:** zapojte zástrčku do zásuvky.

**ŘEŠENÍ**

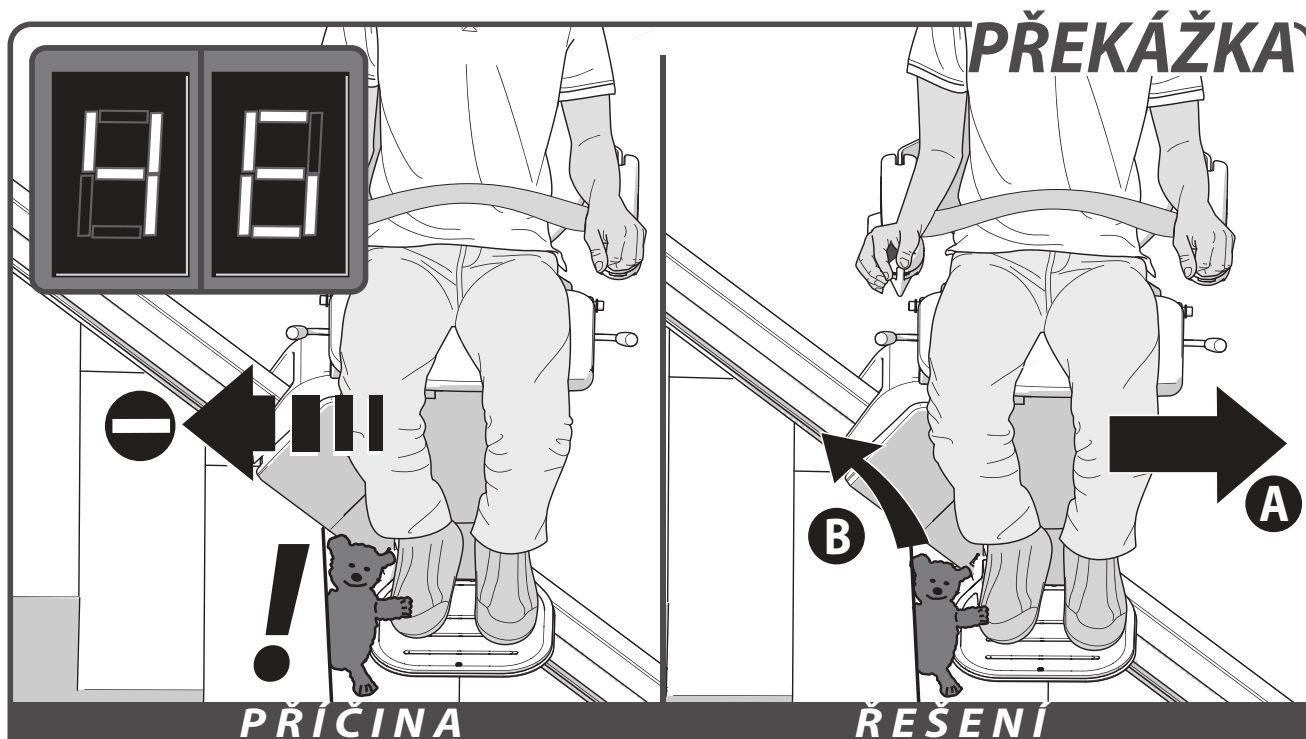
**PŘÍČINA****ŘEŠENÍ**

**Problém:** sedačka se pohybuje pouze jedním směrem a na displeji se zobrazuje "4/6".

**Příčina:** mezi sedačkou a schodištěm je překážka.

**Řešení:** popojedte sedačkou v opačném směru {A} a odstraňte překážku {B}.

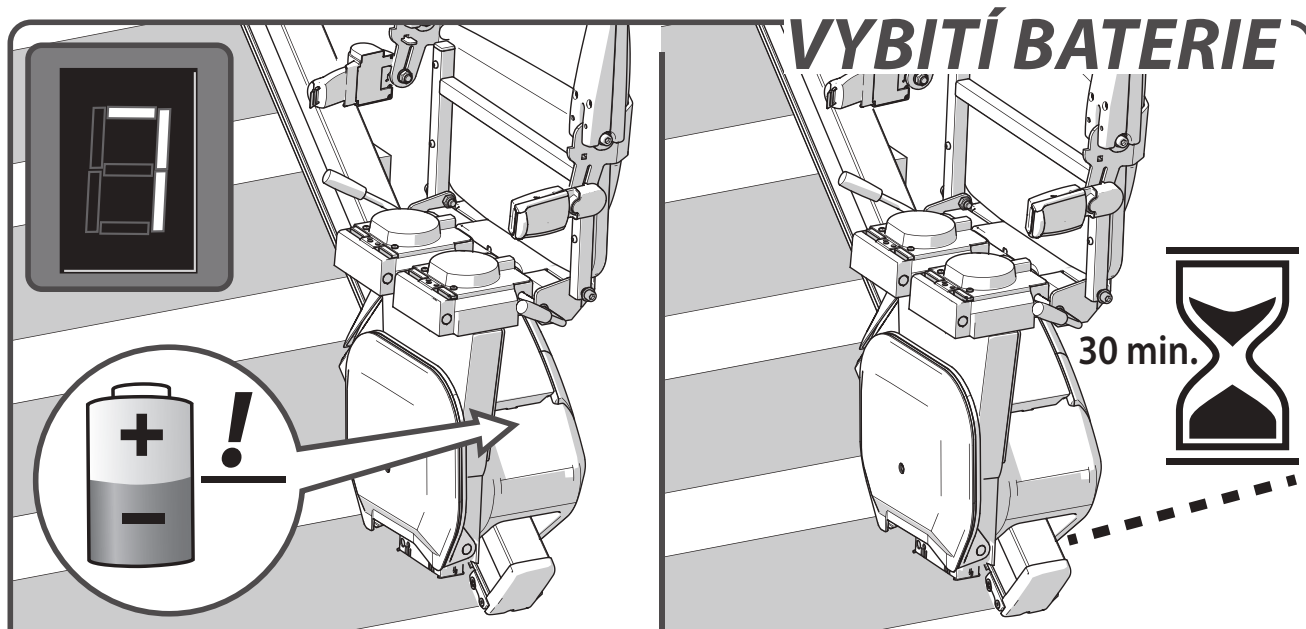
**PŘÍČINA****ŘEŠENÍ**

**Problém:** na displeji se zobrazí "7".

**Příčina:** nabití baterie je příliš nízké pro jízdu sedačky.

**Řešení:** počkejte 30 min. pro opětovné použití sedačky.

## PŘÍLOHY

**PŘIPOMÍNKY** ..... strana 219

**NOUZOVÉ ÚKONY** ..... strana 220

**DIAGNOSTICKÉ KÓDY** ..... strana 222

CZ

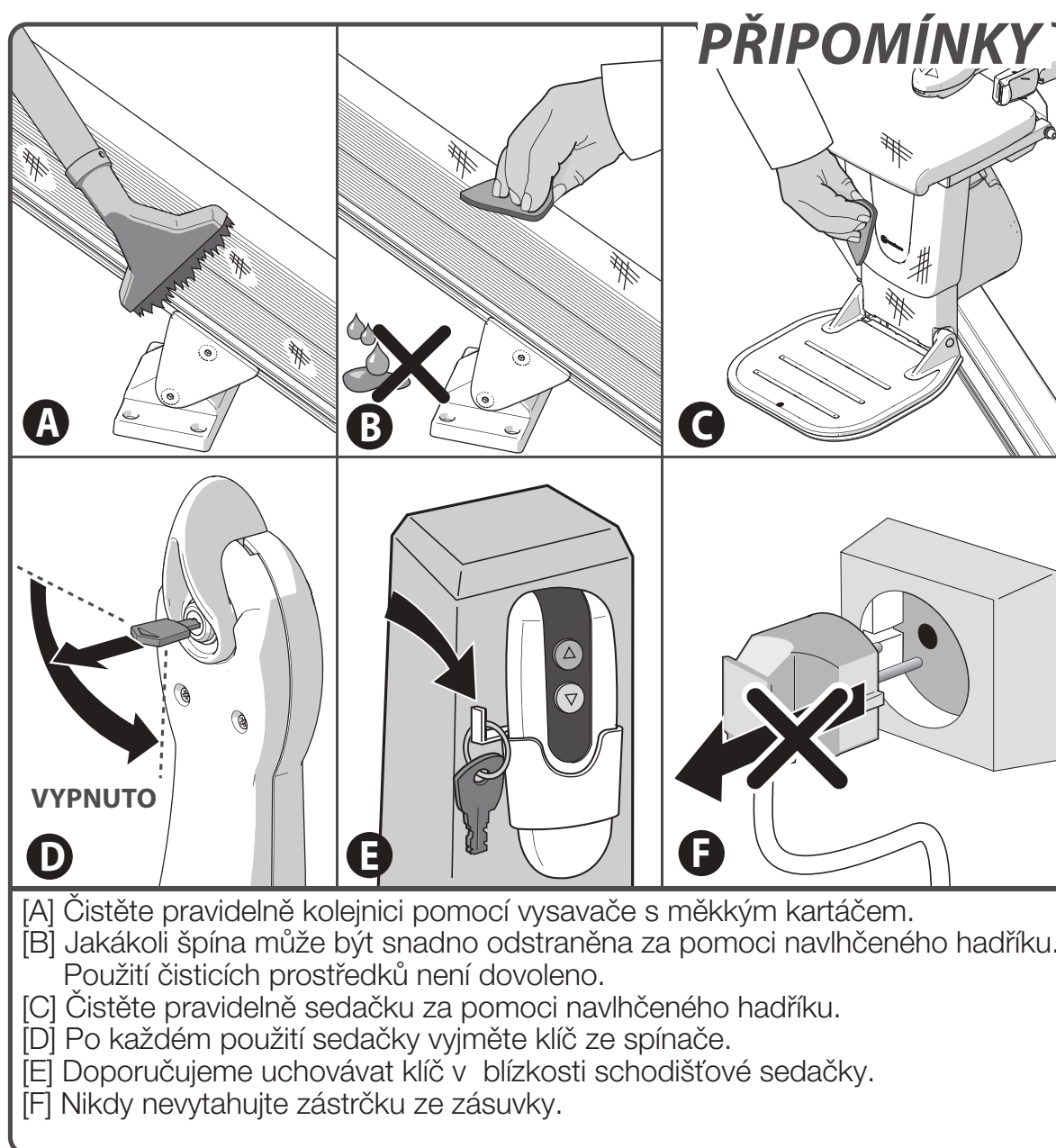



## NOUZOVÉ ÚKONY - SEDÁK

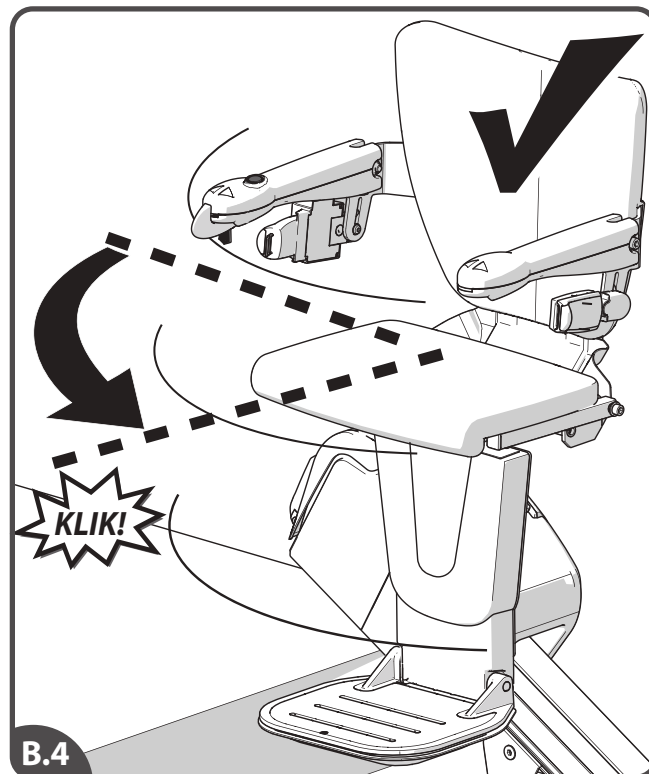
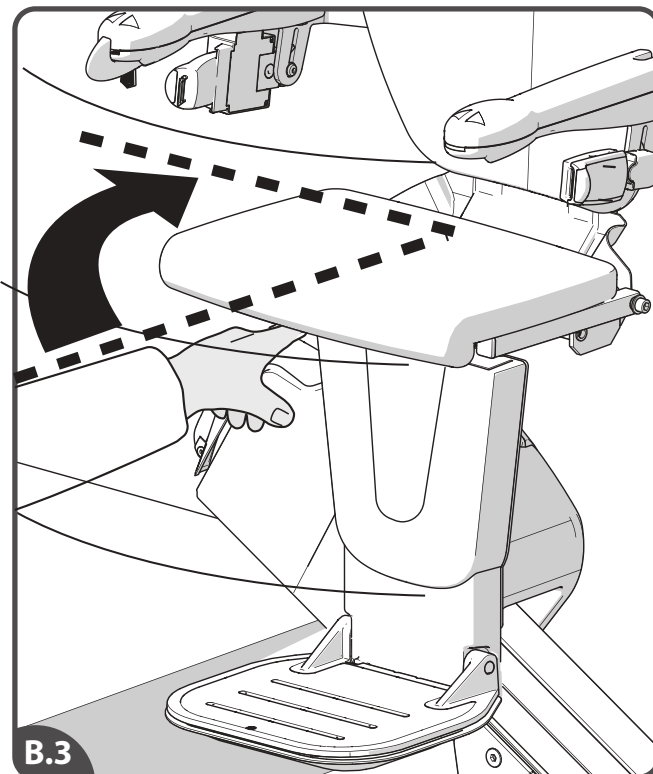
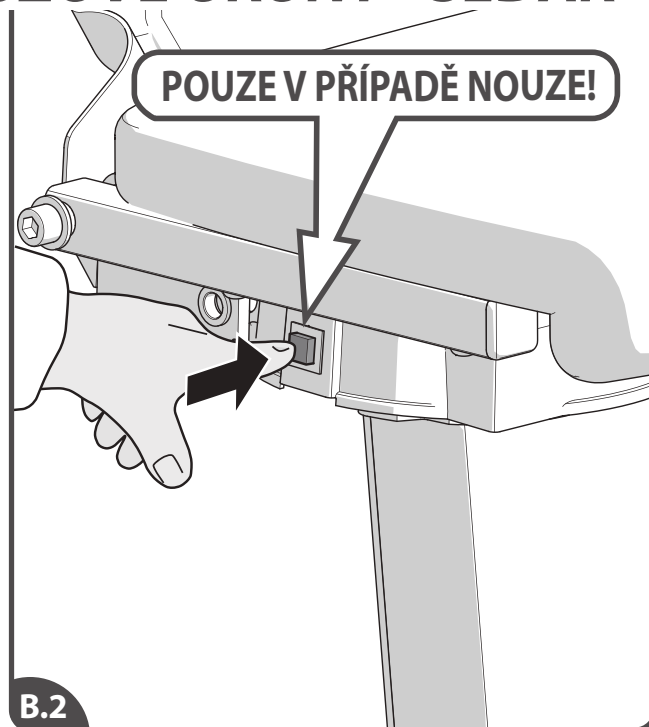
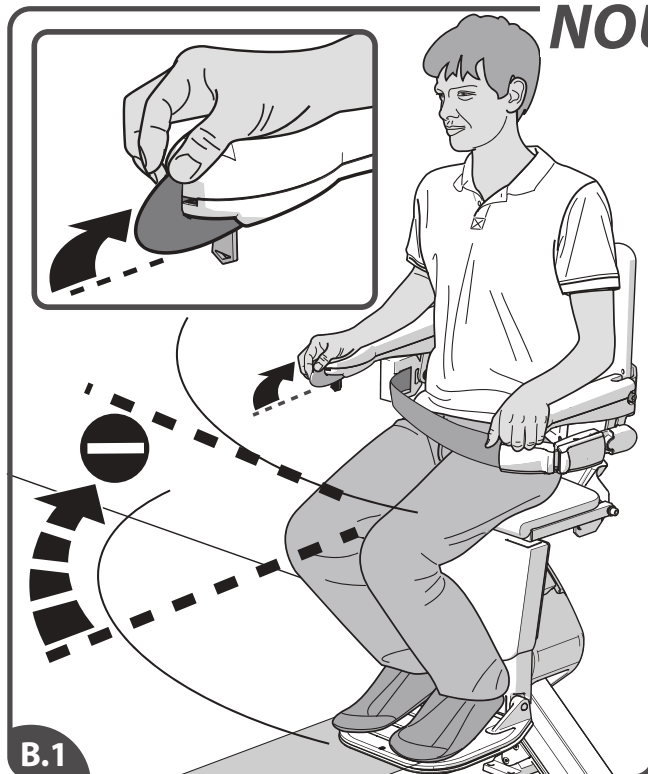

[B.1] Pokud automaticky otočná sedačka nefunguje, lze ji otočit ručně, a to pouze v naléhavých případech. [B.2] Stiskněte uvolňovací tlačítko. [B.3] Ručně otočte sedák. [B.4] Sedák musí být vrácen do výchozí polohy. Učiňte tak před dalším použitím sedačky.

Pokud uvedené řešení nepomůže, kontaktujte Handicare.

## DIAGNOSTICKÉ KÓDY

CZ

Pokud chcete kontaktovat Handicare, zapište si diagnostický kód.

Displej Příčina

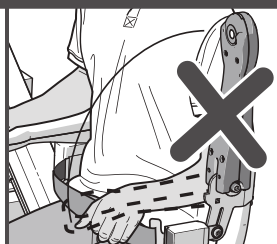

Sedačka se nabíjí, ale nejezdí. Sklopte loketní opěrku, pokud je nahore.

**CHYBA**

Displej Příčina

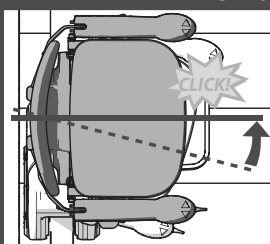

Srovnejte sedačku do výchozí pozice.

**CHYBA**

Displej Příčina



Klíč je v pozici vypnuto.

**CHYBA**

Displej Příčina

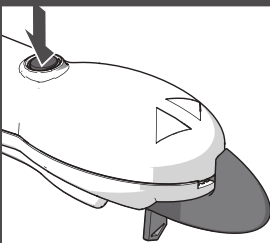

Je aktivováno tlačítko nouzového zastavení.

**CHYBA**

Displej Příčina

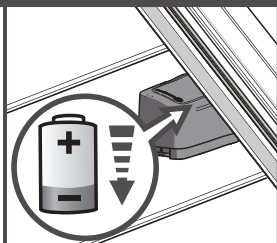

Nízký stav nabití.

**CHYBA**

Displej Příčina

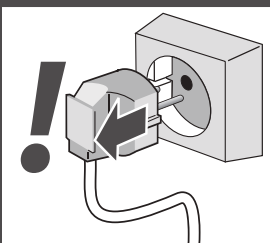

Odpojení od elektrického proudu.

**CHYBA**

Displej Příčina

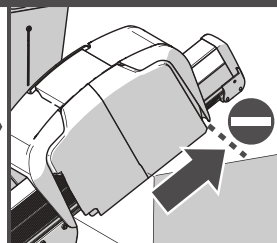

Dosažení limitu horní části kolejnice.

**CHYBA**

Displej Příčina

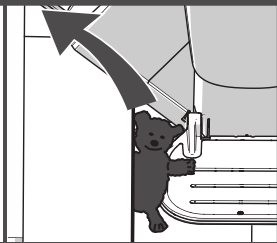

Dosažení horní bezpečnostní hrany.

**CHYBA**

Displej Příčina

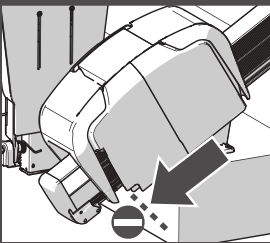

Dosažení limitu dolní části kolejnice.

**CHYBA**

Displej Příčina

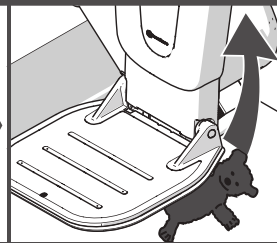

Dosažení dolní bezpečnostní hrany.

**CHYBA**



<p><b>Displej</b></p> 	<p><b>Příčina</b></p> 	<p><b>Displej</b></p> 	<p><b>Příčina</b></p> 	<p><b>Displej</b></p> 	<p><b>Příčina</b></p> 
<p>Vybitá baterie</p>		<p>Aktivovaný joystick: sedačka jede nahoru.</p>		<p>Aktivovaný joystick: sedačka jede dolů.</p>	
<b>CHYBA</b>					
<p><b>Displej</b></p> 	<p><b>Příčina</b></p> 	<p><b>Displej</b></p> 	<p><b>Příčina</b></p> 	<p><b>Displej</b></p> 	<p><b>Příčina</b></p> 
<p>Hlavní napájecí relé je sepnuté.</p>		<p>Problémy motoru [L0=n, L1=n, L2=n, L3=n, L4=n]</p>		<p>Paměťový problém hlavní řídící desky.</p>	
<b>CHYBA</b>					
<p><b>Displej</b></p> 	<p><b>Příčina</b></p> 	<p><b>Displej</b></p> 	<p><b>Příčina</b></p> 	<p><b>Displej</b></p> 	<p><b>Příčina</b></p> 
<p>Použijte joystick k deaktivaci spánkového režimu.</p>		<p>Použijte tlačítko dálk. ovládání k deaktivaci spánkového režimu.</p>		<p>Prodlení joysticku: test sedačky</p>	
<b>CHYBA</b>					
<p><b>Displej</b></p> 	<p><b>Příčina</b></p> 	<p><b>Displej</b></p> 	<p><b>Příčina</b></p> 	<p><b>Displej</b></p> 	<p><b>Příčina</b></p> 
<p>Infračervené dálkové ovládání nalezeno.</p>		<p>Vysokofrekvenční dálkové ovládání nalezeno.</p>		<p>Stupačka aktivována.</p>	

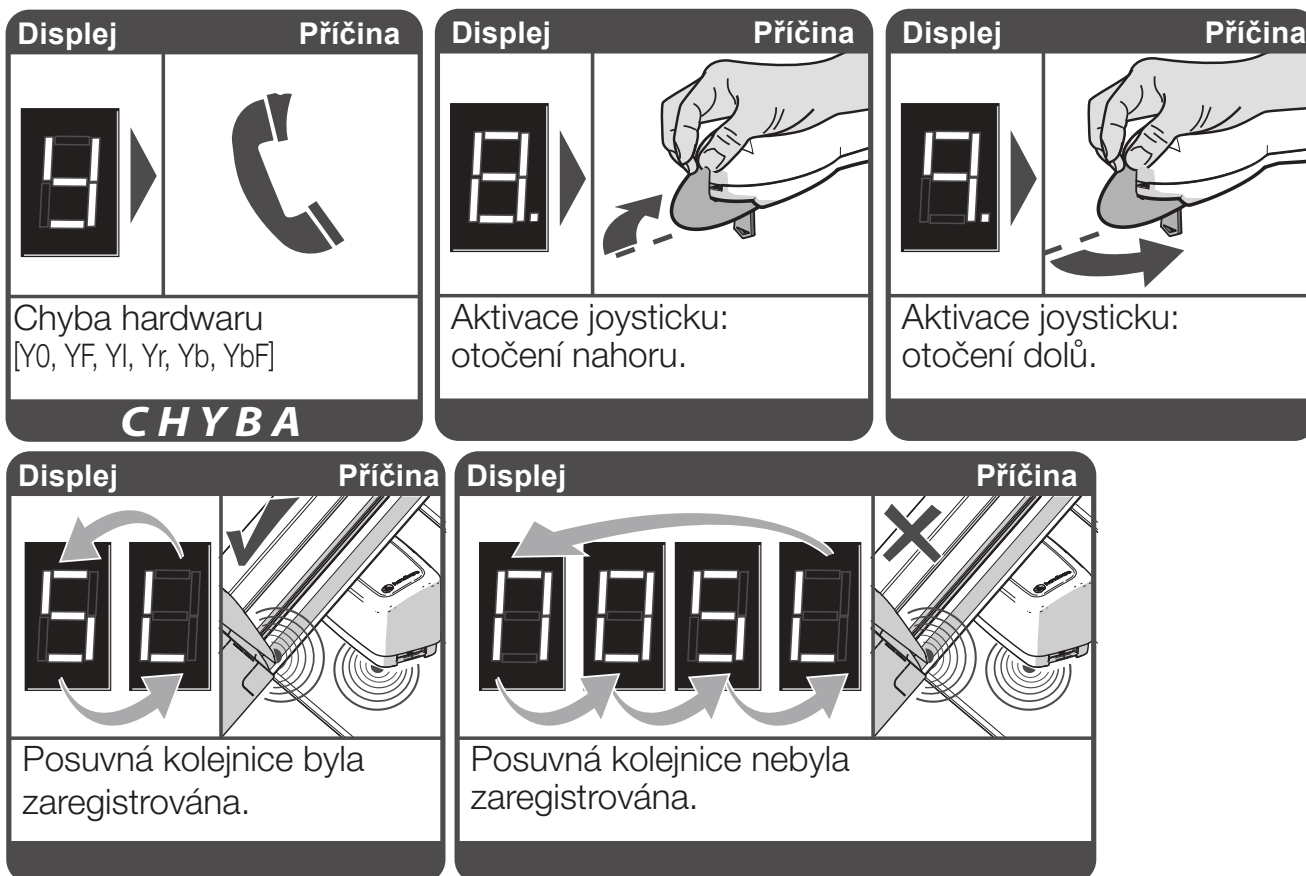

CZ

Konfigurace schodišťové sedačky Handicare, včetně jejích částí (ale nejen jich), jako je kolejnicový systém, konstrukce schodišťové sedačky, upevňovací části, všechny otočné a pohyblivé části a motor, spoléhá na know-how společnosti Handicare. Práce na této konfiguraci, nebo na jedné nebo více jejích částech, mohou provádět pouze prodejci (a jejich zaměstnanci), kteří byli certifikováni společností Handicare k provádění takových prací v souladu s pokyny poskytnutými společností Handicare. Pouze tito zaměstnanci absolvovali požadované školení; pouze tito kvalifikovaní zaměstnanci mohou poskytnout úroveň bezpečnosti, kterou mají schodišťové sedačky Handicare při dodání ze závodu. Jiní dodavatelé použitých schodišťových sedaček Handicare než prodejci, kteří byli certifikováni společností Handicare, nejsou kvalifikováni k provádění takových prací, např. instalace kolejnice pro jiného uživatele, než kterému byla původně určena.

To je důležité, protože při provádění prací na schodišťové sedačce Handicare nebo při opětovné instalaci použité schodišťové sedačky Handicare s jinými díly, například s jinou kolejnicí, kýmkoli jiným než výše zmíněnými kvalifikovanými zaměstnanci, pozbyvá okamžitě záruka Handicare a označení CE pro schodišťovou sedačku platnosti.

Jakmile se označení CE stane neplatným, znamená to, že dotyčná schodišťová sedačka již nespĺňuje evropské předpisy. V důsledku toho již společnost Handicare nebude zodpovědná a nebude ručit za jakékoli následky vyplývající z poruchy příslušné schodišťové sedačky. Kromě toho může být údržba schodišťové sedačky Handicare prováděna pouze s použitím originálních náhradních dílů, které byly schváleny společností Handicare.

To je důležité, protože v případě použití jiných než originálních náhradních dílů schválených společností Handicare, jako je například jiná kolejnice, pozbyvá okamžitě záruka Handicare a označení CE pro schodišťovou sedačku platnosti.







handicare

Making everyday life easier

**Handicare Stairlifts B.V.**

Newtonstraat 35  
1704 SB Heerhugowaard  
The Netherlands  
T +31 (0)72 576 88 88  
F +31 (0)72 574 34 35  
stairlifts@handicare.com  
www.handicare.com

**Handicare Accessibility Ltd.**

82 First Avenue, Pensnett Estate  
Kingswinford, West Midlands  
DY6 7FJ, England  
T +44 (0)1384 408700  
F +44 (0)1384 408719  
enquiries@handicare.co.uk

**Handicare Monte-escaliers**

4 Rue des Piverts  
ZAC de l' Aunaie  
91610 Ballancourt-sur-Essonne  
France  
T +33 (0)1 69 46 86 10  
F +33 (0)1 69 46 86 19  
monte-escaliers@handicare.fr

**Handicare GmbH**

Hausberger Straße 16  
32457 Porta Westfalica  
Deutschland  
T +49 (0)571 97 33 98-55  
F +49 (0)571 97 33 98-56  
data@handicare.com

**Handicare Montascale**

Via Chiaviche 17  
46020 Pegognaga (MN)  
Italy  
T +39 (0)376 143 3516  
www.handicare-montascale.it

**Handicare USA, Inc.**

10888 Metro Court  
St. Louis, MO 63043  
United States of America  
Toll Free: 1.866.891.6502  
Local: 314.692.9135  
Fax: 314.692.7858  
sales.us@handicare.com

**Handicare Canada**

81 Romina Drive,  
Concord, ON L4K 4Z9  
Canada  
T 905.850.9003  
F 416.260.0256

AA20759\_21

